



26.03.2020 11:52:37  
Ακριβές Αντίγραφο  
Ψηφιακά  
υπογεγραμμένο  
έργο  
Χρυσόστομο  
Μιχαήλ

**ΕΛΛΗΝΙΚΗ ΔΗΜΟΚΡΑΤΙΑ**  
**ΥΠΟΥΡΓΕΙΟ ΠΟΛΙΤΙΣΜΟΥ & ΑΘΛΗΤΙΣΜΟΥ**

**ΓΕΝΙΚΗ ΔΙΕΥΘΥΝΣΗ ΑΡΧΑΙΟΤΗΤΩΝ ΚΑΙ**  
**ΠΟΛΙΤΙΣΤΙΚΗΣ ΚΛΗΡΟΝΟΜΙΑΣ**

**ΕΦΟΡΕΙΑ ΠΑΛΑΙΟΑΝΘΡΩΠΟΛΟΓΙΑΣ -**  
**ΣΠΗΛΑΙΟΛΟΓΙΑΣ**

**Γραφείο Βορείου Ελλάδος**

Ταχ. Δ/ση : Αρδηττού 34Β  
11636 ΑΘΗΝΑ  
Πληροφορίες :  
Τηλέφωνο : 210 9232358, 210 9224339  
Fax : 210 9220322  
E-mail : [efps@culture.gr](mailto:efps@culture.gr)

**ΓΡΑΦΕΙΟ ΒΟΡΕΙΟΥ ΕΛΛΑΔΟΣ**

Ταχ. Δ/ση : Ναυαρίνου 28  
55131 Καλαμαριά  
Θεσσαλονίκης  
Πληροφορίες : Μ. Κοντός, Α. Σύρος, Δ. Βαμβακίδου  
Τηλέφωνο : 2310 410185  
Fax : 2310 410376

**ΤΕΥΧΟΣ ΔΙΑΚΗΡΥΞΗΣ ΑΡ. 1/2020**

**ΔΗΜΟΣΙΟΥ ΔΙΑΓΩΝΙΣΜΟΥ ΜΕ ΤΗΝ ΑΝΟΙΚΤΗ ΔΙΑΔΙΚΑΣΙΑ ΓΙΑ ΣΥΜΒΑΣΕΙΣ ΜΕ ΠΡΟΫΠΟΛΟΓΙΣΜΟ**  
**ΑΝΩΤΕΡΟ ΤΟΥ ΟΡΙΟΥ ΕΦΑΡΜΟΓΗΣ ΤΗΣ ΕΝΩΣΙΑΚΗΣ ΝΟΜΟΘΕΣΙΑΣ**

**(ΔΙΕΘΝΗΣ ΔΗΜΟΣΙΟΣ ΑΝΟΙΚΤΟΣ ΔΙΑΓΩΝΙΣΜΟΣ)**

για την επιλογή αναδόχου για την

**«Προμήθεια και τοποθέτηση φερόντων στοιχείων διαδρομής επισκεπτών,**  
**κιγκλιδωμάτων και λοιπών μεταλλικών στοιχείων»**

**ΣΤΟ ΠΛΑΙΣΙΟ ΤΟΥ ΥΠΟΕΡΓΟΥ 2: «Προμήθεια και τοποθέτηση μεταλλικών στοιχείων»**  
**ΤΟΥ ΕΡΓΟΥ «Ανάδειξη σπηλαίου Πετραλώνων και αναβάθμιση των υποδομών του»**

**(Κωδ. Πράξης/MIS ΟΠΣ 502250)**

**CPV: 44212300-2 (Κατασκευές και μέρη αυτών)**

**Κριτήριο Ανάθεσης :** η πλέον συμφέρουσα από οικονομική άποψη προσφορά επί τη βάσει της τιμής

**Προϋπολογισμός :** 209.815,76 € (μη συμπεριλαμβανομένου ΦΠΑ)

**Ημερομηνία διενέργειας διαγωνισμού :** Τετάρτη, 13 Μαΐου 2020 (ώρα 10.00)

**Καταληκτική Ημερομηνία Υποβολής Προσφορών :** Τρίτη, 5 Μαΐου 2020 (ώρα 15.00)

Το έργο συγχρηματοδοτείται από το Ευρωπαϊκό Ταμείο Περιφερειακής Ανάπτυξης και από εθνικούς πόρους στο πλαίσιο του Επιχειρησιακού Προγράμματος «Κεντρική Μακεδονία 2014-2020» (ΕΣΠΑ 2014-2020)

## Περιεχόμενα

<b>ΠΕΡΙΕΧΟΜΕΝΑ</b> .....	<b>2</b>
<b>1. ΑΝΑΘΕΤΟΥΣΑ ΑΡΧΗ ΚΑΙ ΑΝΤΙΚΕΙΜΕΝΟ ΣΥΜΒΑΣΗΣ</b> .....	<b>4</b>
1.1 ΣΤΟΙΧΕΙΑ ΑΝΑΘΕΤΟΥΣΑΣ ΑΡΧΗΣ .....	4
1.2 ΣΤΟΙΧΕΙΑ ΔΙΑΔΙΚΑΣΙΑΣ-ΧΡΗΜΑΤΟΔΟΤΗΣΗ .....	5
1.3 ΣΥΝΟΠΤΙΚΗ ΠΕΡΙΓΡΑΦΗ ΦΥΣΙΚΟΥ ΚΑΙ ΟΙΚΟΝΟΜΙΚΟΥ ΑΝΤΙΚΕΙΜΕΝΟΥ ΤΗΣ ΣΥΜΒΑΣΗΣ .....	6
1.4 ΘΕΣΜΙΚΟ ΠΛΑΙΣΙΟ .....	7
1.5 ΠΡΟΘΕΣΜΙΑ ΠΑΡΑΛΑΒΗΣ ΠΡΟΣΦΟΡΩΝ ΚΑΙ ΔΙΕΝΕΡΓΕΙΑ ΔΙΑΓΩΝΙΣΜΟΥ .....	11
1.6 ΔΗΜΟΣΙΟΤΗΤΑ .....	11
1.7 ΑΡΧΕΣ ΕΦΑΡΜΟΖΟΜΕΝΕΣ ΣΤΗ ΔΙΑΔΙΚΑΣΙΑ ΣΥΝΑΨΗΣ .....	13
<b>2. ΓΕΝΙΚΟΙ ΚΑΙ ΕΙΔΙΚΟΙ ΟΡΟΙ ΣΥΜΜΕΤΟΧΗΣ</b> .....	<b>14</b>
2.1 ΓΕΝΙΚΕΣ ΠΛΗΡΟΦΟΡΙΕΣ .....	14
2.1.1 Έγγραφα της σύμβασης.....	14
2.1.2 Επικοινωνία - Πρόσβαση στα έγγραφα της Σύμβασης .....	15
2.1.3 Παροχή Διευκρινίσεων .....	15
2.1.4 Γλώσσα .....	15
2.1.5 Εγγυήσεις.....	16
2.2 ΔΙΚΑΙΩΜΑ ΣΥΜΜΕΤΟΧΗΣ - ΚΡΙΤΗΡΙΑ ΠΟΙΟΤΙΚΗΣ ΕΠΙΛΟΓΗΣ .....	17
2.2.1 Δικαίωμα συμμετοχής .....	17
2.2.2 Εγγύηση συμμετοχής.....	18
2.2.3 Λόγοι αποκλεισμού .....	19
2.2.4 Καταλληλότητα άσκησης επαγγελματικής δραστηριότητας .....	24
2.2.5 Οικονομική και χρηματοοικονομική επάρκεια.....	24
2.2.6 Τεχνική και επαγγελματική ικανότητα .....	25
2.2.7 Πρότυπα διασφάλισης ποιότητας και πρότυπα περιβαλλοντικής διαχείρισης.....	25
2.2.8 Στήριξη στην ικανότητα τρίτων .....	26
2.2.9 Κανόνες απόδειξης ποιοτικής επιλογής .....	27
2.2.9.1 Προκαταρκτική απόδειξη κατά την υποβολή προσφορών .....	27
2.2.9.2 Αποδεικτικά μέσα .....	28
2.3 ΚΡΙΤΗΡΙΑ ΑΝΑΘΕΣΗΣ.....	35
2.3 Κριτήριο ανάθεσης.....	35
2.4 ΚΑΤΑΡΤΙΣΗ - ΠΕΡΙΕΧΟΜΕΝΟ ΠΡΟΣΦΟΡΩΝ .....	35
2.4.1 Γενικοί όροι υποβολής προσφορών .....	35
2.4.2 Χρόνος και Τρόπος υποβολής προσφορών .....	36
2.4.3 Περιεχόμενα Φακέλου «Δικαιολογητικά Συμμετοχής- Τεχνική Προσφορά».....	38
2.4.3.1 Δικαιολογητικά Συμμετοχής.....	38
2.4.3.2 Τεχνική προσφορά .....	39
2.4.4 Περιεχόμενα Φακέλου «Οικονομική Προσφορά» / Τρόπος σύνταξης και υποβολής οικονομικών προσφορών .....	41
2.4.5 Χρόνος ισχύος των προσφορών .....	42
2.4.6 Λόγοι απόρριψης προσφορών .....	42
<b>3. ΔΙΕΝΕΡΓΕΙΑ ΔΙΑΔΙΚΑΣΙΑΣ - ΑΞΙΟΛΟΓΗΣΗ ΠΡΟΣΦΟΡΩΝ</b> .....	<b>44</b>
3.1 ΑΠΟΣΦΡΑΓΙΣΗ ΚΑΙ ΑΞΙΟΛΟΓΗΣΗ ΠΡΟΣΦΟΡΩΝ .....	44
3.1.1 Ηλεκτρονική αποσφράγιση προσφορών.....	44
3.1.2 Αξιολόγηση προσφορών.....	44
3.2 ΠΡΟΣΚΛΗΣΗ ΥΠΟΒΟΛΗΣ ΔΙΚΑΙΟΛΟΓΗΤΙΚΩΝ ΠΡΟΣΩΡΙΝΟΥ ΑΝΑΔΟΧΟΥ - ΔΙΚΑΙΟΛΟΓΗΤΙΚΑ ΠΡΟΣΩΡΙΝΟΥ ΑΝΑΔΟΧΟΥ..	46
3.3 ΚΑΤΑΚΥΡΩΣΗ - ΣΥΝΑΨΗ ΣΥΜΒΑΣΗΣ .....	48
3.4 ΠΡΟΔΙΚΑΣΤΙΚΕΣ ΠΡΟΣΦΥΓΕΣ - ΠΡΟΣΩΡΙΝΗ ΔΙΚΑΣΤΙΚΗ ΠΡΟΣΤΑΣΙΑ .....	49
3.5 ΜΑΤΑΙΩΣΗ ΔΙΑΔΙΚΑΣΙΑΣ .....	52
<b>4. ΟΡΟΙ ΕΚΤΕΛΕΣΗΣ ΤΗΣ ΣΥΜΒΑΣΗΣ</b> .....	<b>53</b>

Επιχειρησιακό Πρόγραμμα «Κεντρική Μακεδονία 2014-2020»

4.1	ΕΓΓΥΗΣΕΙΣ (ΚΑΛΗΣ ΕΚΤΕΛΕΣΗΣ, ΠΡΟΚΑΤΑΒΟΛΗΣ) .....	53
4.2	ΣΥΜΒΑΤΙΚΟ ΠΛΑΙΣΙΟ - ΕΦΑΡΜΟΣΤΕΑ ΝΟΜΟΘΕΣΙΑ .....	54
4.3	ΌΡΟΙ ΕΚΤΕΛΕΣΗΣ ΤΗΣ ΣΥΜΒΑΣΗΣ .....	54
4.4	ΥΠΕΡΓΟΛΑΒΙΑ.....	54
4.5	ΤΡΟΠΟΠΟΙΗΣΗ ΣΥΜΒΑΣΗΣ ΚΑΤΑ ΤΗ ΔΙΑΡΚΕΙΑ ΤΗΣ .....	55
4.6	ΔΙΚΑΙΩΜΑ ΜΟΝΟΜΕΡΟΥΣ ΛΥΣΗΣ ΤΗΣ ΣΥΜΒΑΣΗΣ .....	56
<b>5.</b>	<b>ΕΙΔΙΚΟΙ ΟΡΟΙ ΕΚΤΕΛΕΣΗΣ ΤΗΣ ΣΥΜΒΑΣΗΣ .....</b>	<b>57</b>
5.1	ΤΡΟΠΟΣ ΠΛΗΡΩΜΗΣ .....	57
5.2	ΚΗΡΥΞΗ ΟΙΚΟΝΟΜΙΚΟΥ ΦΟΡΕΑ ΕΚΠΤΩΤΟΥ - ΚΥΡΩΣΕΙΣ .....	59
5.3	ΔΙΟΙΚΗΤΙΚΕΣ ΠΡΟΣΦΥΓΕΣ ΚΑΤΑ ΤΗ ΔΙΑΔΙΚΑΣΙΑ ΕΚΤΕΛΕΣΗΣ ΤΩΝ ΣΥΜΒΑΣΕΩΝ .....	60
5.4	ΔΙΚΑΣΤΙΚΗ ΕΠΙΛΥΣΗ ΔΙΑΦΟΡΩΝ .....	61
<b>6.</b>	<b>ΕΙΔΙΚΟΙ ΟΡΟΙ ΕΚΤΕΛΕΣΗΣ .....</b>	<b>62</b>
6.1	ΧΡΟΝΟΣ ΠΑΡΑΔΟΣΗΣ ΥΛΙΚΩΝ .....	62
6.2	ΠΑΡΑΛΑΒΗ ΥΛΙΚΩΝ - ΧΡΟΝΟΣ ΚΑΙ ΤΡΟΠΟΣ ΠΑΡΑΛΑΒΗΣ ΥΛΙΚΩΝ .....	62
6.3	ΑΠΟΡΡΙΦΗ ΣΥΜΒΑΤΙΚΩΝ ΥΛΙΚΩΝ – ΑΝΤΙΚΑΤΑΣΤΑΣΗ .....	64
6.4	ΔΕΙΓΜΑΤΑ – ΔΕΙΓΜΑΤΟΛΗΨΙΑ – ΕΡΓΑΣΤΗΡΙΑΚΕΣ ΕΞΕΤΑΣΕΙΣ .....	65
6.5	ΕΓΓΥΗΜΕΝΗ ΛΕΙΤΟΥΡΓΙΑ ΠΡΟΜΗΘΕΙΑΣ .....	65
6.6	ΚΑΤΑΓΕΛΙΑ ΤΗΣ ΣΥΜΒΑΣΗΣ - ΥΠΟΚΑΤΑΣΤΑΣΗ ΑΝΑΔΟΧΟΥ .....	66
<b>ΠΑΡΑΡΤΗΜΑΤΑ.....</b>	<b>.....</b>	<b>67</b>
ΠΑΡΑΡΤΗΜΑ I - ΑΝΑΛΥΤΙΚΗ ΠΕΡΙΓΡΑΦΗ ΦΥΣΙΚΟΥ ΚΑΙ ΟΙΚΟΝΟΜΙΚΟΥ ΑΝΤΙΚΕΙΜΕΝΟΥ ΤΗΣ ΣΥΜΒΑΣΗΣ.....	.....	67
ΠΑΡΑΡΤΗΜΑ II – ΕΙΔΙΚΗ ΣΥΓΓΡΑΦΗ ΥΠΟΧΡΕΩΣΕΩΝ .....	.....	114
ΠΑΡΑΡΤΗΜΑ III – ΣΧΕΔΙΑ ΚΑΤΑΣΚΕΥΑΣΤΙΚΩΝ ΛΕΠΤΟΜΕΡΕΙΩΝ .....	.....	118
ΠΑΡΑΡΤΗΜΑ IV – ΕΕΕΣ .....	.....	179
ΠΑΡΑΡΤΗΜΑ V – ΤΥΠΟΠΟΙΗΜΕΝΟ ΈΝΤΥΠΟ ΤΕΧΝΙΚΗΣ ΠΡΟΣΦΟΡΑΣ .....	.....	213
ΠΑΡΑΡΤΗΜΑ VI – ΤΥΠΟΠΟΙΗΜΕΝΟ ΈΝΤΥΠΟ ΟΙΚΟΝΟΜΙΚΗΣ ΠΡΟΣΦΟΡΑΣ .....	.....	215
ΠΑΡΑΡΤΗΜΑ VII – ΥΠΟΔΕΙΓΜΑΤΑ ΕΓΓΥΗΤΙΚΩΝ ΕΠΙΣΤΟΛΩΝ .....	.....	217
ΠΑΡΑΡΤΗΜΑ VIII – ΣΧΕΔΙΟ ΣΥΜΒΑΣΗΣ .....	.....	225
ΠΑΡΑΡΤΗΜΑ IX – ΟΔΗΓΙΕΣ ΣΥΜΠΛΗΡΩΣΗΣ ΕΕΕΣ - ΚΑΤΕΥΘΥΝΤΗΡΙΑ ΟΔΗΓΙΑ 23 (ΑΠΟΦΑΣΗ 3/24-1-2018) ΤΗΣ ΕΝΙΣΙΑΣ ΑΝΕΞΑΡΤΗΤΗΣ ΑΡΧΗΣ ΔΗΜΟΣΙΩΝ ΣΥΜΒΑΣΕΩΝ .....	.....	235
ΠΑΡΑΡΤΗΜΑ X – ΕΓΓΕΚΡΙΜΕΝΕΣ ΜΕΛΕΤΕΣ .....	.....	273

## 1. ΑΝΑΘΕΤΟΥΣΑ ΑΡΧΗ ΚΑΙ ΑΝΤΙΚΕΙΜΕΝΟ ΣΥΜΒΑΣΗΣ

### 1.1 Στοιχεία Αναθέτουσας Αρχής

Επωνυμία	ΥΠΟΥΡΓΕΙΟ ΠΟΛΙΤΙΣΜΟΥ ΚΑΙ ΑΘΛΗΤΙΣΜΟΥ ΓΕΝΙΚΗ ΔΙΕΥΘΥΝΣΗ ΑΡΧΑΙΟΤΗΤΩΝ ΚΑΙ ΠΟΛΙΤΙΣΤΙΚΗΣ ΚΛΗΡΟΝΟΜΙΑΣ Εφορεία Παλαιοανθρωπολογίας - Σπηλαιολογίας
Ταχυδρομική διεύθυνση	Αρδηττού 34B
Πόλη	Αθήνα
Ταχυδρομικός Κωδικός	116 36
Χώρα	Ελλάδα
Κωδικός NUTS	EL303
Τηλέφωνο	2109232358
Φαξ	2109220322
Ηλεκτρονικό Ταχυδρομείο	efps@culture.gr
Γενική Διεύθυνση στο διαδίκτυο (URL)	www.culture.gr
<b>ΕΠΙΚΟΙΝΩΝΙΑ</b>	
	Εφορεία Παλαιοανθρωπολογίας - Σπηλαιολογίας Γραφείο Βορείου Ελλάδος
Ταχυδρομική διεύθυνση	Ναυαρίνου 28
Πόλη	Θεσσαλονίκη
Ταχυδρομικός Κωδικός	551 31
Χώρα	Ελλάδα
Κωδικός NUTS	EL522
Τηλέφωνο	2310410185
Φαξ	2310410376
Αρμόδιος για πληροφορίες	Μ. Κοντός, Α. Σύρος, Δ. Βαμβακίδου, Α. Παπασωτηρίου

#### Είδος Αναθέτουσας Αρχής

Η Αναθέτουσα Αρχή είναι <sup>1</sup> η Εφορεία Παλαιοανθρωπολογίας - Σπηλαιολογίας, Ειδική Περιφερειακή Υπηρεσία της Γενικής Διεύθυνσης Αρχαιοτήτων και Πολιτιστικής Κληρονομιάς του

<sup>1</sup> Αναφέρεται το είδος της Α.Α., πχ Υπουργείο, Περιφέρεια, Αποκεντρωμένη Διοίκηση, Νοσοκομείο, Δήμος, ΑΕ του Δημοσίου κ.λπ. και αν αποτελεί "κεντρική κυβερνητική αρχή (ΚΚΑ)" ή "μη κεντρική αναθέτουσα αρχή" κατά την έννοια του άρθρου 2 παρ. 1 περ. 2 και 3 του ν. 4412/2016

### Επιχειρησιακό Πρόγραμμα «Κεντρική Μακεδονία 2014-2020»

Υπουργείου Πολιτισμού και Αθλητισμού, το οποίο είναι Κεντρική Κυβερνητική Αρχή (ΚΚΑ) και ανήκει στην<sup>2</sup> Γενική Κυβέρνηση (Υποτομέας Κεντρικής Κυβέρνησης).

#### Κύρια δραστηριότητα Α.Α.<sup>3</sup>

Η κύρια δραστηριότητα της Αναθέτουσας Αρχής είναι ο **ΠΟΛΙΤΙΣΜΟΣ** («Αναψυχή, πολιτισμός και θρησκεία»).

#### Στοιχεία Επικοινωνίας<sup>4</sup>

- α) Τα έγγραφα της σύμβασης είναι διαθέσιμα για ελεύθερη, πλήρη, άμεση & δωρεάν ηλεκτρονική πρόσβαση μέσω της διαδικτυακής πύλης [www.promitheus.gov.gr](http://www.promitheus.gov.gr) του Ε.Σ.Η.ΔΗ.Σ.<sup>5</sup>
- β) Κάθε είδους επικοινωνία και ανταλλαγή πληροφοριών πραγματοποιείται μέσω της διαδικτυακής πύλης [www.promitheus.gov.gr](http://www.promitheus.gov.gr) του Ε.Σ.Η.ΔΗ.Σ.
- γ) Περαιτέρω πληροφορίες είναι διαθέσιμες από την προαναφερθείσα διαδικτυακή πύλη, καθώς και στην ηλεκτρονική διεύθυνση της αναθέτουσας αρχής, στη διεύθυνση (URL) : [www.culture.gr](http://www.culture.gr) στην διαδρομή: **Αρχική ► Ανακοινώσεις - Προκηρύξεις ► Ανακοινώσεις - Διαγωνισμοί ► Διεθνείς Διαγωνισμοί**  
(<https://www.culture.gr/el/announcements/SitePages/internationalcontests.aspx>)

## 1.2 Στοιχεία Διαδικασίας-Χρηματοδότηση

### Είδος διαδικασίας

Ο διαγωνισμός θα διεξαχθεί με την ανοικτή διαδικασία του άρθρου 27 του ν. 4412/16.

### Χρηματοδότηση της σύμβασης<sup>6</sup>

Φορέας χρηματοδότησης της παρούσας σύμβασης είναι η **Περιφέρεια Κεντρικής Μακεδονίας**, Κωδ. ΣΑ ΕΠ0081. Η δαπάνη για την εν λόγω σύμβαση βαρύνει τις πιστώσεις του Προγράμματος Δημοσίων Επενδύσεων (κωδικός ενάρθρου έργου 2018ΕΠ00810071).<sup>7</sup> Το έργο συγχρηματοδοτείται από το Ευρωπαϊκό Ταμείο Περιφερειακής Ανάπτυξης και από εθνικούς πόρους στο πλαίσιο του Επιχειρησιακού Προγράμματος «Κεντρική Μακεδονία 2014-2020» (ΕΣΠΑ 2014-2020).

<sup>2</sup> Αναφέρεται σε ποια υποδιαίρεση του δημόσιου τομέα ανήκει η Α.Α.: α) Γενική Κυβέρνηση (Υποτομέας Κεντρικής Κυβέρνησης, Υποτομέας ΟΤΑ, Υποτομέας ΟΚΑ) ή β) Δημόσιος Τομέας (Πλην Γενικής Κυβέρνησης) κατά τις υποδιαίρεσεις του άρθρου 14 του ν. 4270/14.

<sup>3</sup> Επιλέγεται η κύρια δραστηριότητα της Α.Α., βλέπε και Παράρτημα ΙΙ (Προκήρυξη Σύμβασης), Τμήμα Ι, παρ 1.5, Εκτελεστικού Κανονισμού (ΕΕ) 2015/1986 της Επιτροπής (L 296). α) Γενικές δημόσιες υπηρεσίες β) Άμυνα, γ) Δημόσια τάξη και ασφάλεια, δ) Περιβάλλον, ε) Οικονομικές και δημοσιονομικές υποθέσεις, στ) Υγεία, ζ) Στέγαση και υποδομές κοινής ωφέλειας, η) Κοινωνική προστασία, θ) Αναψυχή, πολιτισμός και θρησκεία, ι) Εκπαίδευση, ια) Τυχόν άλλη δραστηριότητα.

<sup>4</sup> Επιλέγονται και συμπληρώνονται τα αντίστοιχα εδάφια, πρβ. άρθρα 22 και 67 ν. 4412/16.

<sup>5</sup> Εάν η πρόσβαση στα έγγραφα είναι περιορισμένη, αντί για τα αναφερόμενα στο α) συμπληρώνεται: «*Η πρόσβαση στα έγγραφα είναι περιορισμένη. Περαιτέρω πληροφορίες παρέχονται στην διεύθυνση (URL) : .....*»

<sup>6</sup> Άρθρο 53 παρ. 2 εδ. ζ ν. 4412/2016.

<sup>7</sup> Αναφέρονται τα στοιχεία του Φορέα, της Συλλογικής Απόφασης και του Κωδικού Αριθμού Εξόδων τους οποίους βαρύνει η πίστωση για την χρηματοδότηση της σύμβασης.

Επιχειρησιακό Πρόγραμμα «Κεντρική Μακεδονία 2014-2020»

Η σύμβαση περιλαμβάνεται στο υπόεργο Νο 2 «**Προμήθεια και τοποθέτηση μεταλλικών στοιχείων**» της Πράξης : «**Ανάδειξη σπηλαίου Πετραλώνων και αναβάθμιση των υποδομών του**», η οποία έχει ενταχθεί στο Επιχειρησιακό Πρόγραμμα «Κεντρική Μακεδονία 2014-2020» με βάση την υπ' αριθ. πρωτ. 3509/02-7-2018 (ορθή επανάληψη στις 03-07-2018, ΑΔΑ: Ψ1ΛΠ7ΛΛ-ΛΝΓ) Απόφαση Ένταξης της Περιφέρειας Κεντρικής Μακεδονίας και έχει λάβει κωδικό **MIS 5022250**. Η παρούσα σύμβαση χρηματοδοτείται από την Ευρωπαϊκή Ένωση (Ευρωπαϊκό Ταμείο Περιφερειακής Ανάπτυξης) και από εθνικούς πόρους μέσω του ΠΔΕ<sup>8</sup>.

### 1.3 Συνοπτική Περιγραφή φυσικού και οικονομικού αντικείμενου της σύμβασης

Αντικείμενο της σύμβασης είναι η «**Προμήθεια και τοποθέτηση φερόντων στοιχείων διαδρομής επισκεπτών, κιγκλιδωμάτων και λοιπών μεταλλικών στοιχείων**» και αφορά στην προμήθεια και εγκατάσταση του συνόλου των μεταλλικών κατασκευών του έργου «**Ανάδειξη σπηλαίου Πετραλώνων και αναβάθμιση των υποδομών του**». Συνοπτικά περιλαμβάνει τα παρακάτω:

- Φέρων οργανισμός του διαδρόμου επισκεπτών και κιγκλιδώματα διαδρομής επισκεπτών.
- Περιοχόνιση διαδρομής επισκεπτών και στυλίσκοι φωτισμού ασφαλείας.
- Μεταλλικές θύρες του σπηλαίου.
- Αποκατάσταση και ενίσχυση του στεγάστρου στην είσοδο του σπηλαίου.
- Διάφορες μικροκατασκευές: Στηρίγματα πινάκων, κουτιά Η/Μ εγκαταστάσεων, ερμάρια Η/Μ εγκαταστάσεων, εσχάρες και λοιπά μικροεξαρτήματα.
- Επισκευή και επανατοποθέτηση των σιδηροτροχιών της σήραγγας.

Τα προς προμήθεια και τοποθέτηση είδη πρέπει να πληρούν επί ποινή αποκλεισμού, τα οριζόμενα λεπτομερώς ως προς τις ποσότητες και τις προδιαγραφές στα **ΠΑΡΑΡΤΗΜΑΤΑ I και II** της παρούσας, καθώς και στα συνημμένα σχέδια στο **ΠΑΡΑΡΤΗΜΑ III** της παρούσας, όπως αναρτώνται στην ηλεκτρονική πλατφόρμα του ΕΣΗΔΗΣ.

Τα προς προμήθεια είδη κατατάσσονται στους ακόλουθους κωδικούς του Κοινού Λεξιλογίου δημοσίων συμβάσεων (CPV) :

	CPV	Περιγραφή CPV
<b>Φέροντα στοιχεία διαδρομής επισκεπτών, κιγκλιδώματα και λοιπά μεταλλικά στοιχεία</b>	<b>44212300-2</b>	<b>Κατασκευές και μέρη αυτών</b>

**Προσφορές υποβάλλονται για το σύνολο της προμήθειας αποκλειστικά.**

<sup>8</sup> Συμπληρώνονται αναλόγως με το είδος της χρηματοδότησης και το ειδικό κανονιστικό πλαίσιο (πχ ν. 4314/2014).

Επιχειρησιακό Πρόγραμμα «Κεντρική Μακεδονία 2014-2020»

Η ανάθεση της σύμβασης υπό τη μορφή χωριστών τμημάτων δεν είναι δυνατή λόγω της φύσης του έργου και της σχετικής ανάγκης ενιαίου συντονισμού της υλοποίησης αυτού από τον ίδιο ανάδοχο.

Η εκτιμώμενη αξία της σύμβασης ανέρχεται στο ποσό των **260.171,54 €**, συμπεριλαμβανομένου Φ.Π.Α., (προϋπολογισμός χωρίς Φ.Π.Α.: **209.815,76 €**, Φ.Π.Α.: **50.355,78 €**).

Η διάρκεια της σύμβασης ορίζεται σε **δεκαεννέα (19) μήνες** από την ημερομηνία υπογραφής της. Σε κάθε περίπτωση ο Ανάδοχος οφείλει να προγραμματίσει τις παραδόσεις και τις τοποθετήσεις των επιμέρους ειδών σύμφωνα με το χρονοδιάγραμμα που αδρομερώς περιγράφεται ανά είδος στο **ΠΑΡΑΡΤΗΜΑ Ι (Τεχνική Έκθεση - Τεχνική Περιγραφή Υλικών και Κατασκευών)** της παρούσας, καθώς και με βάση τις ειδοποιήσεις που θα εκδίδει κατά περίπτωση η υπηρεσία.

Αναλυτική περιγραφή του φυσικού και οικονομικού αντικειμένου της σύμβασης δίδεται στο **ΠΑΡΑΡΤΗΜΑ Ι (Τεχνική Έκθεση-Τεχνική Περιγραφή Υλικών και Κατασκευών)**, στο **ΠΑΡΑΡΤΗΜΑ ΙΙ (Ειδική Συγγραφή Υποχρεώσεων)** και στο **ΠΑΡΑΡΤΗΜΑ ΙΙΙ (Σχέδια κατασκευαστικών λεπτομερειών)** της παρούσας διακήρυξης, καθώς και στις επιμέρους μελέτες των ειδών, οι οποίες συνοδεύουν τον παρόντα διαγωνισμό.

Η σύμβαση θα ανατεθεί με το κριτήριο της πλέον συμφέρουσας από οικονομική άποψη προσφοράς, **βάσει τιμής**.<sup>9</sup>

#### 1.4 Θεσμικό πλαίσιο

Η ανάθεση και εκτέλεση της σύμβασης διέπονται από την κείμενη νομοθεσία και τις κατ' εξουσιοδότηση αυτής εκδοθείσες κανονιστικές πράξεις, όπως ισχύουν και ιδίως<sup>10</sup>:

##### A. Τις διατάξεις

1. Του Ν. 1958/1991 (ΦΕΚ122/Α/1991) «Περί τρόπου εκτέλεσης αρχ/κών έργων».
2. Του Ν. 3028/2002 (ΦΕΚ 153/Α/2002) «Για την προστασία των Αρχαιοτήτων και εν γένει της Πολιτιστικής Κληρονομιάς» (αρ. 40, παρ. 2 και 3).
3. Του Π.Δ. 24/2019 (ΦΕΚ 39/Α/2019) «Μελέτη και Εκτέλεση Αρχαιολογικών Έργων».
4. Του άρθρου 90 του Π.Δ. 63/2005 (ΦΕΚ 98/Α/2005) «Κωδικοποίηση της νομοθεσίας για την Κυβέρνηση και τα Κυβερνητικά Όργανα».
5. Του Ν. 4622/2019 (ΦΕΚ 133/Α/7-8-2019) «Επιτελικό Κράτος: οργάνωση, λειτουργία και διαφάνεια της Κυβέρνησης, των κυβερνητικών οργάνων και της κεντρικής δημόσιας διοίκησης».
6. Του Π.Δ. 4/2018 (ΦΕΚ 7/Α/2018) «Οργανισμός Υπουργείου Πολιτισμού και Αθλητισμού».
7. Του Π.Δ. 70/2015 (ΦΕΚ 114/Α/2015) «Ανασύσταση των Υπουργείων Πολιτισμού και Αθλητισμού, Υποδομών, Μεταφορών και Δικτύων, κ.λπ.».
8. Του Π.Δ. 83/2019 (ΦΕΚ 121/Α/09-07-2019) «Διορισμός Αντιπροέδρου της Κυβέρνησης, Υπουργών, Αναπληρωτών Υπουργών και Υφυπουργών».

<sup>9</sup> Άρθρο 86 ν.4412/2016.

<sup>10</sup> Προσθήκες και εν γένει προσαρμογές άρθρων της διακήρυξης (πέραν των όσων ήδη προβλέπονται ρητά στο κείμενο και τις υποσημειώσεις της διακήρυξης), μπορούν να προστίθενται και να περιλαμβάνονται, μόνο εφόσον είναι απόλυτα συμβατές με την ισχύουσα νομοθεσία, στο πλαίσιο της ρήτρας ευελιξίας.

Επιχειρησιακό Πρόγραμμα «Κεντρική Μακεδονία 2014-2020»

9. Του Π.Δ. 84/2019 (ΦΕΚ 123/Α/17-07-2019) «Σύσταση και κατάργηση Γενικών Γραμματειών και Ειδικών Γραμματειών/ Ενιαίων Διοικητικών Τομέων Υπουργείων».
10. Του Ν. 4412/2016 (ΦΕΚ 147/Α/2016) «Δημόσιες Συμβάσεις Έργων, Προμηθειών και Υπηρεσιών (προσαρμογή στις Οδηγίες 2014/24/ ΕΕ και 2014/25/ΕΕ)».
11. Του Ν. 4314/2014 (ΦΕΚ 265/Α/2014)<sup>11</sup> «Α) Για τη διαχείριση, τον έλεγχο και την εφαρμογή αναπτυξιακών παρεμβάσεων για την προγραμματική περίοδο 2014–2020, Β) Ενσωμάτωση της Οδηγίας 2012/17 του Ευρωπαϊκού Κοινοβουλίου και του Συμβουλίου της 13ης Ιουνίου 2012 (ΕΕ L 156/16.6.2012) στο ελληνικό δίκαιο, τροποποίηση του ν.3419/2005 (Α' 297) και άλλες διατάξεις” και του ν.3614/2007 (Α' 267) «Διαχείριση, έλεγχος και εφαρμογή αναπτυξιακών παρεμβάσεων για την προγραμματική περίοδο 2007 -2013», όπως ισχύει.
12. Του Ν. 4270/2014 (ΦΕΚ 143/Α/2014) «Αρχές δημοσιονομικής διαχείρισης και εποπτείας, δημόσιο λογιστικό και άλλες διατάξεις», όπως ισχύει.
13. Του Ν. 4250/2014 (ΦΕΚ 74/Α/2014) «Διοικητικές Απλουστεύσεις - Καταργήσεις, Συγχωνεύσεις Νομικών Προσώπων και Υπηρεσιών του Δημόσιου Τομέα-Τροποποίηση Διατάξεων του Π.Δ. 318/1992 (ΦΕΚ 161/Α/1992) και λοιπές ρυθμίσεις» και ειδικότερα τις διατάξεις του άρθρου 1.
14. Του Ν. 4152/2013 (ΦΕΚ 107/Α/2013) «Προσαρμογή της ελληνικής νομοθεσίας στην Οδηγία 2011/7 της 16.2.2011 για την καταπολέμηση των καθυστερήσεων πληρωμών στις εμπορικές συναλλαγές» και ειδικότερα της παρ. Ζ.
15. Του Ν. 4129/2013 (ΦΕΚ 52/Α/2013) «Κύρωση του Κώδικα Νόμων για το Ελεγκτικό Συνέδριο».
16. Του Ν. 4024/2011 (ΦΕΚ 226/Α/2011) «Συνταξιοδοτικές ρυθμίσεις, ενιαίο μισθολόγιο, βαθμολόγιο, εργασιακή εφεδρεία και άλλες διατάξεις εφαρμογής του μεσοπρόθεσμου πλαισίου δημοσιονομικής στρατηγικής 2012-2015», όπως ισχύει και ειδικότερα το άρθρο 26<sup>12</sup>.
17. Του Ν. 4013/2011 (ΦΕΚ 204/Α/2011) «Σύσταση Ενιαίας Ανεξάρτητης Αρχής Δημοσίων Συμβάσεων και Κεντρικού Ηλεκτρονικού Μητρώου Δημοσίων Συμβάσεων – Αντικατάσταση του έκτου κεφαλαίου του Ν. 3588/2007 (πτωχευτικός κώδικας- Προπτωχευτική διαδικασία εξυγίανσης και άλλες διατάξεις», όπως ισχύει.
18. Του Ν. 3861/2010 (ΦΕΚ 112/Α/2010) «Ενίσχυση της διαφάνειας με την υποχρεωτική ανάρτηση Νόμων και Πράξεων Κυβερνητικών, Διοικητικών και Αυτοδιοικητικών Οργάνων στο Διαδίκτυο “Πρόγραμμα Διαύγεια” και άλλες διατάξεις, όπως ισχύει.
19. Του Ν. 3548/2007 (ΦΕΚ 68/Α/2007) «Καταχώριση δημοσιεύσεων των φορέων του Δημοσίου στο νομαρχιακό και τοπικό Τύπο και άλλες διατάξεις».
20. Του Ν. 2859/2000 (ΦΕΚ 248/Α/2000) «Κύρωση Κώδικα Φόρου Προστιθέμενης Αξίας».
21. Του Ν. 2690/1999 (ΦΕΚ 45/Α/1999) «Κύρωση του Κώδικα Διοικητικής Διαδικασίας και άλλες διατάξεις», όπως ισχύει και ιδίως των άρθρων 7 και 13 έως 15.
22. Του Ν. 2121/1993 (ΦΕΚ 25/Α/1993) «Πνευματική Ιδιοκτησία, Συγγενικά Δικαιώματα και Πολιτιστικά Θέματα».

<sup>11</sup> Εφόσον πρόκειται για σύμβαση που συγχρηματοδοτείται από πόρους της Ευρωπαϊκής Ένωσης.

<sup>12</sup> Μόνο εφόσον επιλεγεί η διενέργεια κλήρωσης για τη συγκρότηση συλλογικών οργάνων.



Επιχειρησιακό Πρόγραμμα «Κεντρική Μακεδονία 2014-2020»

23. Του Π.Δ 28/2015 (ΦΕΚ 34/Α/2015) «Κωδικοποίηση διατάξεων για την πρόσβαση σε δημόσια έγγραφα και στοιχεία», όπως ισχύει.
24. Του Π.Δ. 80/2016 (ΦΕΚ 145/Α/2016) «Ανάληψη υποχρεώσεων από τους Διατάκτες».
25. Του Π.Δ. 39/2017 (ΦΕΚ 64/Α/2017) «Κανονισμός εξέτασης προδικαστικών προσφυγών ενώπιων της Αρχής Εξέτασης Προδικαστικών Προσφυγών» και
26. των σε εκτέλεση των ανωτέρω νόμων εκδοθεισών κανονιστικών πράξεων, των λοιπών διατάξεων που αναφέρονται ρητά ή απορρέουν από τα οριζόμενα στα συμβατικά τεύχη της παρούσας, καθώς και του συνόλου των διατάξεων του ασφαλιστικού, εργατικού, κοινωνικού, περιβαλλοντικού και φορολογικού δικαίου που διέπει την ανάθεση και εκτέλεση της παρούσας σύμβασης, έστω και αν δεν αναφέρονται ρητά παραπάνω.

**Β. Τις αποφάσεις**

27. Την υπ' αριθ. 57654 (ΦΕΚ 1781/Β/2017) Απόφαση του Υπουργού Οικονομίας και Ανάπτυξης «Ρύθμιση ειδικότερων θεμάτων λειτουργίας και διαχείρισης του Κεντρικού Ηλεκτρονικού Μητρώου Δημοσίων Συμβάσεων (ΚΗΜΔΗΣ) του Υπουργείου Οικονομίας και Ανάπτυξης».
28. Την υπ' αριθ. 56902/215 (ΦΕΚ 1924/Β/2017) Απόφαση του Υπουργού Οικονομίας και Ανάπτυξης «Τεχνικές λεπτομέρειες και διαδικασίες λειτουργίας του Εθνικού Συστήματος Ηλεκτρονικών Δημοσίων Συμβάσεων (Ε.Σ.Η.ΔΗ.Σ.)».
29. Την υπ' αριθ. ΥΠΠΟΑ/ΓΡΥΠ/136505/3066/15-3-2020 (ΦΕΚ Β'/912/17-3-2020 και ΑΔΑ: 9ΚΒ14653Π4-ΑΙΤ) απόφαση της Υπουργού Πολιτισμού και Αθλητισμού, με θέμα: «Μεταβίβαση αρμοδιοτήτων των Προϊσταμένων Γενικών Διευθύνσεων προς τους Προϊσταμένους των Περιφερειακών και Ειδικών Περιφερειακών Υπηρεσιών αρμοδιότητας της Γενικής Διεύθυνσης Αρχαιοτήτων και Πολιτιστικής Κληρονομιάς και στους Προϊσταμένους των Περιφερειακών Υπηρεσιών αρμοδιότητας της Γενικής Διεύθυνσης Αναστήλωσης, Μουσείων και Τεχνικών έργων του Υπουργείου Πολιτισμού και Αθλητισμού».
30. Την υπ' αριθ. 81986/ΕΥΘΥ712/31-07-2015 Υπουργική Απόφαση (ΦΕΚ 1822/Β/2015) «Εθνικοί κανόνες επιλεξιμότητας για τα προγράμματα του ΕΣΠΑ 2014 - 2020 - Έλεγχοι νομιμότητας δημοσίων συμβάσεων συγχρηματοδοτούμενων πράξεων ΕΣΠΑ 2014-2020 από Αρχές Διαχείρισης και Ενδιάμεσους Φορείς - Διαδικασία ενστάσεων επί των αποτελεσμάτων αξιολόγησης πράξεων», όπως έχει τροποποιηθεί και ισχύει με τις αρ. 1) 10427/ΕΥΘΥ1020/20-10-2016 (ΦΕΚ 3521/Β/2016) και 2) 137675/ΕΥΘΥ1016/19-12-2018 (ΦΕΚ 5968/Β/2018) Αποφάσεις.
31. Την υπ' αριθ. πρωτ ΥΠΠΟΤ/ΓΔΑΠΚ/ΑΡΧ/Α1/Φ46/38090/2833/15-06-2012 (ΑΔΑ:Β4ΛΥΓ-Ο5Ζ) Υπουργική Απόφαση για την «Έγκριση μελέτης ανάδειξης του Σπηλαίου Πετραλώνων και αναβάθμισης των υποδομών του, Περιφέρειας Κεντρικής Μακεδονίας».
32. Την υπ' αριθ. ΥΠΠΟΑ/ΓΔΑΜΤΕ/ΔΑΑΜ/ΤΜΑΜ/301355/29050/1306/424/28-7-2017 (ΑΔΑ: ΩΕΘΜ4653Π4-Μ30) Απόφαση της Διεύθυνσης Αναστήλωσης Αρχαίων Μνημείων του ΥΠ.ΠΟ.Α. για την «Έγκριση συμπληρωματικής-τροποποιητικής μελέτης του Διαδρόμου επίσκεψης του σπηλαίου Πετραλώνων Χαλκιδικής.»
33. Την υπ' αριθ. πρωτ. ΥΠΠΟΑ/ΓΔΑΜΤΕ/ΔΑΑΜ/ΤΜΑΜ/380301/39711/1445/516/23-8-2019 (ΑΔΑ: 9ΨΛΝ4653Π4-Α8Ο) Απόφαση της Διεύθυνσης Αναστήλωσης Αρχαίων Μνημείων του

Επιχειρησιακό Πρόγραμμα «Κεντρική Μακεδονία 2014-2020»

- ΥΠ.ΠΟ.Α. για την «Έγκριση επικαιροποιημένης στατικής μελέτης του Διαδρόμου επίσκεψης του σπηλαίου Πετραλώνων Χαλκιδικής και συμπληρωματικών κατασκευαστικών λεπτομερειών».
34. Την υπ' αριθ. πρωτ. ΥΠΠΟΑ/ΓΔΑΜΤΕ/ΔΑΑΜ/ΤΜΑΜ/384385/40182/1469/517/23-8-2019 (ΑΔΑ: 6Ρ2Δ4653Π4-3ΤΛ) Απόφαση της Διεύθυνσης Αναστηλώσεως Αρχαίων Μνημείων του ΥΠ.ΠΟ.Α. για την «Έγκριση μελέτης δομικής αποτίμησης, ενισχύσεων και παροχέτευσης των όμβριων υδάτων του στεγάστρου εισόδου του σπηλαίου Πετραλώνων Χαλκιδικής».
35. Την υπ' αριθ. 3509/02-7-2018 (ορθή επανάληψη στις 03-07-2018, ΑΔΑ: Ψ1ΛΠ7ΛΛ-ΛΝΓ) Απόφαση του περιφερειάρχη Κεντρικής Μακεδονίας για ένταξη της πράξης «Ανάδειξη σπηλαίου Πετραλώνων και αναβάθμιση των υποδομών του» στο Επιχειρησιακό Πρόγραμμα «Κεντρική Μακεδονία 2014-2020», με κωδικό πράξης / MIS (ΟΠΣ): 5022250.
36. Την υπ' αριθ. πρωτ. ΥΠΠΟΑ/ΓΔΑΠΚ/ΕΠΣ/ΤΔΟΤΥ/54270/37167/478/139/3-2-2020 (ΑΔΑ: ΩΖΓΞ4653Π4 - 2ΥΙ) «Απόφαση Συγκρότησης Επιτροπών για τη διενέργεια διαγωνισμών α) συνοπτικών (πρόχειρων), β) κάτω των ορίων (τακτικών), γ) άνω των ορίων (δημόσιων), για την κάλυψη των αναγκών της Εφορείας Παλαιοανθρωπολογίας – Σπηλαιολογίας για το έτος 2020»
37. Την υπ' αριθ. πρωτ. ΥΠΠΟΑ/ΓΔΑΠΚ/ΕΠΣ/ΓΒΕ/30884/21107/254/128/22-1-2020 (ΑΔΑ: ΩΔΜΞ4653Π4-558) 3<sup>η</sup> τροποποίηση της απόφασης ορισμού επιβλεπόντων των εργασιών του έργου «Ανάδειξη σπηλαίου Πετραλώνων και αναβάθμιση των υποδομών του»

Γ. Την από 2/10/2019 εισήγηση των επιβλεπόντων του έργου «Ανάδειξη σπηλαίου Πετραλώνων και αναβάθμιση των υποδομών του» (με αριθ. πρωτ. εισερχ. ΥΠΠΟΑ/ΓΔΑΠΚ/ΕΠΣ/ΓΒΕ/531551/380586/6040/3083/4-10-2019) για την διενέργεια Διεθνούς Δημόσιου Ανοικτού Διαγωνισμού για την «Προμήθεια και τοποθέτηση φερόντων στοιχείων διαδρομής επισκεπτών, κιγκλιδωμάτων και λοιπών μεταλλικών στοιχείων σπηλαίου Πετραλώνων Χαλκιδικής».

**Δ. Το τεύχος Τεχνικής Έκθεσης - Τεχνικής Περιγραφής Υλικών και Κατασκευών - Ειδικής Συγγραφής Υποχρεώσεων** για την «Προμήθεια και τοποθέτηση φερόντων στοιχείων διαδρομής επισκεπτών, κιγκλιδωμάτων και λοιπών μεταλλικών στοιχείων σπηλαίου Πετραλώνων Χαλκιδικής» (με αριθ. πρωτ. εισερχ. ΥΠΠΟΑ/ΓΔΑΠΚ/ΕΠΣ/ΓΒΕ/686989/489856/7506/ 3776/11-12-2019), το οποίο συντάχθηκε από τον κ. Παπασωτηρίου Αλέξιο, υπάλληλο ΙΔΟΧ της ΕΠΣ, ειδικότητας ΠΕ Πολιτικών Μηχανικών.

Ε. Την υπ' αριθ. πρωτ. ΥΠΠΟΑ/ΓΔΑΠΚ/ΕΠΣ/30828/21080/251/126/21-1-2020 (ΑΔΑ: 6ΔΘΔ4653Π4-ΜΩ3) Απόφαση της Εφορείας Παλαιοανθρωπολογίας - Σπηλαιολογίας για την Έγκριση του τεύχους Τεχνικής Έκθεσης - Τεχνικής Περιγραφής Υλικών και Κατασκευών - Ειδικής Συγγραφής Υποχρεώσεων, καθώς και της σχετικής δαπάνης για την «Προμήθεια και τοποθέτηση φερόντων στοιχείων διαδρομής επισκεπτών, κιγκλιδωμάτων και λοιπών μεταλλικών στοιχείων σπηλαίου Πετραλώνων Χαλκιδικής» του Υποέργου 2 «Προμήθεια και τοποθέτηση μεταλλικών στοιχείων» στο πλαίσιο της Πράξης: «Ανάδειξη σπηλαίου Πετραλώνων και αναβάθμιση των υποδομών του».

ΣΤ. Την υπ' αριθ. πρωτ. ΥΠΠΟΑ/ΓΔΑΠΚ/ΕΠΣ/138122/94116/1251/613/17-3-2020 (ΑΔΑ: ΨΛΟ74653Π4-ΖΝΔ) Απόφαση της Εφορείας Παλαιοανθρωπολογίας - Σπηλαιολογίας για την Έγκριση Διενέργειας Διεθνούς, Δημόσιου, Ανοικτού Διαγωνισμού με βάση τις διατάξεις του Ν.

### Επιχειρησιακό Πρόγραμμα «Κεντρική Μακεδονία 2014-2020»

4412/2016 «Δημόσιες συμβάσεις έργων, προμηθειών και υπηρεσιών (προσαρμογή στις Οδηγίες 2014/24/ΕΕ και 2014/25/ΕΕ)» (ΦΕΚ 147/Α'/08.08.2016), για την επιλογή αναδόχου για την «**Προμήθεια και τοποθέτηση φερόντων στοιχείων διαδρομής επισκεπτών, κιγκλιδωμάτων και λοιπών μεταλλικών στοιχείων σπηλαίου Πετράλωνων Χαλκιδικής**» του Υποέργου 2 «**Προμήθεια και τοποθέτηση μεταλλικών στοιχείων**» στο πλαίσιο της Πράξης «**Ανάδειξη σπηλαίου Πετράλωνων και αναβάθμιση των υποδομών του**» (με κωδικό ΟΠΣ 5022250), συνολικού προϋπολογισμού **260.171,54 €**.

**Ζ.** Την υπ' αριθ. πρωτ. 975/17-2-2020 Διατύπωση γνώμης της Ειδικής Υπηρεσίας Διαχείρισης Ε.Π. Περιφέρειας Κεντρικής Μακεδονίας για την έγκριση Διακήρυξης του Υποέργου αρ. 2 «**Προμήθεια και τοποθέτηση μεταλλικών στοιχείων**» της Πράξης : «**Ανάδειξη σπηλαίου Πετράλωνων και αναβάθμιση των υποδομών του**» με κωδικό ΟΠΣ 5022250.

**Η.** Την ύπαρξη των αναγκαίων πιστώσεων για την ενταγμένη Πράξη: «**Ανάδειξη σπηλαίου Πετράλωνων και αναβάθμιση των υποδομών του**» με κωδικό πράξης (ενάριθμο) 2018ΕΠ00810071 της ΣΑ ΕΠ0081.

### **1.5 Προθεσμία παραλαβής προσφορών και διενέργεια διαγωνισμού**

Η καταληκτική ημερομηνία παραλαβής των προσφορών είναι η **Τρίτη 5/5/2020 και ώρα 15:00**.<sup>13</sup>

Η διαδικασία θα διενεργηθεί με χρήση της πλατφόρμας του Εθνικού Συστήματος Ηλεκτρονικών Δημοσίων Συμβάσεων (Ε.Σ.Η.Δ.Η.Σ.), η οποία θα είναι προσβάσιμη μέσω της Διαδικτυακής πύλης [www.promitheus.gov.gr](http://www.promitheus.gov.gr) , την 26/3/2020, ημέρα Πέμπτη και ώρα 21.00.

### **1.6 Δημοσιότητα**

#### **A. Δημοσίευση στην Επίσημη Εφημερίδα της Ευρωπαϊκής Ένωσης<sup>14</sup>**

Προκήρυξη<sup>15</sup> της παρούσας σύμβασης απεστάλη στις 18/03/2020 με ηλεκτρονικά μέσα για δημοσίευση στην Υπηρεσία Εκδόσεων της Ευρωπαϊκής Ένωσης (με αριθμό 2020-038225) και δημοσιεύτηκε στις 20/03/2020 στην ΕΕΕΕ με αριθμό 2020/S 057-135417.

#### **B. Δημοσίευση σε εθνικό επίπεδο<sup>16</sup>**

<sup>13</sup> Κατά τον καθορισμό των προθεσμιών παραλαβής των προσφορών οι Α.Α. λαμβάνουν υπόψη την πολυπλοκότητα της σύμβασης και τον χρόνο που απαιτείται για την προετοιμασία των προσφορών (άρθρο 60 παρ. 1 ν. 4412/2016). Η ελάχιστη προθεσμία παραλαβής των προσφορών στην ανοιχτή διαδικασία καθορίζεται : α) για τις συμβάσεις άνω των ορίων από τις διατάξεις των άρθρων 27, 60 και 67 του ν. 4412/2016 και β) για τις συμβάσεις κάτω των ορίων από τις διατάξεις του άρθρου 121 του ίδιου νόμου, όπως τροποποιήθηκε με το άρθρο 43 παρ. 19 περ. α του ν. 4605/2019.

<sup>14</sup> Για δημόσιες συμβάσεις άνω των ορίων, ή για τις συμβάσεις κάτω των ορίων, εφόσον η αναθέτουσα αρχή το επιλέξει. Πρβλ. άρθρο 65, παρ.6 του ν.4412/2016.

<sup>15</sup> Άρθρο 65 παρ. 1 του ν. 4412/2016: Η προκήρυξη περιλαμβάνει τις πληροφορίες που προβλέπονται στο Παράρτημα V του Προσαρτήματος Α' υπό τη μορφή τυποποιημένου εντύπου (έντυπο 2 Παραρτήματος II: Προκήρυξη Σύμβασης του Εκτελεστικού Κανονισμού (ΕΕ) 2015/1986 της Επιτροπής (L296/1).

<sup>16</sup> Άρθρο 66 Ν. 4412/2016. Η παρούσα διακήρυξη και οι προκηρύξεις δεν δημοσιεύονται σε εθνικό επίπεδο, πριν από την ημερομηνία δημοσίευσης στην Επίσημη Εφημερίδα της ΕΕ. Ωστόσο, η δημοσίευση μπορεί να πραγματοποιείται σε κάθε περίπτωση σε εθνικό επίπεδο, όταν οι Α.Α. δεν έχουν ενημερωθεί σχετικά με τη δημοσίευση εντός 48 ωρών από τη βεβαίωση παραλαβής της προκήρυξης/ γνωστοποίησης. Πρβλ. άρθρο 66 του ν. 4412/2016.

Επιχειρησιακό Πρόγραμμα «Κεντρική Μακεδονία 2014-2020»

Η προκήρυξη και το πλήρες κείμενο της παρούσας Διακήρυξης καταχωρήθηκαν στο Κεντρικό Ηλεκτρονικό Μητρώο Δημοσίων Συμβάσεων (ΚΗΜΔΗΣ)<sup>17</sup>.

Το πλήρες κείμενο της παρούσας Διακήρυξης καταχωρήθηκε ακόμη και στη διαδικτυακή πύλη του Ε.Σ.Η.ΔΗ.Σ.<sup>18</sup>: <http://www.promitheus.gov.gr>, όπου η σχετική ηλεκτρονική διαδικασία σύναψης σύμβασης στην πλατφόρμα ΕΣΗΔΗΣ έλαβε Συστημικό Αύξοντα Αριθμό :

Προκήρυξη (περίληψη της παρούσας Διακήρυξης) δημοσιεύεται και στον Ελληνικό Τύπο<sup>19,20,21,22</sup>, σύμφωνα με το άρθρο 66 του Ν. 4412/2016: Συγκεκριμένα απεστάλη για δημοσίευση στις 26/03/2020 στις τοπικές εφημερίδες ημερησίας κυκλοφορίας «Τύπος Χαλκιδικής» και «Τύπος Θεσσαλονίκης», καθώς και στην εβδομαδιαία εφημερίδα περιφερειακής κυκλοφορίας «Θέμα Χαλκιδικής».

Η προκήρυξη (περίληψη της παρούσας Διακήρυξης), όπως προβλέπεται στην περίπτωση 16 της παραγράφου 4 του άρθρου 2 του Ν. 3861/2010, αναρτήθηκε στο διαδίκτυο, στον ιστότοπο <http://et.diavgeia.gov.gr/> (ΠΡΟΓΡΑΜΜΑ ΔΙΑΥΓΕΙΑ).<sup>23</sup>

Η Διακήρυξη καταχωρήθηκε στο διαδίκτυο, στην ιστοσελίδα της αναθέτουσας αρχής, στη διεύθυνση (URL): [www.culture.gr](http://www.culture.gr) στην διαδρομή: Αρχική ► Ανακοινώσεις - Προκηρύξεις ► Ανακοινώσεις - Διαγωνισμοί ► Διεθνείς Διαγωνισμοί (<https://www.culture.gr/el/announcements/SitePages/internationalcontests.aspx>), στις 26/3/2020.<sup>24</sup>

### Γ. Έξοδα δημοσιεύσεων

Η δαπάνη των δημοσιεύσεων στον Ελληνικό Τύπο βαρύνει τον ανάδοχο<sup>25</sup>.

<sup>17</sup> Σύμφωνα με τα άρθρα 38 και 66 του Ν. 4412/2016 και την ΥΑ 57654, όπως ισχύουν.

<sup>18</sup> Άρθρο 36 του ν. 4412/2016.

<sup>19</sup> Η υποχρέωση δημοσίευσης της προκήρυξης σε δύο οικονομικές εφημερίδες ευρείας κυκλοφορίας που προβλέπεται στο άρθρο 4 του ΠΔ 118/2007 / άρθρο 5 του Ε.Κ.Π.Ο.Τ.Α. έχει καταργηθεί από την 1<sup>η</sup> Ιανουαρίου 2018. Πρβλ άρθρο 377§1 περιπτ. (59 και 82) και άρθρο 379 §10 ν. 4412/2016 .

<sup>20</sup> Η υποχρέωση δημοσίευσης της προκήρυξης σε μία τοπική εφημερίδα, που προβλέπεται στο άρθρο 4 του ΠΔ 118/2007/άρθρο 5 του ΕΚΠΟΤΑ, συνεχίζει να υφίσταται μέχρι και την 31/12/2020, οπότε και καταργείται. Πρβλ. άρθρο 377§1 περιπτ. (59 και 82) και άρθρο 379 §12 ν. 4412/2016.

<sup>21</sup> Η υποχρέωση δημοσίευσης σε νομαρχιακές και τοπικές εφημερίδες του Ν.3548/2007, συνεχίζει να υφίσταται μέχρι και την 31/12/2020, οπότε και καταργείται, βλέπε άρθρο 377§1 περιπτ. (35) και άρθρο 379 §12 ν. 4412/2016.

<sup>22</sup> Για τις δημοσιεύσεις περιλήψεων διαγωνισμών στον εθνικό τύπο, βλέπε και ΠΙΝΑΚΑ 1 «ΥΠΟΧΡΕΩΣΕΙΣ ΔΗΜΟΣΙΕΥΣΕΩΝ ΣΤΟΝ ΕΘΝΙΚΟ ΤΥΠΟ ΚΑΤΑ ΤΟΝ Ν.4412/2016», 2<sup>η</sup> ΕΚΔΟΣΗ 13/7/2018, στην ιστοσελίδα της Αρχής, στη διαδρομή Αναθέτουσες Αρχές/Γενικές Οδηγίες/Υποστηρικτικό Υλικό.

<sup>23</sup> Για την καταχώριση των δημοσιεύσεων στο ΚΗΜΔΗΣ και στα λοιπά ηλεκτρονικά μέσα (πχ ΔΙΑΥΓΕΙΑ, TED, ιστοσελίδα α.α.), βλέπε ΠΙΝΑΚΑ 2 με τίτλο: «ΧΡΟΝΙΚΗ ΑΛΛΗΛΟΥΧΙΑ ΚΑΤΑΧΩΡΙΣΗΣ ΣΤΟ ΚΗΜΔΗΣ ΤΩΝ ΣΤΑΔΙΩΝ ΣΥΜΒΑΣΗΣ (ΑΡΘΡΟ 38§3 Ν.4412/16) ΣΕ ΣΥΝΔΥΑΣΜΟ ΜΕ ΑΝΑΡΤΗΣΗ ΣΕ ΛΟΙΠΑ ΗΛΕΚΤΡΟΝΙΚΑ ΜΕΣΑ, ΒΙΒΛΙΑ I & II» , στην ιστοσελίδα της Αρχής, στη διαδρομή Αναθέτουσες Αρχές/Γενικές Οδηγίες/Υποστηρικτικό Υλικό.

<sup>24</sup> Ειδικά για τις συγχρηματοδοτούμενες συμβάσεις στο πλαίσιο των προγραμμάτων ΕΣΠΑ 2014-2020 η δημοσίευση της προκήρυξης στην ιστοσελίδα της οικείας Διαχειριστικής Αρχής , ή του Ενδιάμεσου Φορέα Διαχείρισης, για διάστημα δέκα (10) τουλάχιστον ημερολογιακών ημερών, αποτελεί προϋπόθεση επιλεξιμότητας των δαπανών της σύμβασης, Πρβλ άρθρο 36 της με αρ. 110427/ΕΥΘΥ/1020/2016( ΦΕΚ Β'3521/01-11-2016) Απόφασης του Υπουργού Οικονομίας, Υποδομών, Ναυτιλίας και Τουρισμού, όπως τροποποιήθηκε και ισχύει.

<sup>25</sup> Πρβλ άρθρο 77 παρ. 5 ν. 4270/2014, άρθρα 1 παρ. 3 & 4 παρ. 3 ν. 3548/2007, σε συνδυασμό με τα άρθρα 377 παρ. 1 περ. 35 & 379 παρ. 12 ν. 4412/2016. Σε περίπτωση, που με βάση το υφιστάμενο νομοθετικό πλαίσιο, οι δαπάνες δημοσιεύσεων στον τοπικό τύπο βαρύνουν τον ανάδοχο (πχ ΟΤΑ), και εφόσον υποδιαιρείται η σύμβαση σε τμήματα, οι Α.Α. επιμερίζουν τη δαπάνη δημοσιεύσεων, ανά τμήμα, αναλογικά και με βάση την εκτιμώμενη αξία κάθε τμήματος. Σε περίπτωση μη σύναψης σύμβασης για ένα ή περισσότερα τμήματα, προτείνεται οι Α.Α. να αναλαμβάνουν τη σχετική δαπάνη δημοσιεύσεων που αφορά στα αντίστοιχα τμήματα και διαμορφώνουν, αναλόγως, το παρόν άρθρο της διακήρυξης.

## 1.7 Αρχές εφαρμοζόμενες στη διαδικασία σύναψης

Οι οικονομικοί φορείς δεσμεύονται ότι:

- α) τηρούν και θα εξακολουθήσουν να τηρούν κατά την εκτέλεση της σύμβασης, εφόσον επιλεγούν, τις υποχρεώσεις τους που απορρέουν από τις διατάξεις της περιβαλλοντικής, κοινωνικοασφαλιστικής και εργατικής νομοθεσίας, που έχουν θεσπιστεί με το δίκαιο της Ένωσης, το εθνικό δίκαιο, συλλογικές συμβάσεις ή διεθνείς διατάξεις περιβαλλοντικού, κοινωνικού και εργατικού δικαίου, οι οποίες απαριθμούνται στο Παράρτημα Χ του Προσαρτήματος Α του ν. 4412/2016. Η τήρηση των εν λόγω υποχρεώσεων ελέγχεται και βεβαιώνεται από τα όργανα που επιβλέπουν την εκτέλεση των δημοσίων συμβάσεων και τις αρμόδιες δημόσιες αρχές και υπηρεσίες που ενεργούν εντός των ορίων της ευθύνης και της αρμοδιότητάς τους<sup>26</sup>
- β) δεν θα ενεργήσουν αθέμιτα, παράνομα ή καταχρηστικά καθ' όλη τη διάρκεια της διαδικασίας ανάθεσης, αλλά και κατά το στάδιο εκτέλεσης της σύμβασης, εφόσον επιλεγούν
- γ) λαμβάνουν τα κατάλληλα μέτρα για να διαφυλάξουν την εμπιστευτικότητα των πληροφοριών που έχουν χαρακτηριστεί ως τέτοιες.

<sup>26</sup> Άρθρο 18 παρ. 2 του ν. 4412/2016.

## 2. ΓΕΝΙΚΟΙ ΚΑΙ ΕΙΔΙΚΟΙ ΟΡΟΙ ΣΥΜΜΕΤΟΧΗΣ

### 2.1 Γενικές Πληροφορίες

#### 2.1.1 Έγγραφο της σύμβασης

Τα έγγραφα της παρούσας διαδικασίας σύναψης σύμβασης<sup>27</sup> είναι τα ακόλουθα:

1. η με αριθ. 2020-038225 Προκήρυξη της Σύμβασης, όπως αυτή έχει δημοσιευτεί στις 20/03/2020 στην Επίσημη Εφημερίδα της Ευρωπαϊκής Ένωσης (2020/S 057-135417).
2. το Ευρωπαϊκό Ενιαίο Έγγραφο Σύμβασης [ΕΕΕΣ]
3. Η παρούσα διακήρυξη και τα παραρτήματά της που αποτελούν αναπόσπαστο μέρος αυτής:
  - Παράρτημα I: Τεχνική Έκθεση - Τεχνική Περιγραφή Υλικών και Κατασκευών
  - Παράρτημα II: Ειδική Συγγραφή Υποχρεώσεων
  - Παράρτημα III: Σχέδια κατασκευαστικών λεπτομερειών
  - Παράρτημα IV: (α) Ευρωπαϊκό Ενιαίο Έγγραφο Σύμβασης και (β) η με αριθμό: 2020-038225 δημοσίευση της προκήρυξης της σύμβασης στην Επίσημη Εφημερίδα της Ευρωπαϊκής Ένωσης
  - Παράρτημα V: Τυποποιημένο έντυπο τεχνικής προσφοράς
  - Παράρτημα VI: Τυποποιημένο έντυπο οικονομικής προσφοράς
  - Παράρτημα VII: Υποδείγματα εγγυητικών επιστολών
  - Παράρτημα VIII: Σχέδιο σύμβασης
  - Παράρτημα IX: Κατευθυντήρια οδηγία 23 (Απόφαση 3/24-1-2018) της Ενιαίας Ανεξάρτητης Αρχής Δημοσίων Συμβάσεων (Οδηγίες συμπλήρωσης ΕΕΕΣ)
  - Παράρτημα X: Εγκεκριμένες μελέτες
4. οι συμπληρωματικές πληροφορίες που τυχόν παρέχονται στο πλαίσιο της διαδικασίας, ιδίως σχετικά με τις προδιαγραφές και τα σχετικά δικαιολογητικά

<sup>27</sup> Ως «έγγραφο διαδικασίας σύναψης της σύμβασης» ή «έγγραφο της σύμβασης», κατά την έννοια της περ. 14 της παρ.1 του άρθρου 2 του ν. 4412/2016 νοείται κάθε έγγραφο το οποίο παρέχει ή στο οποίο παραπέμπει η Α.Α. με σκοπό να περιγράψει ή να προσδιορίσει στοιχεία της σύμβασης ή της διαδικασίας ανάθεσης, συμπεριλαμβανομένης της προκήρυξης σύμβασης του άρθρου 63, της προκαταρκτικής προκήρυξης του άρθρου 62, αν χρησιμοποιείται ως μέσο προκήρυξης του διαγωνισμού, των τεχνικών προδιαγραφών, του περιγραφικού εγγράφου, των προτεινόμενων όρων της σύμβασης, των υποδειγμάτων για την προσκόμιση των εγγράφων από τους υποψηφίους και τους προσφέροντες, των πληροφοριών σχετικά με τις γενικές και ειδικές υποχρεώσεις και τυχόν πρόσθετων εγγράφων. Επίσης, στην έννοια αυτή περιλαμβάνονται και η διακήρυξη στην οποία αναφέρονται όλοι οι ειδικοί και γενικοί όροι σύναψης και εκτέλεσης της σύμβασης, το Ενιαίο Ευρωπαϊκό Έγγραφο Σύμβασης (ΕΕΕΣ), οι συμπληρωματικές πληροφορίες που παρέχει η αναθέτουσα αρχή δυνάμει της παρ. 2 του άρθρου 67 και της παρ. 2 του άρθρου 297, το σχέδιο της σύμβασης μετά των παραρτημάτων αυτής και η τεχνική συγγραφή υποχρεώσεων που περιλαμβάνει και τις εφαρμοστέες τεχνικές προδιαγραφές.

### 2.1.2 Επικοινωνία - Πρόσβαση στα έγγραφα της Σύμβασης

Όλες οι επικοινωνίες σε σχέση με τα βασικά στοιχεία της διαδικασίας σύναψης της σύμβασης, καθώς και όλες οι ανταλλαγές πληροφοριών, ιδίως η ηλεκτρονική υποβολή, εκτελούνται με τη χρήση της πλατφόρμας του Εθνικού Συστήματος Ηλεκτρονικών Δημοσίων Συμβάσεων (ΕΣΗΔΗΣ), η οποία είναι προσβάσιμη μέσω της Διαδικτυακής πύλης <http://www.promitheus.gov.gr><sup>28</sup>.

### 2.1.3 Παροχή Διευκρινίσεων

Τα σχετικά αιτήματα παροχής διευκρινίσεων υποβάλλονται ηλεκτρονικά, το αργότερο δέκα (10) ημέρες πριν την καταληκτική ημερομηνία υποβολής προσφορών και απαντώνται αντίστοιχα, στο πλαίσιο της παρούσας, στη σχετική ηλεκτρονική διαδικασία σύναψης δημόσιας σύμβασης στην πλατφόρμα του ΕΣΗΔΗΣ, η οποία είναι προσβάσιμη μέσω της διαδικτυακής πύλης <http://www.promitheus.gov.gr/>. Αιτήματα παροχής συμπληρωματικών πληροφοριών - διευκρινίσεων υποβάλλονται από εγγεγραμμένους στο σύστημα οικονομικούς φορείς, δηλαδή από εκείνους που διαθέτουν σχετικά διαπιστευτήρια που τους έχουν χορηγηθεί (όνομα χρήστη και κωδικό πρόσβασης) και απαραίτητα το ηλεκτρονικό αρχείο με το κείμενο των ερωτημάτων είναι ηλεκτρονικά υπογεγραμμένο<sup>29</sup>. Αιτήματα παροχής διευκρινίσεων που υποβάλλονται είτε με άλλο τρόπο είτε το ηλεκτρονικό αρχείο που τα συνοδεύει δεν είναι ηλεκτρονικά υπογεγραμμένο, δεν εξετάζονται.

Η αναθέτουσα αρχή μπορεί να παρατείνει την προθεσμία παραλαβής των προσφορών, ούτως ώστε όλοι οι ενδιαφερόμενοι οικονομικοί φορείς να μπορούν να λάβουν γνώση όλων των αναγκών πληροφοριών για την κατάρτιση των προσφορών στις ακόλουθες περιπτώσεις:

α) όταν, για οποιονδήποτε λόγο, πρόσθετες πληροφορίες, αν και ζητήθηκαν από τον οικονομικό φορέα έγκαιρα, δεν έχουν παρασχεθεί το αργότερο έξι (6) ημέρες πριν από την προθεσμία που ορίζεται για την παραλαβή των προσφορών,

β) όταν τα έγγραφα της σύμβασης υφίστανται σημαντικές αλλαγές.

Η διάρκεια της παράτασης θα είναι ανάλογη με τη σπουδαιότητα των πληροφοριών ή των αλλαγών.

Όταν οι πρόσθετες πληροφορίες δεν έχουν ζητηθεί έγκαιρα ή δεν έχουν σημασία για την προετοιμασία κατάλληλων προσφορών, δεν απαιτείται παράταση των προθεσμιών<sup>30</sup>.

### 2.1.4 Γλώσσα

Τα έγγραφα της σύμβασης έχουν συνταχθεί στην ελληνική γλώσσα.

Τυχόν ενστάσεις ή προδικαστικές προσφυγές υποβάλλονται στην ελληνική γλώσσα.

<sup>28</sup> Επιλέγεται κατά κανόνα η εκ του νόμου υποχρεωτική χρήση του ΕΣΗΔΗΣ για την πρόσβαση στα έγγραφα της σύμβασης και την επικοινωνία. Οι επιλογές που ακολουθούν αφορούν περιπτώσεις που δεν είναι δυνατή εν όλω ή εν μέρει η ελεύθερη πλήρης άμεση και δωρεάν ηλεκτρονική πρόσβαση στα έγγραφα της σύμβασης. Επιπλέον, σε περίπτωση που απαιτούνται ειδικά εργαλεία, συσκευές ή μορφότυποι περιγράφονται στο σημείο αυτό ταυτόχρονα με τον τρόπο πρόσβασης των ενδιαφερομένων.

<sup>29</sup> Πρβλ. την Υπουργική Απόφαση με αρ. 56902/215 «Τεχνικές λεπτομέρειες και διαδικασίες λειτουργίας του Εθνικού Συστήματος Ηλεκτρονικών Δημοσίων Συμβάσεων (Ε.Σ.Η.Δ.Η.Σ.)», ΦΕΚ Β' 1924/2017 (άρθρο 14).

<sup>30</sup> Πρβλ. άρθρο 60 παρ. 3 & 67 παρ. 2 του ν. 4412/2016.

Επιχειρησιακό Πρόγραμμα «Κεντρική Μακεδονία 2014-2020»

Οι προσφορές και τα περιλαμβανόμενα σε αυτές στοιχεία συντάσσονται στην ελληνική γλώσσα ή συνοδεύονται από επίσημη μετάφρασή τους στην ελληνική γλώσσα. Στα αλλοδαπά δημόσια έγγραφα και δικαιολογητικά εφαρμόζεται η Συνθήκη της Χάγης της 5.10.1961, που κυρώθηκε με το ν. 1497/1984 (Α'188)<sup>31</sup>. Ειδικά, τα αλλοδαπά ιδιωτικά έγγραφα συνοδεύονται από μετάφρασή τους στην ελληνική γλώσσα επικυρωμένη είτε από πρόσωπο αρμόδιο κατά τις διατάξεις της εθνικής νομοθεσίας είτε από πρόσωπο κατά νόμο αρμόδιο της χώρας στην οποία έχει συνταχθεί το έγγραφο<sup>32</sup>.

Τα αποδεικτικά έγγραφα συντάσσονται στην ελληνική γλώσσα ή συνοδεύονται από επίσημη μετάφρασή τους στην ελληνική γλώσσα. Στα αλλοδαπά δημόσια έγγραφα και δικαιολογητικά εφαρμόζεται η Συνθήκη της Χάγης της 5.10.1961, που κυρώθηκε με το ν. 1497/1984 (Α'188). Ειδικά, τα αλλοδαπά ιδιωτικά έγγραφα συνοδεύονται από μετάφρασή τους στην ελληνική γλώσσα επικυρωμένη είτε από πρόσωπο αρμόδιο κατά τις διατάξεις της εθνικής νομοθεσίας είτε από πρόσωπο κατά νόμο αρμόδιο της χώρας στην οποία έχει συνταχθεί το έγγραφο<sup>33</sup>.

Ενημερωτικά και τεχνικά φυλλάδια και άλλα έντυπα - εταιρικά ή μη - με ειδικό τεχνικό περιεχόμενο μπορούν να υποβάλλονται στην αγγλική γλώσσα, χωρίς να συνοδεύονται από μετάφραση στην ελληνική.

Κάθε μορφής επικοινωνία με την αναθέτουσα αρχή, καθώς και μεταξύ αυτής και του αναδόχου, θα γίνεται υποχρεωτικά στην ελληνική γλώσσα<sup>34</sup>.

### 2.1.5 Εγγυήσεις<sup>35</sup>

Οι εγγυητικές επιστολές των παραγράφων 2.2.2 και 4.1 εκδίδονται από πιστωτικά ιδρύματα ή χρηματοδοτικά ιδρύματα ή ασφαλιστικές επιχειρήσεις κατά την έννοια των περιπτώσεων β' και γ' της παρ. 1 του άρθρου 14 του ν. 4364/2016 (Α'13)<sup>36</sup>, που λειτουργούν νόμιμα στα κράτη - μέλη της Ένωσης ή του Ευρωπαϊκού Οικονομικού Χώρου ή στα κράτη-μέλη της ΣΔΣ και έχουν, σύμφωνα με τις ισχύουσες διατάξεις, το δικαίωμα αυτό. Μπορούν, επίσης, να εκδίδονται από το Ε.Τ.Α.Α. - Τ.Μ.Ε.Δ.Ε. ή να παρέχονται με γραμμάτιο του Ταμείου Παρακαταθηκών και Δανείων με παρακατάθεση σε αυτό του αντίστοιχου χρηματικού ποσού. Αν συσταθεί παρακαταθήκη με γραμμάτιο παρακατάθεσης χρεογράφων στο Ταμείο Παρακαταθηκών και Δανείων, τα τοκομερίδια ή μερίσματα που λήγουν κατά τη διάρκεια της εγγύησης επιστρέφονται μετά τη λήξη τους στον υπέρ ου η εγγύηση οικονομικό φορέα.

Οι εγγυητικές επιστολές εκδίδονται κατ' επιλογή των οικονομικών φορέων από έναν ή περισσότερους εκδότες της παραπάνω παραγράφου.

<sup>31</sup> Επιτρέπεται η κατάθεση οιαδήποτε δημόσιου εγγράφου και δικαιολογητικού που αφορά αλλοδαπή Επιχείρηση με τη μορφή επικυρωμένης φωτοτυπίας προερχόμενης είτε από το νόμιμο επικυρωμένο έγγραφο από το αρμόδιο Προξενείο της χώρας του προσφέροντος, είτε από το πρωτότυπο έγγραφο με την σφραγίδα "Apostile" σύμφωνα με την συνθήκη της Χάγης της 05-10-61. Η επικύρωση αυτή πρέπει να έχει γίνει από δικηγόρο κατά την έννοια των άρθρων 454 του Κ.Π.Δ. και 53 του Κώδικα περί Δικηγόρων.

<sup>32</sup> Άρθρο 92, παρ.4 του ν. 4412/2016, , όπως τροποποιήθηκε από την παρ. 8 περ. α του άρθρου 43 του ν. 4605/2019.

<sup>33</sup> Πρβλ. άρθρο 80 παρ. 10 ν. 4412/2016, όπως τροποποιήθηκε από την παρ. 7, περίπτωση α, υποπερίπτωση αβ του άρθρου 43 του ν. 4605/2019.

<sup>34</sup> Με την επιφύλαξη της εν όλω ή εν μέρει σύνταξης των εγγράφων σε άλλη γλώσσα.

<sup>35</sup> Πρβλ. παρ.3, 4 και 5 άρθρου 72 ν. 4412/2016.

<sup>36</sup> Πρβλ. άρθρο 120 Ν.4512/2018 (ΦΕΚ Α' 5/17.1.2017), καθώς και άρθρο 15 παρ.1 Ν.4541/2018 (ΦΕΚ Α' 93/31.5.2018).



Επιχειρησιακό Πρόγραμμα «Κεντρική Μακεδονία 2014-2020»

Οι εγγυήσεις αυτές περιλαμβάνουν κατ' ελάχιστον τα ακόλουθα στοιχεία: α) την ημερομηνία έκδοσης, β) τον εκδότη, γ) την αναθέτουσα αρχή προς την οποία απευθύνονται, δ) τον αριθμό της εγγύησης, ε) το ποσό που καλύπτει η εγγύηση, στ) την πλήρη επωνυμία, τον Α.Φ.Μ. και τη διεύθυνση του οικονομικού φορέα υπέρ του οποίου εκδίδεται η εγγύηση (στην περίπτωση ένωσης αναγράφονται όλα τα παραπάνω για κάθε μέλος της ένωσης), ζ) τους όρους ότι: αα) η εγγύηση παρέχεται ανέκκλητα και ανεπιφύλακτα, ο δε εκδότης παραιτείται του δικαιώματος της διαιρέσεως και της διζήσεως, και ββ) ότι σε περίπτωση κατάρτησης αυτής, το ποσό της κατάρτησης υπόκειται στο εκάστοτε ισχύον τέλος χαρτοσήμου, η) τα στοιχεία της σχετικής διακήρυξης και την καταληκτική ημερομηνία υποβολής προσφορών<sup>37</sup>, θ) την ημερομηνία λήξης ή τον χρόνο ισχύος της εγγύησης, ι) την ανάληψη υποχρέωσης από τον εκδότη της εγγύησης να καταβάλει το ποσό της εγγύησης ολικά ή μερικά εντός πέντε (5) ημερών μετά από απλή έγγραφη ειδοποίηση εκείνου προς τον οποίο απευθύνεται και ια) στην περίπτωση των εγγυήσεων καλής εκτέλεσης και προκαταβολής, τον αριθμό και τον τίτλο της σχετικής σύμβασης (σύμφωνα με το υπόδειγμα που υπάρχει στο **ΠΑΡΑΡΤΗΜΑ VII: Υποδείγματα Εγγυητικών Επιστολών** της παρούσας διακήρυξης).

Η αναθέτουσα αρχή επικοινωνεί με τους εκδότες των εγγυητικών επιστολών προκειμένου να διαπιστώσει την εγκυρότητά τους.

## 2.2 Δικαίωμα Συμμετοχής - Κριτήρια Ποιοτικής Επιλογής

### 2.2.1 Δικαίωμα συμμετοχής

1. Δικαίωμα συμμετοχής στη διαδικασία σύναψης της παρούσας σύμβασης έχουν φυσικά ή νομικά πρόσωπα και, σε περίπτωση ενώσεων οικονομικών φορέων, τα μέλη αυτών, που είναι εγκατεστημένα σε:

α) κράτος-μέλος της Ένωσης,

β) κράτος-μέλος του Ευρωπαϊκού Οικονομικού Χώρου (Ε.Ο.Χ.),

γ) τρίτες χώρες που έχουν υπογράψει και κυρώσει τη ΣΔΣ, στο βαθμό που η υπό ανάθεση δημόσια σύμβαση καλύπτεται από τα Παραρτήματα 1, 2, 4 και 5 και τις γενικές σημειώσεις του σχετικού με την Ένωση Προσαρτήματος Ι της ως άνω Συμφωνίας, καθώς και

δ) σε τρίτες χώρες που δεν εμπίπτουν στην περίπτωση γ' της παρούσας παραγράφου και έχουν συνάψει διμερείς ή πολυμερείς συμφωνίες με την Ένωση σε θέματα διαδικασιών ανάθεσης δημοσίων συμβάσεων<sup>38</sup>.

2. Οι ενώσεις οικονομικών φορέων, συμπεριλαμβανομένων και των προσωρινών συμπράξεων, δεν απαιτείται να περιβληθούν συγκεκριμένη νομική μορφή<sup>39</sup> για την υποβολή προσφοράς<sup>40</sup>.

<sup>37</sup> Πρβλ. άρθρο 72 παρ. 4 περ. η του ν. 4412/2106, όπως τροποποιήθηκε με το άρθρο 107 περ. 5 του ν. 4497/2017.

<sup>38</sup> Στον βαθμό που καλύπτονται από τα Παραρτήματα 1, 2, 4 και 5 και τις γενικές σημειώσεις του σχετικού με την Ένωση Προσαρτήματος Ι της ΣΔΣ, καθώς και τις λοιπές διεθνείς συμφωνίες από τις οποίες δεσμεύεται η Ένωση, οι Α.Α. επιφυλάσσουν για τα έργα, τα αγαθά, τις υπηρεσίες και τους οικονομικούς φορείς των χωρών που έχουν υπογράψει τις εν λόγω συμφωνίες μεταχείριση εξίσου ευνοϊκή με αυτήν που επιφυλάσσουν για τα έργα, τα αγαθά, τις υπηρεσίες και τους οικονομικούς φορείς της Ένωσης.

<sup>39</sup> Πρβλ. άρθρο 19 παρ. 2 ν. 4412/2016.

Επιχειρησιακό Πρόγραμμα «Κεντρική Μακεδονία 2014-2020»

3. Στις περιπτώσεις υποβολής προσφοράς από ένωση οικονομικών φορέων, όλα τα μέλη της ευθύνονται έναντι της αναθέτουσας αρχής αλληλέγγυα και εις ολόκληρον<sup>41</sup>.

### 2.2.2 Εγγύηση συμμετοχής<sup>42</sup>

2.2.2.1. Για την έγκυρη συμμετοχή στη διαδικασία σύναψης της παρούσας σύμβασης, κατατίθεται από τους συμμετέχοντες οικονομικούς φορείς (προσφέροντες), εγγυητική επιστολή συμμετοχής που ανέρχεται στο ποσό των τεσσάρων χιλιάδων εκατό ενενήντα έξι ευρώ, # 4.196€ #, δηλαδή στο 2% της εκτιμώμενης αξίας της σύμβασης εκτός Φ.Π.Α.<sup>43</sup>

Στο ΠΑΡΑΡΤΗΜΑ VII παρατίθεται Υπόδειγμα Εγγυητικής Συμμετοχής το οποίο μπορούν να χρησιμοποιούν οι συμμετέχοντες.

Στην περίπτωση ένωσης οικονομικών φορέων, η εγγύηση συμμετοχής περιλαμβάνει και τον όρο ότι η εγγύηση καλύπτει τις υποχρεώσεις όλων των οικονομικών φορέων που συμμετέχουν στην ένωση.

Η εγγύηση συμμετοχής πρέπει να ισχύει τουλάχιστον για τριάντα (30) ημέρες μετά τη λήξη του χρόνου ισχύος της προσφοράς του άρθρου 2.4.5 της παρούσας, ήτοι **μέχρι 13/6/2021**, άλλως η προσφορά απορρίπτεται. Η αναθέτουσα αρχή μπορεί, πριν τη λήξη της προσφοράς, να ζητά από τον προσφέροντα να παρατείνει, πριν τη λήξη τους, τη διάρκεια ισχύος της προσφοράς και της εγγύησης συμμετοχής.

2.2.2.2. Η εγγύηση συμμετοχής επιστρέφεται στον ανάδοχο με την προσκόμιση της εγγύησης καλής εκτέλεσης.

Η εγγύηση συμμετοχής επιστρέφεται στους λοιπούς προσφέροντες, σύμφωνα με τα ειδικότερα οριζόμενα στο άρθρο 72 του ν. 4412/2016<sup>44</sup>.

2.2.2.3. Η εγγύηση συμμετοχής καταπίπτει, αν ο προσφέρων αποσύρει την προσφορά του κατά τη διάρκεια ισχύος αυτής, παρέχει ψευδή στοιχεία ή πληροφορίες που αναφέρονται στα άρθρα 2.2.3 έως 2.2.8, δεν προσκομίσει εγκαίρως τα προβλεπόμενα από την παρούσα δικαιολογητικά ή δεν προσέλθει εγκαίρως για υπογραφή της σύμβασης.

<sup>40</sup> Όπου κρίνεται αναγκαίο, οι Α.Α. μπορούν να διευκρινίζουν στα έγγραφα της σύμβασης τον τρόπο με τον οποίο οι ενώσεις οικονομικών φορέων θα πρέπει να πληρούν τις απαιτήσεις οικονομικής και χρηματοοικονομικής επάρκειας ή τεχνικής και επαγγελματικής ικανότητας κατά τα άρθρα 75, 76 και 77, εφόσον αυτό δικαιολογείται από αντικειμενικούς λόγους και είναι σύμφωνο με την αρχή της αναλογικότητας (πρβ. άρθρο 19 παρ. 2 ν. 4412/2016).

<sup>41</sup> Πρβλ. Άρθρο 19 παρ. 4 ν. 4412/2016.

<sup>42</sup> Πρβλ παρ. 1 α), 3, 4, 5 του άρθρου 72 του ν.4412/2016.

<sup>43</sup> Το ποσοστό της εγγύησης συμμετοχής δεν μπορεί να υπερβαίνει το 2% της εκτιμώμενης αξίας της σύμβασης, εκτός ΦΠΑ, με ανάλογη στρογγυλοποίηση, μη συνυπολογιζόμενων των δικαιωμάτων προαίρεσης και παράτασης της σύμβασης, (άρθρο 72 παρ. 1 περ. α εδάφιο πρώτο του ν. 4412/2016 όπως τροποποιήθηκε με την παρ. 5α του άρθρου 43 ν. 4605/2019 (Α' 52)).

<sup>44</sup> Πρβ. άρθρο 72 παρ. 1 του ν. 4412/2016, όπως τροποποιήθηκε με την περ. 4 του άρθρου 107 του ν. 4497/2017 (Α' 171) και την παρ. 5 περ. β, γ και δ του άρθρου 43 του ν. 4605/2019 (Α' 52).

### 2.2.3 Λόγοι αποκλεισμού<sup>45</sup>

Αποκλείεται από τη συμμετοχή στην παρούσα διαδικασία σύναψης σύμβασης (διαγωνισμό) οικονομικός φορέας, εφόσον συντρέχει στο πρόσωπό του (εάν πρόκειται για μεμονωμένο φυσικό ή νομικό πρόσωπο) ή σε ένα από τα μέλη του (εάν πρόκειται για ένωση οικονομικών φορέων) ένας ή περισσότεροι από τους ακόλουθους λόγους:

**2.2.3.1.** Όταν υπάρχει σε βάρος του αμετάκλητη<sup>46</sup> καταδικαστική απόφαση για έναν από τους ακόλουθους λόγους:

α) συμμετοχή σε εγκληματική οργάνωση, όπως αυτή ορίζεται στο άρθρο 2 της απόφασης-πλαίσιο 2008/841/ΔΕΥ του Συμβουλίου της 24<sup>ης</sup> Οκτωβρίου 2008, για την καταπολέμηση του οργανωμένου εγκλήματος (ΕΕ L 300 της 11.11.2008 σ.42),

β) δωροδοκία, όπως ορίζεται στο άρθρο 3 της σύμβασης περί της καταπολέμησης της διαφθοράς στην οποία ενέχονται υπάλληλοι των Ευρωπαϊκών Κοινοτήτων ή των κρατών-μελών της Ένωσης (ΕΕ C 195 της 25.6.1997, σ. 1) και στην παράγραφο 1 του άρθρου 2 της απόφασης-πλαίσιο 2003/568/ΔΕΥ του Συμβουλίου της 22ας Ιουλίου 2003, για την καταπολέμηση της δωροδοκίας στον ιδιωτικό τομέα (ΕΕ L 192 της 31.7.2003, σ. 54), καθώς και όπως ορίζεται στην κείμενη νομοθεσία ή στο εθνικό δίκαιο του οικονομικού φορέα,

γ) απάτη, κατά την έννοια του άρθρου 1 της σύμβασης σχετικά με την προστασία των οικονομικών συμφερόντων των Ευρωπαϊκών Κοινοτήτων (ΕΕ C 316 της 27.11.1995, σ. 48), η οποία κυρώθηκε με το ν. 2803/2000 (Α' 48),

δ) τρομοκρατικά εγκλήματα ή εγκλήματα συνδεόμενα με τρομοκρατικές δραστηριότητες, όπως ορίζονται, αντιστοίχως, στα άρθρα 1 και 3 της απόφασης-πλαίσιο 2002/475/ΔΕΥ του Συμβουλίου της 13ης Ιουνίου 2002, για την καταπολέμηση της τρομοκρατίας (ΕΕ L 164 της 22.6.2002, σ. 3) ή ηθική αυτουργία ή συνέργεια ή απόπειρα διάπραξης εγκλήματος, όπως ορίζονται στο άρθρο 4 αυτής,

ε) νομιμοποίηση εσόδων από παράνομες δραστηριότητες ή χρηματοδότηση της τρομοκρατίας, όπως αυτές ορίζονται στο άρθρο 1 της Οδηγίας 2005/60/ΕΚ του Ευρωπαϊκού Κοινοβουλίου και του Συμβουλίου της 26ης Οκτωβρίου 2005, σχετικά με την πρόληψη της χρησιμοποίησης του χρηματοπιστωτικού συστήματος για τη νομιμοποίηση εσόδων από παράνομες δραστηριότητες και τη χρηματοδότηση της τρομοκρατίας (ΕΕ L 309 της 25.11.2005, σ. 15), η οποία ενσωματώθηκε στην εθνική νομοθεσία με το ν. 3691/2008 (Α' 166),

στ) παιδική εργασία και άλλες μορφές εμπορίας ανθρώπων, όπως ορίζονται στο άρθρο 2 της Οδηγίας 2011/36/ΕΕ του Ευρωπαϊκού Κοινοβουλίου και του Συμβουλίου της 5ης Απριλίου 2011, για την πρόληψη και την καταπολέμηση της εμπορίας ανθρώπων και για την προστασία των θυμάτων της, καθώς και για την αντικατάσταση της απόφασης-πλαίσιο 2002/629/ΔΕΥ του

<sup>45</sup> Πρβλ άρθρα 73 και 74 ν. 4412/2016, όπως τροποποιήθηκαν με το αρ. 107 του ν. 4497/2017.

<sup>46</sup> Πρβλ. άρθρο 73 παρ. 1 εδ. α του ν. 4412/2016, όπως τροποποιήθηκε με το άρθρο 107 περ. 6 του ν. 4497/2017. Ειδικότερα, επισημαίνεται ότι για τις συμβάσεις άνω των ορίων, η αναφορά στο ΕΕΕΣ σε "τελεσίδικη καταδικαστική απόφαση" νοείται, δεδομένης της ως άνω νομοθετικής μεταβολής, ως "αμετάκλητη καταδικαστική απόφαση", η δε σχετική δήλωση του οικονομικού φορέα στο Μέρος ΙΙΙ.Α. του ΕΕΕΣ αφορά μόνο σε αμετάκλητες καταδικαστικές αποφάσεις.

Επιχειρησιακό Πρόγραμμα «Κεντρική Μακεδονία 2014-2020»

Συμβουλίου (ΕΕ L 101 της 15.4.2011, σ. 1), η οποία ενσωματώθηκε στην εθνική νομοθεσία με το ν. 4198/2013 (Α' 215).

Ο οικονομικός φορέας αποκλείεται, επίσης, όταν το πρόσωπο εις βάρος του οποίου εκδόθηκε αμετάκλητη καταδικαστική απόφαση είναι μέλος του διοικητικού, διευθυντικού ή εποπτικού οργάνου του ή έχει εξουσία εκπροσώπησης, λήψης αποφάσεων ή ελέγχου σε αυτό.

Στις περιπτώσεις εταιρειών περιορισμένης ευθύνης (Ε.Π.Ε.) και προσωπικών εταιρειών (Ο.Ε. και Ε.Ε.) και ιδιωτικών κεφαλαιουχικών εταιρειών (ΙΚΕ), η υποχρέωση του προηγούμενου εδαφίου αφορά στους διαχειριστές.

Στις περιπτώσεις ανωνύμων εταιρειών (Α.Ε.), η υποχρέωση του προηγούμενου εδαφίου αφορά στον Διευθύνοντα Σύμβουλο, καθώς και σε όλα τα μέλη του Διοικητικού Συμβουλίου.

Στις περιπτώσεις Συνεταιρισμών, η υποχρέωση του προηγούμενου εδαφίου αφορά στα μέλη του Διοικητικού Συμβουλίου<sup>47</sup>.

Σε όλες τις υπόλοιπες περιπτώσεις νομικών προσώπων, η υποχρέωση των προηγούμενων εδαφίων αφορά στους νόμιμους εκπροσώπους τους.

**Εάν στις ως άνω περιπτώσεις (α) έως (στ) η κατά τα ανωτέρω, περίοδος αποκλεισμού δεν έχει καθοριστεί με αμετάκλητη απόφαση, αυτή ανέρχεται σε πέντε (5) έτη από την ημερομηνία της καταδίκης με αμετάκλητη απόφαση<sup>48</sup>.**

**2.2.3.2.** Στις ακόλουθες περιπτώσεις:

α) όταν ο οικονομικός φορέας έχει αθετήσει τις υποχρεώσεις του όσον αφορά στην καταβολή φόρων ή εισφορών κοινωνικής ασφάλισης και αυτό έχει διαπιστωθεί από δικαστική ή διοικητική απόφαση με τελεσίδικη και δεσμευτική ισχύ, σύμφωνα με διατάξεις της χώρας όπου είναι εγκατεστημένος ή την εθνική νομοθεσία ή/και

β) όταν η αναθέτουσα αρχή μπορεί να αποδείξει με τα κατάλληλα μέσα ότι ο οικονομικός φορέας έχει αθετήσει τις υποχρεώσεις του όσον αφορά την καταβολή φόρων ή εισφορών κοινωνικής ασφάλισης.

Αν ο οικονομικός φορέας είναι Έλληνας πολίτης ή έχει την εγκατάστασή του στην Ελλάδα, οι υποχρεώσεις του που αφορούν τις εισφορές κοινωνικής ασφάλισης καλύπτουν τόσο την κύρια όσο και την επικουρική ασφάλιση.

Δεν αποκλείεται ο οικονομικός φορέας, όταν έχει εκπληρώσει τις υποχρεώσεις του είτε καταβάλλοντας τους φόρους ή τις εισφορές κοινωνικής ασφάλισης που οφείλει, συμπεριλαμβανομένων, κατά περίπτωση, των δεδουλευμένων τόκων ή των προστίμων είτε υπαγόμενος σε δεσμευτικό διακανονισμό για την καταβολή τους<sup>49</sup>.

<sup>47</sup> Πρβλ. άρθρο 73 παρ. 1 τελευταία δύο εδάφια του ν. 4412/2016, όπως τροποποιήθηκαν με το άρθρο 107 περ. 7 του ν. 4497/2017.

<sup>48</sup> Πρβλ. παρ. 10 άρθρου 73 ν.4412/2016, η οποία προστέθηκε με το άρθρο 107 περ. 9 του ν. 4497/2017.

<sup>49</sup> Πρβλ. άρθρο 73 παρ. 2 τελευταίο εδάφιο του ν. 4412/2016. Σχετική δήλωση του προσφέροντος οικονομικού φορέα περιλαμβάνεται στο ΕΕΕΣ (για τις συμβάσεις άνω των ορίων) του άρθρου 79 παρ. 4 ν. 4412/2016.

Επιχειρησιακό Πρόγραμμα «Κεντρική Μακεδονία 2014-2020»

ή/και

γ) η Αναθέτουσα Αρχή γνωρίζει ή μπορεί να αποδείξει με τα κατάλληλα μέσα ότι έχουν επιβληθεί σε βάρος του οικονομικού φορέα, μέσα σε χρονικό διάστημα δύο (2) ετών πριν από την ημερομηνία λήξης της προθεσμίας υποβολής προσφοράς: αα) τρεις (3) πράξεις επιβολής προστίμου από τα αρμόδια ελεγκτικά όργανα του Σώματος Επιθεώρησης Εργασίας για παραβάσεις της εργατικής νομοθεσίας που χαρακτηρίζονται, σύμφωνα με την υπουργική απόφαση 2063/Δ1632/2011 (Β' 266), όπως εκάστοτε ισχύει, ως «υψηλής» ή «πολύ υψηλής» σοβαρότητας, οι οποίες προκύπτουν αθροιστικά από τρεις (3) διενεργηθέντες ελέγχους, ή ββ) δύο (2) πράξεις επιβολής προστίμου από τα αρμόδια ελεγκτικά όργανα του Σώματος Επιθεώρησης Εργασίας για παραβάσεις της εργατικής νομοθεσίας που αφορούν την αδήλωτη εργασία, οι οποίες προκύπτουν αθροιστικά από δύο (2) διενεργηθέντες ελέγχους. Οι υπό αα' και ββ' κυρώσεις πρέπει να έχουν αποκτήσει τελεσίδικη και δεσμευτική ισχύ<sup>50</sup>.

**2.2.3.3** Κατ' εξαίρεση, επίσης, ο οικονομικός φορέας δεν αποκλείεται, όταν ο αποκλεισμός, σύμφωνα με την παράγραφο 2.2.3.2, θα ήταν σαφώς δυσανάλογος, ιδίως όταν μόνο μικρά ποσά των φόρων ή των εισφορών κοινωνικής ασφάλισης δεν έχουν καταβληθεί ή όταν ο οικονομικός φορέας ενημερώθηκε σχετικά με το ακριβές ποσό που οφείλεται λόγω αθέτησης των υποχρεώσεών του όσον αφορά στην καταβολή φόρων ή εισφορών κοινωνικής ασφάλισης σε χρόνο κατά τον οποίο δεν είχε τη δυνατότητα να λάβει μέτρα, σύμφωνα με το τελευταίο εδάφιο της παρ. 2 του άρθρου 73 ν. 4412/2016, πριν από την εκπνοή της προθεσμίας της προθεσμίας υποβολής προσφοράς.

**2.2.3.4.** Αποκλείεται<sup>51</sup> από τη συμμετοχή στη διαδικασία σύναψης της παρούσας σύμβασης, οικονομικός φορέας σε οποιαδήποτε από τις ακόλουθες καταστάσεις<sup>52</sup>:

(α) εάν έχει αθετήσει τις υποχρεώσεις που προβλέπονται στην παρ. 2 του άρθρου 18 του ν. 4412/2016<sup>53</sup>,

(β) εάν τελεί υπό πτώχευση ή έχει υπαχθεί σε διαδικασία εξυγίανσης ή ειδικής **εκκαθάρισης** ή τελεί υπό αναγκαστική διαχείριση από εκκαθαριστή ή από το δικαστήριο ή έχει υπαχθεί σε διαδικασία πτωχευτικού συμβιβασμού ή έχει αναστείλει τις επιχειρηματικές του δραστηριότητες ή εάν βρίσκεται σε οποιαδήποτε ανάλογη κατάσταση προκύπτουσα από παρόμοια διαδικασία, προβλεπόμενη σε εθνικές διατάξεις νόμου. Η αναθέτουσα αρχή μπορεί να μην αποκλείει έναν οικονομικό φορέα ο οποίος βρίσκεται σε μία εκ των καταστάσεων που αναφέρονται στην

<sup>50</sup> Πρβλ. άρθρο 73 παρ. 2 περίπτωση γ του ν. 4412/2016, η οποία προστέθηκε με το άρθρο 39 του ν. 4488/2017.

<sup>51</sup> Οι λόγοι της παραγράφου 4 αποτελούν δυνητικούς λόγους αποκλεισμού, σύμφωνα με το άρθρο 73 παρ. 4 ν. 4412/2016. Κατά συνέπεια, η Α.Α. δύναται να επιλέξει έναν, περισσότερους, όλους ή ενδεχομένως και κανέναν από τους λόγους αποκλεισμού της παρ. 4, συνεκτιμώντας τα ιδιαίτερα χαρακτηριστικά της υπό ανάθεση σύμβασης (εκτιμώμενη αξία αυτής, ειδικές περιστάσεις κλπ), με σχετική πρόβλεψη στη διακήρυξη (πρβλ. αιτιολογική έκθεση νόμου 4412/2016 - άρθρο 73 παρ. 4). Επισημαίνεται, επίσης, ότι η επιλογή από την Α.Α. λόγου/ων αποκλεισμού της παρ. 4 διαμορφώνει αντιστοίχως τις επιλογές της στα σχετικά πεδία του ΕΕΕΣ (για τις συμβάσεις άνω των ορίων), καθώς και τα μέσα απόδειξης του άρθρου 2.2.9.2.

<sup>52</sup> Ειδικά για τους δυνητικούς λόγους αποκλεισμού πρβλ. την Κατευθυντήρια Οδηγία 20 της Αρχής (ΑΔΑ: ΩΡΞ3ΟΞΤΒ-9Ρ5).

<sup>53</sup> Η αθέτηση της υποχρέωσης αυτής συνιστά σοβαρό επαγγελματικό παράπτωμα του οικονομικού φορέα κατά την έννοια της περίπτωσης θ' της παραγράφου 4 του άρθρου 73. Πρβλ. άρθρο 18 παρ. 5 του ν. 4412/2106, όπως τροποποιήθηκε με το άρθρο 107 περ. 1 του ν. 4497/2017.

Επιχειρησιακό Πρόγραμμα «Κεντρική Μακεδονία 2014-2020»

περίπτωση αυτή, υπό την προϋπόθεση ότι αποδεικνύει ότι ο εν λόγω φορέας είναι σε θέση να εκτελέσει τη σύμβαση, λαμβάνοντας υπόψη τις ισχύουσες διατάξεις και τα μέτρα για τη συνέχιση της επιχειρηματικής του λειτουργίας<sup>54</sup>,

(γ) υπάρχουν επαρκώς εύλογες ενδείξεις που οδηγούν στο συμπέρασμα ότι ο οικονομικός φορέας συνήψε συμφωνίες με άλλους οικονομικούς φορείς με στόχο τη στρέβλωση του ανταγωνισμού,

δ) εάν μία κατάσταση σύγκρουσης συμφερόντων κατά την έννοια του άρθρου 24 του ν. 4412/2016 δεν μπορεί να θεραπευθεί αποτελεσματικά με άλλα, λιγότερο παρεμβατικά, μέσα,

(ε) εάν μία κατάσταση στρέβλωσης του ανταγωνισμού από την πρότερη συμμετοχή του οικονομικού φορέα κατά την προετοιμασία της διαδικασίας σύναψης σύμβασης, κατά τα οριζόμενα στο άρθρο 48 του ν. 4412/2016, δεν μπορεί να θεραπευθεί με άλλα, λιγότερο παρεμβατικά, μέσα,

(στ) εάν έχει επιδείξει σοβαρή ή επαναλαμβανόμενη πλημμέλεια κατά την εκτέλεση ουσιώδους απαίτησης στο πλαίσιο προηγούμενης δημόσιας σύμβασης, προηγούμενης σύμβασης με αναθέτοντα φορέα ή προηγούμενης σύμβασης παραχώρησης που είχε ως αποτέλεσμα την πρόωρη καταγγελία της προηγούμενης σύμβασης, αποζημιώσεις ή άλλες παρόμοιες κυρώσεις,

(ζ) εάν έχει κριθεί ένοχος σοβαρών ψευδών δηλώσεων κατά την παροχή των πληροφοριών που απαιτούνται για την εξακρίβωση της απουσίας των λόγων αποκλεισμού ή την πλήρωση των κριτηρίων επιλογής, έχει αποκρύψει τις πληροφορίες αυτές ή δεν είναι σε θέση να προσκομίσει τα δικαιολογητικά που απαιτούνται κατ' εφαρμογή του άρθρου 2.2.9.2 της παρούσας,

(η) εάν επιχείρησε να επηρεάσει με αθέμιτο τρόπο τη διαδικασία λήψης αποφάσεων της αναθέτουσας αρχής, να αποκτήσει εμπιστευτικές πληροφορίες που ενδέχεται να του αποφέρουν αθέμιτο πλεονέκτημα στη διαδικασία σύναψης σύμβασης ή να παράσχει εξ αμελείας παραπλανητικές πληροφορίες που ενδέχεται να επηρεάσουν ουσιωδώς τις αποφάσεις που αφορούν τον αποκλεισμό, την επιλογή ή την ανάθεση,

(θ) εάν η αναθέτουσα αρχή μπορεί να αποδείξει, με κατάλληλα μέσα ότι έχει διαπράξει σοβαρό επαγγελματικό παράπτωμα, το οποίο θέτει εν αμφιβόλω την ακεραιότητά του.

**Εάν στις ως άνω περιπτώσεις (α) έως (θ) η περίοδος αποκλεισμού δεν έχει καθοριστεί με αμετάκλητη απόφαση, αυτή ανέρχεται σε τρία (3) έτη από την ημερομηνία του σχετικού γεγονότος<sup>55</sup>.**

Η αναθέτουσα αρχή μπορεί να μην αποκλείει έναν οικονομικό φορέα, ο οποίος βρίσκεται σε μια εκ των καταστάσεων που αναφέρονται στην περίπτωση β' της παρούσας παραγράφου, υπό την προϋπόθεση ότι αποδεδειγμένα ο εν λόγω φορέας είναι σε θέση να εκτελέσει τη σύμβαση,

<sup>54</sup> Σχετική δήλωση του προσφέροντος οικονομικού φορέα περιλαμβάνεται στο ΕΕΕΣ (για τις συμβάσεις άνω των ορίων), καθώς και τα μέσα απόδειξης του άρθρου 2.2.9.2.

<sup>55</sup> Πρβλ. παράγραφο 10 του άρθρου 73 ν.4412/2016, η οποία προστέθηκε με το άρθρο 107 περ. 9 του ν. 4497/2017. Επίσης, πρβλ. υπ' αριθμ. πρωτ. 6271/30-11-2018 έγγραφο της Αρχής (ΑΔΑ Ψ3Κ8ΟΞΤΒ-09Β) σχετικά με την απόφαση ΔΕΕ της 24 Οκτωβρίου 2018 στην υπόθεση C-124/2017.

Επιχειρησιακό Πρόγραμμα «Κεντρική Μακεδονία 2014-2020»

λαμβάνοντας υπόψη τις ισχύουσες διατάξεις και τα μέτρα για τη συνέχιση της επιχειρηματικής του λειτουργίας.

**2.2.3.5.** Ο προσφέρων αποκλείεται σε οποιοδήποτε χρονικό σημείο κατά τη διάρκεια της διαδικασίας σύναψης της παρούσας σύμβασης, όταν αποδεικνύεται ότι βρίσκεται, λόγω πράξεων ή παραλείψεών του, είτε πριν είτε κατά τη διαδικασία, σε μία από τις ως άνω περιπτώσεις.

**2.2.3.6.** Οικονομικός φορέας που εμπίπτει σε μια από τις καταστάσεις που αναφέρονται στις παραγράφους 2.2.3.1, **2.2.3.2.** γ)<sup>56</sup> και 2.2.3.4 μπορεί να προσκομίζει στοιχεία προκειμένου να αποδείξει ότι τα μέτρα που έλαβε επαρκούν για να αποδείξουν την αξιοπιστία του, παρότι συντρέχει ο σχετικός λόγος αποκλεισμού (αυτοκάθαρση). Εάν τα στοιχεία κριθούν επαρκή, ο εν λόγω οικονομικός φορέας δεν αποκλείεται από τη διαδικασία σύναψης σύμβασης. Τα μέτρα που λαμβάνονται από τους οικονομικούς φορείς αξιολογούνται σε συνάρτηση με τη σοβαρότητα και τις ιδιαίτερες περιστάσεις του ποινικού αδικήματος ή του παραπτώματος. Αν τα μέτρα κριθούν ανεπαρκή, γνωστοποιείται στον οικονομικό φορέα το σκεπτικό της απόφασης αυτής. Οικονομικός φορέας που έχει αποκλειστεί, σύμφωνα με τις κείμενες διατάξεις, με τελεσίδικη απόφαση, σε εθνικό επίπεδο, από τη συμμετοχή σε διαδικασίες σύναψης σύμβασης ή ανάθεσης παραχώρησης δεν μπορεί να κάνει χρήση της ανωτέρω δυνατότητας κατά την περίοδο του αποκλεισμού που ορίζεται στην εν λόγω απόφαση.<sup>57</sup>

**2.2.3.7.** Η απόφαση για την διαπίστωση της επάρκειας ή μη των επανορθωτικών μέτρων κατά την προηγούμενη παράγραφο εκδίδεται σύμφωνα με τα οριζόμενα στις παρ. 8 και 9 του άρθρου 73 του ν. 4412/2016<sup>58</sup>.

**2.2.3.8.** Οικονομικός φορέας, στον οποίο έχει επιβληθεί, με την κοινή υπουργική απόφαση του άρθρου 74 του ν. 4412/2016, η ποινή του αποκλεισμού αποκλείεται αυτοδίκαια και από την παρούσα διαδικασία σύναψης της σύμβασης.

<sup>56</sup> Πρβλ. παρ. 1 του άρθρου 74 ν.4412/2016, η οποία τροποποιήθηκε με το άρθρο 107 περ. 10 του ν. 4497/2017.

<sup>57</sup> Πρβλ παρ. 7 του άρθρου 73 ν. 4412/2016.

<sup>58</sup> Πρβλ. απόφαση υπ' αριθμ. 50844 (ΦΕΚ 279 τεύχος ΥΟΔΔ, 17-05-2018), με την οποία έχει συσταθεί και συγκροτηθεί η επιτροπή της παρ 9 του άρθρου 73 του ν.4412/2016.

## Κριτήρια Επιλογής<sup>59</sup>

### 2.2.4 Καταλληλότητα άσκησης επαγγελματικής δραστηριότητας<sup>60</sup>

Οι οικονομικοί φορείς που συμμετέχουν στη διαδικασία σύναψης της παρούσας σύμβασης απαιτείται να ασκούν εμπορική ή βιομηχανική ή βιοτεχνική δραστηριότητα συναφή με το αντικείμενο της προμήθειας.

Οι οικονομικοί φορείς που είναι εγκατεστημένοι σε κράτος μέλος της Ευρωπαϊκής Ένωσης απαιτείται να είναι εγγεγραμμένοι σε ένα από τα επαγγελματικά ή εμπορικά μητρώα που τηρούνται στο κράτος εγκατάστασής τους ή να ικανοποιούν οποιαδήποτε άλλη απαίτηση ορίζεται στο Παράρτημα XI του Προσαρτήματος Α' του ν. 4412/2016.

Στην περίπτωση οικονομικών φορέων εγκατεστημένων σε κράτος μέλους του Ευρωπαϊκού Οικονομικού Χώρου (Ε.Ο.Χ) ή σε τρίτες χώρες που προσχωρήσει στη ΣΔΣ, ή σε τρίτες χώρες που δεν εμπίπτουν στην προηγούμενη περίπτωση και έχουν συνάψει διμερείς ή πολυμερείς συμφωνίες με την Ένωση σε θέματα διαδικασιών ανάθεσης δημοσίων συμβάσεων, απαιτείται να είναι εγγεγραμμένοι σε αντίστοιχα επαγγελματικά ή εμπορικά μητρώα.

Οι εγκατεστημένοι στην Ελλάδα οικονομικοί φορείς απαιτείται να είναι εγγεγραμμένοι στο Βιοτεχνικό ή Εμπορικό ή Βιομηχανικό Επιμελητήριο.

### 2.2.5 Οικονομική και χρηματοοικονομική επάρκεια<sup>61</sup>

Όσον αφορά την οικονομική και χρηματοοικονομική επάρκεια για την παρούσα διαδικασία σύναψης σύμβασης, οι οικονομικοί φορείς απαιτείται<sup>62</sup> να διαθέτουν μέσο γενικό<sup>63</sup> ετήσιο κύκλο

<sup>59</sup> Επισημαίνεται ότι όλα τα κριτήρια επιλογής είναι προαιρετικά, τίθενται στην παρούσα διακήρυξη κατά την κρίση και τη διακριτική ευχέρεια της Α.Α. και πρέπει να σχετίζονται και να είναι ανάλογα με το αντικείμενο της σύμβασης (Πρβλ. άρθρο 75 παρ. 1 του ν. 4412/2016). Επισημαίνεται, επίσης, ότι οι Α.Α. μπορούν να επιβάλλουν στους οικονομικούς φορείς ως απαιτήσεις συμμετοχής μόνο τα κριτήρια που αναφέρονται στις παραγράφους 2.2.4, 2.2.5 και 2.2.6. Έχουν τη δυνατότητα, κατά συνέπεια, να επιλέξουν ένα, περισσότερα ή όλα ενδεχομένως τα ως άνω κριτήρια επιλογής, συνεκτιμώντας τα ιδιαίτερα χαρακτηριστικά της υπό ανάθεση σύμβασης (εκτιμώμενη αξία αυτής, ειδικές περιστάσεις κλπ), με σχετική πρόβλεψη στη διακήρυξη.

<sup>60</sup> Πρβλ άρθρο 75 παρ. 2 ν. 4412/2016.

<sup>61</sup> Πρβλ άρθρο 75 παρ. 3 ν. 4412/2016. Οι Α.Α. μπορούν να επιλέξουν ένα ή περισσότερα από τα κριτήρια που αναφέρονται στο παρόν άρθρο και να διαμορφώσουν αντίστοιχα τα πεδία του ΕΕΕΣ (για τις συμβάσεις άνω των ορίων) ή του Τ.Ε.Υ.Δ. (για τις συμβάσεις κάτω των ορίων), σύμφωνα με το άρθρο 2.2.9.1, καθώς και τα μέσα απόδειξης του άρθρου 2.2.9.2. Επισημαίνεται, περαιτέρω, ότι μπορούν (χωρίς αυτό να είναι υποχρεωτικό) να διαμορφώσουν το παρόν άρθρο είτε απαιτώντας, ως προς τα κριτήρια που επιλέγουν, ελάχιστα επίπεδα οικονομικής και χρηματοοικονομικής επάρκειας, τα οποία πρέπει να καλύπτουν οι προσφέροντες οικονομικοί φορείς με αναφορά σε συγκεκριμένα μεγέθη (π.χ. κύκλος εργασιών 200.000 ευρώ τα 3 τελευταία έτη), είτε ζητώντας από τους οικονομικούς φορείς να δηλώσουν τις ζητούμενες πληροφορίες αναφέροντας τη μεθοδολογία με την οποία θα αξιολογήσουν τις πληροφορίες αυτές.

Πρβλ. και την Κατευθυντήρια Οδηγία 13 της Ε.Α.Α.ΔΗ.ΣΥ. "Κριτήρια ποιοτικής επιλογής δημοσίων συμβάσεων και έλεγχος καταλληλότητας: ειδικά η οικονομική και χρηματοοικονομική επάρκεια και η τεχνική και επαγγελματική ικανότητα" (ΑΔΑ ΩΒΥ7ΟΞΤΒ-ΤΛ7) και ειδικότερα την Ενότητα III, όπου παρατίθενται σχετικά παραδείγματα.

<sup>62</sup> Όπως υποσημείωση ανωτέρω.

<sup>63</sup> Ο "γενικός" κύκλος εργασιών αναφέρεται σε όλες τις δραστηριότητες του οικονομικού φορέα.



### Επιχειρησιακό Πρόγραμμα «Κεντρική Μακεδονία 2014-2020»

εργασιών<sup>64</sup> των τριών (3) τελευταίων διαχειριστικών χρήσεων τουλάχιστον **τριακόσιες χιλιάδες ευρώ (300.000€)**, μη συμπεριλαμβανομένου Φ.Π.Α.

#### 2.2.6 Τεχνική και επαγγελματική ικανότητα<sup>65</sup>

Όσον αφορά στην τεχνική και επαγγελματική ικανότητα για την παρούσα διαδικασία σύναψης σύμβασης, οι οικονομικοί φορείς απαιτείται<sup>66</sup> κατά τη διάρκεια της τελευταίας εξαετίας<sup>67</sup> να έχουν εκτελέσει επιτυχώς τουλάχιστον μία (1) σύμβαση προμήθειας του συγκεκριμένου τύπου, ήτοι προμήθεια και τοποθέτηση ανοξείδωτων μεταλλικών κατασκευών ύψους μεγαλύτερου των εκατό χιλιάδων (100.000€) συμπεριλαμβανομένου Φ.Π.Α.

Απαιτείται, επίσης, να διαθέτουν ηλεκτροσυγκολλητές με πιστοποίηση καταλληλότητας (σύμφωνα με τα ευρωπαϊκά πρότυπα EN ISO 15614-1 και EN ISO 9606).

#### 2.2.7 Πρότυπα διασφάλισης ποιότητας και πρότυπα περιβαλλοντικής διαχείρισης<sup>68</sup>

Οι οικονομικοί φορείς για την παρούσα διαδικασία σύναψης σύμβασης οφείλουν να διαθέτουν:

α) Πιστοποιητικό συμμόρφωσης με το πρότυπο διασφάλισης ποιότητας **EN ISO 9001:2015** από ανεξάρτητο φορέα πιστοποίησης από τον ΕΣΥΔ ή άλλο ισοδύναμο, με το πεδίο εφαρμογής του να καλύπτει το αντικείμενο της σύμβασης, δηλαδή τις ανοξείδωτες μεταλλικές κατασκευές.<sup>69</sup>

<sup>64</sup> Ο ελάχιστος ετήσιος κύκλος εργασιών που συμπληρώνεται στα συγκεκριμένα πεδία από την Α.Α. δεν υπερβαίνει το διπλάσιο της εκτιμώμενης αξίας της σύμβασης, εκτός από δεόντως αιτιολογημένες περιπτώσεις, όπως σχετικά με τους ειδικούς κινδύνους που αφορούν τη φύση των αγαθών (πρβλ. άρθρο 75 παρ. 3 υποπ. 2 ν. 4412/2016).

<sup>65</sup> Πρβλ άρθρο 75 παρ. 4 ν. 4412/2016. Όσον αφορά την τεχνική και επαγγελματική ικανότητα, οι Α.Α. μπορούν να επιβάλλουν απαιτήσεις που να εξασφαλίζουν ότι οι οικονομικοί φορείς διαθέτουν τους αναγκαίους ανθρώπινους και τεχνικούς πόρους και την εμπειρία για να εκτελέσουν τη σύμβαση σε κατάλληλο επίπεδο ποιότητας. Οι Α.Α. μπορεί να απαιτούν ειδικότερα από τους οικονομικούς φορείς, να διαθέτουν ικανοποιητικό επίπεδο εμπειρίας, αποδεικνυόμενο με κατάλληλες συστάσεις από συμβάσεις που έχουν εκτελεστεί κατά το παρελθόν. Μια Α.Α. μπορεί να θεωρεί ότι ένας οικονομικός φορέας δεν διαθέτει τις απαιτούμενες επαγγελματικές ικανότητες εάν διαπιστώσει ότι αυτός έχει συγκρουόμενα συμφέροντα που ενδέχεται να επηρεάσουν αρνητικά την εκτέλεση της σύμβασης.

Οι Α.Α. μπορούν να επιλέξουν ένα ή περισσότερα από τα κριτήρια που αναφέρονται στο παρόν άρθρο και να διαμορφώσουν αντίστοιχα τα πεδία του ΕΕΕΣ (για τις συμβάσεις άνω των ορίων) ή του Τ.Ε.Υ.Δ. (για τις συμβάσεις κάτω των ορίων), καθώς και τα μέσα απόδειξης του άρθρου 2.2.9.2. Επισημαίνεται, περαιτέρω, ότι μπορούν (χωρίς αυτό να είναι υποχρεωτικό) να διαμορφώσουν το παρόν άρθρο είτε απαιτώντας, ως προς τα κριτήρια που επιλέγουν, ελάχιστα επίπεδα τεχνικής και επαγγελματικής ικανότητας, τα οποία πρέπει να καλύπτουν οι οικονομικοί φορείς με αναφορά σε συγκεκριμένα μεγέθη (π.χ. τουλάχιστον ..... συναφείς παραδόσεις τα 3 τελευταία έτη) κατά τρόπο αντικειμενικό, διαφανή χωρίς να εισάγουν διακρίσεις σε βάρος των συμμετεχόντων είτε ζητώντας από τους οικονομικούς φορείς να δηλώσουν τις ζητούμενες πληροφορίες αναφέροντας τη μεθοδολογία με την οποία θα αξιολογήσουν τις πληροφορίες αυτές. Πρβλ. και την Κατευθυντήρια Οδηγία 13 της Ε.Α.Α.ΔΗ.ΣΥ. "Κριτήρια ποιοτικής επιλογής δημοσίων συμβάσεων και έλεγχος καταλληλότητας: ειδικά η οικονομική και χρηματοοικονομική επάρκεια και η τεχνική και επαγγελματική ικανότητα" (ΑΔΑ ΩΒΥ7ΟΞΤΒ-ΤΛ7) και ειδικότερα την Ενότητα IV παρ. 1, όπου παρατίθενται σχετικά παραδείγματα.

<sup>66</sup> Όπως υποσημείωση ανωτέρω.

<sup>67</sup> Οι Α.Α. μπορούν να ζητούν έως τρία έτη και να λαμβάνουν υπόψη στοιχεία συμβάσεων που εκτελέστηκαν/παραδόθηκαν πριν από την τελευταία τριετία.

<sup>68</sup> Επισημαίνεται ότι τα πρότυπα είναι προαιρετικά, ήτοι τίθενται στην παρούσα διακήρυξη, κατά την κρίση και τη διακριτική ευχέρεια της Α.Α. και πρέπει να σχετίζονται και να είναι ανάλογα με το αντικείμενο της σύμβασης (Πρβλ. άρθρο 82 ν. 4412/2016).

<sup>69</sup> Πρβλ άρθρο 82 παρ. 1 ν. 4412/2016. Οι Α.Α., εφόσον απαιτούν την προσκόμιση πιστοποιητικών εκδιδόμενων από ανεξάρτητους οργανισμούς που βεβαιώνουν ότι ο οικονομικός φορέας συμμορφώνεται με ορισμένα πρότυπα διασφάλισης ποιότητας, συμπεριλαμβανομένης της προσβασιμότητας για άτομα με ειδικές ανάγκες, παραπέμπουν σε συστήματα διασφάλισης ποιότητας τα οποία βασίζονται στη σχετική σειρά ευρωπαϊκών προτύπων και έχουν

Επιχειρησιακό Πρόγραμμα «Κεντρική Μακεδονία 2014-2020»

β) Πιστοποιητικό περιβαλλοντολογικής διαχείρισης **EN ISO 14001:2015** εκδιδόμενο από ανεξάρτητο φορέα πιστοποίησης με το πεδίο εφαρμογής του να καλύπτει το αντικείμενο της σύμβασης, δηλαδή τις ανοξείδωτες μεταλλικές κατασκευές.<sup>70</sup>

γ) Πιστοποιητικό συμμόρφωσης με το πρότυπο **OHSAS 18001** για την εφαρμογή Συστήματος Διαχείρισης της Υγείας και Ασφάλειας στην Εργασία εκδιδόμενο από ανεξάρτητο φορέα πιστοποίησης με το πεδίο εφαρμογής του να καλύπτει το αντικείμενο της σύμβασης, δηλαδή τις ανοξείδωτες μεταλλικές κατασκευές.

### 2.2.8 Στήριξη στην ικανότητα τρίτων

Οι οικονομικοί φορείς μπορούν, όσον αφορά τα κριτήρια της οικονομικής και χρηματοοικονομικής επάρκειας (της παραγράφου 2.2.5) και τα σχετικά με την τεχνική και επαγγελματική ικανότητα (της παραγράφου 2.2.6), να στηρίζονται στις ικανότητες άλλων φορέων, ασχέτως της νομικής φύσης των δεσμών τους με αυτούς<sup>71</sup>. Στην περίπτωση αυτή, αποδεικνύουν ότι θα έχουν στη διάθεσή τους τους αναγκαίους πόρους, με την προσκόμιση της σχετικής δέσμευσης των φορέων στην ικανότητα των οποίων στηρίζονται.

Όταν οι οικονομικοί φορείς στηρίζονται στις ικανότητες άλλων φορέων όσον αφορά τα κριτήρια που σχετίζονται με την απαιτούμενη με τη διακήρυξη οικονομική και χρηματοοικονομική επάρκεια, οι εν λόγω οικονομικοί φορείς και αυτοί στους οποίους στηρίζονται είναι από κοινού υπεύθυνοι για την εκτέλεση της σύμβασης.

---

πιστοποιηθεί από διαπιστευμένους οργανισμούς. Αναγνωρίζουν ισοδύναμα πιστοποιητικά από οργανισμούς εδρεύοντες σε άλλα κράτη - μέλη. Επίσης, κάνουν δεκτά άλλα αποδεικτικά στοιχεία για ισοδύναμα μέτρα διασφάλισης ποιότητας, εφόσον ο ενδιαφερόμενος οικονομικός φορέας δεν είχε τη δυνατότητα να αποκτήσει τα εν λόγω πιστοποιητικά εντός των σχετικών προθεσμιών για λόγους για τους οποίους δεν ευθύνεται ο ίδιος, υπό την προϋπόθεση ότι ο οικονομικός φορέας αποδεικνύει ότι τα προτεινόμενα μέτρα διασφάλισης ποιότητας πληρούν τα απαιτούμενα πρότυπα διασφάλισης ποιότητας. Τα πιστοποιητικά που ζητούνται πρέπει να έχουν εκδοθεί από ανεξάρτητους οργανισμούς και να βεβαιώνουν ότι ο οικονομικός φορέας συμμορφώνεται με τα απαιτούμενα πρότυπα διασφάλισης ποιότητας, συμπεριλαμβανομένης της προσβασιμότητας για άτομα με ειδικές ανάγκες και να πληρούν όλες τις άλλες απαιτήσεις που προβλέπονται στο άρθρο 82 παρ.1 του ν. 4412/2016.

<sup>70</sup> Πρβλ άρθρο 82 παρ. 2 ν. 4412/2016. Εάν οι Α.Α. απαιτούν την υποβολή πιστοποιητικών εκδιδόμενων από ανεξάρτητους οργανισμούς που να βεβαιώνουν ότι ο οικονομικός φορέας συμμορφώνεται με συγκεκριμένα συστήματα ή πρότυπα όσον αφορά την περιβαλλοντική διαχείριση, παραπέμπουν στο σύστημα οικολογικής διαχείρισης και ελέγχου (EMAS) της Ένωσης ή σε άλλα συστήματα περιβαλλοντικής διαχείρισης που έχουν αναγνωρισθεί, σύμφωνα με το άρθρο 45 του Κανονισμού (ΕΚ) αριθ. 1221/2009 ή σε άλλα πρότυπα περιβαλλοντικής διαχείρισης βασιζόμενα σε αντίστοιχα ευρωπαϊκά ή διεθνή πρότυπα που έχουν εκδοθεί από διαπιστευμένους οργανισμούς. Οι Α.Α. αναγνωρίζουν ισοδύναμα πιστοποιητικά από οργανισμούς εδρεύοντες σε άλλα κράτη - μέλη.

Όταν ο οικονομικός φορέας τεκμηριωμένα δεν έχει πρόσβαση στα εν λόγω πιστοποιητικά ή δεν έχει τη δυνατότητα να τα αποκτήσει εντός των σχετικών προθεσμιών, για λόγους για τους οποίους δεν ευθύνεται ο ίδιος, οι Α.Α. αποδέχονται επίσης άλλα αποδεικτικά μέσα μέτρων περιβαλλοντικής διαχείρισης, υπό την προϋπόθεση ότι ο ενδιαφερόμενος οικονομικός φορέας αποδεικνύει ότι τα συγκεκριμένα μέτρα είναι ισοδύναμα με εκείνα που απαιτούνται βάσει του εφαρμοστέου συστήματος ή του προτύπου περιβαλλοντικής διαχείρισης. Τα πιστοποιητικά που ζητούνται από τις Α.Α. πρέπει να έχουν εκδοθεί από ανεξάρτητους οργανισμούς και να βεβαιώνουν ότι ο οικονομικός φορέας συμμορφώνεται με τα απαιτούμενα συστήματα ή πρότυπα περιβαλλοντικής διαχείρισης και να πληρούν όλες τις άλλες απαιτήσεις που προβλέπονται στο άρθρο 82 παρ.2 του ν. 4412/2016.

<sup>71</sup> Πρβλ άρθρο 78 παρ.1 του ν. 4412/2016. Δύνανται, επίσης, να στηρίζονται και στις ικανότητες του/των υπεργολάβων, στους οποίους προτίθενται να αναθέσουν την εκτέλεση τμήματος/ τμημάτων της υπό ανάθεση σύμβασης.

## Επιχειρησιακό Πρόγραμμα «Κεντρική Μακεδονία 2014-2020»

Υπό τους ίδιους όρους οι ενώσεις οικονομικών φορέων μπορούν να στηρίζονται στις ικανότητες των συμμετεχόντων στην ένωση ή άλλων φορέων<sup>72</sup>.

Η εκτέλεση όλων των απαραίτητων εργασιών που αφορούν στην παραγωγή και τοποθέτηση των ανοξείδωτων μεταλλικών στοιχείων του διαδρόμου επισκεπτών, όπως περιγράφονται αναλυτικά στο ΠΑΡΑΡΤΗΜΑ Ι (Τεύχος Τεχνικής Έκθεσης - Τεχνικής Περιγραφής Υλικών και Κατασκευών) γίνεται υποχρεωτικά από τον προσφέροντα ή, αν η προσφορά υποβάλλεται από ένωση οικονομικών φορέων, από έναν από τους συμμετέχοντες στην ένωση αυτή.<sup>73</sup>

### 2.2.9 Κανόνες απόδειξης ποιοτικής επιλογής

#### 2.2.9.1 Προκαταρκτική απόδειξη κατά την υποβολή προσφορών

Προς προκαταρκτική απόδειξη ότι οι προσφέροντες οικονομικοί φορείς: α) δεν βρίσκονται σε μία από τις καταστάσεις της παραγράφου 2.2.3 και β) πληρούν τα σχετικά κριτήρια επιλογής των παραγράφων 2.2.4, 2.2.5, 2.2.6 και 2.2.7 της παρούσης, προσκομίζουν κατά την υποβολή της προσφοράς τους ως δικαιολογητικό συμμετοχής, το προβλεπόμενο από το άρθρο 79 παρ. 1 και 3 του ν. 4412/2016 Ευρωπαϊκό Ενιαίο Έγγραφο Σύμβασης (ΕΕΕΣ), σύμφωνα με το επισυναπτόμενο στην παρούσα ΠΑΡΑΡΤΗΜΑ ΙΧ, το οποίο αποτελεί ενημερωμένη υπεύθυνη δήλωση, με τις συνέπειες του ν. 1599/1986. Το ΕΕΕΣ<sup>74</sup> καταρτίζεται βάσει του τυποποιημένου εντύπου του Παραρτήματος 2 του Κανονισμού (ΕΕ) 2016/7 και συμπληρώνεται από τους προσφέροντες οικονομικούς φορείς σύμφωνα με τις οδηγίες του Παραρτήματος 1<sup>75</sup>.

Το ΕΕΕΣ μπορεί να υπογράφεται έως δέκα (10) ημέρες πριν την καταληκτική ημερομηνία υποβολής των προσφορών<sup>76</sup>.

Σε όλες τις περιπτώσεις, όπου περισσότερα από ένα φυσικά πρόσωπα είναι μέλη του διοικητικού, διευθυντικού ή εποπτικού οργάνου ενός οικονομικού φορέα ή έχουν εξουσία εκπροσώπησης, λήψης αποφάσεων ή ελέγχου σε αυτό, υποβάλλεται ένα Ευρωπαϊκό Ενιαίο Έγγραφο Σύμβασης (ΕΕΕΣ), το οποίο είναι δυνατό να φέρει μόνο την υπογραφή του κατά περίπτωση εκπροσώπου του οικονομικού φορέα<sup>77</sup> ως προκαταρκτική απόδειξη των λόγων αποκλεισμού του άρθρου 2.2.3.1 -της παρούσας για το σύνολο των φυσικών προσώπων που είναι μέλη του διοικητικού,

<sup>72</sup> Πρβλ τελευταίο εδάφιο παρ. 1 άρθρου 78 ν. 4412/2016.

<sup>73</sup> Δυνατότητα της Α.Α. σύμφωνα με το άρθρο 78 παρ. 2 ν. 4412/2016 να απαιτεί την εκτέλεση ορισμένων κρίσιμων καθηκόντων απευθείας από τον ίδιο τον προσφέροντα ή, αν η προσφορά υποβάλλεται από ένωση οικονομικών φορέων, από έναν από τους συμμετέχοντες στην ένωση αυτή.

<sup>74</sup> Το ΕΕΕΣ περιλαμβάνει τα ακόλουθα Μέρη: Μέρος Ι Πληροφορίες σχετικά με τη διαδικασία σύναψης σύμβασης και την αναθέτουσα αρχή, Μέρος ΙΙ Πληροφορίες σχετικά με τον οικονομικό φορέα, Μέρος ΙΙΙ Κριτήρια αποκλεισμού, Μέρος ΙV Κριτήρια Επιλογής, Μέρος VI Τελικές δηλώσεις.

<sup>75</sup> Από τις 2-5-2019, παρέχεται η νέα ηλεκτρονική υπηρεσία [Promitheus ESPDint \(https://espint.eprocurement.gov.gr/\)](https://espint.eprocurement.gov.gr/) που προσφέρει τη δυνατότητα ηλεκτρονικής σύνταξης και διαχείρισης του Ευρωπαϊκού Ενιαίου Εγγράφου Σύμβασης (ΕΕΕΣ). Μπορείτε να δείτε τη σχετική ανακοίνωση στη Διαδικτυακή Πύλη του ΕΣΗΔΗΣ [www.promitheus.gov.gr](http://www.promitheus.gov.gr) Πρβλ και το Διορθωτικό (Επίσημη Εφημερίδα της Ευρωπαϊκής Ένωσης L 17/65 της 23ης Ιανουαρίου 2018) στον Εκτελεστικό Κανονισμό (ΕΕ) 2016/7 για την καθιέρωση του τυποποιημένου εντύπου για το Ευρωπαϊκό Ενιαίο Έγγραφο Προμήθειας, με το οποίο επιλύθηκαν τα σχετικά ζητήματα ορολογίας που υπήρχαν στο αρχικό επίσημο ελληνικό κείμενο του Εκτελεστικού Κανονισμού, Μπορείτε να δείτε το σχετικό Διορθωτικό στην ακόλουθη διαδρομή [https://eur-lex.europa.eu/legal-content/EL/TXT/HTML/?uri=CELEX:32016R0007R\(01\)&from=EL](https://eur-lex.europa.eu/legal-content/EL/TXT/HTML/?uri=CELEX:32016R0007R(01)&from=EL)

<sup>76</sup> Πρβλ. άρθρο 79Α παρ. 4 του ν. 4412/2016, όπως τροποποιήθηκε από το άρθρο 43 παρ. 6 του ν. 4605/2019 (52 Α').

<sup>77</sup> Πρβλ. άρθρο 79Α του ν. 4412/2016, το οποίο προστέθηκε με το άρθρο 107 περ. 13 του ν. 4497/2017.

Επιχειρησιακό Πρόγραμμα «Κεντρική Μακεδονία 2014-2020»

διευθυντικού ή εποπτικού οργάνου του ή έχουν εξουσία εκπροσώπησης, λήψης αποφάσεων ή ελέγχου σε αυτόν<sup>78</sup>.

Ως εκπρόσωπος του οικονομικού φορέα νοείται ο νόμιμος εκπρόσωπος αυτού, όπως προκύπτει από το ισχύον καταστατικό ή το πρακτικό εκπροσώπησης του κατά το χρόνο υποβολής της προσφοράς ή το αρμοδίως εξουσιοδοτημένο φυσικό πρόσωπο να εκπροσωπεί τον οικονομικό φορέα για διαδικασίες σύναψης συμβάσεων ή για συγκεκριμένη διαδικασία σύναψης σύμβασης.

Στην περίπτωση υποβολής προσφοράς από ένωση οικονομικών φορέων, το Ευρωπαϊκό Ενιαίο Έγγραφο Σύμβασης (ΕΕΕΣ), υποβάλλεται χωριστά από κάθε μέλος της ένωσης.

### 2.2.9.2 Αποδεικτικά μέσα<sup>79 80</sup>

**A.** Το δικαίωμα συμμετοχής των οικονομικών φορέων και οι όροι και προϋποθέσεις συμμετοχής τους, όπως ορίζονται στις παραγράφους 2.2.1 έως 2.2.8, κρίνονται κατά την υποβολή της προσφοράς, κατά την υποβολή των δικαιολογητικών της παρούσας παραγράφου και κατά τη σύναψη της σύμβασης στις περιπτώσεις του άρθρου 105 παρ. 3 περ. γ του ν. 4412/2016<sup>81</sup>.

Στην περίπτωση που προσφέρων οικονομικός φορέας ή ένωση αυτών στηρίζεται στις ικανότητες άλλων φορέων, σύμφωνα με την παράγραφο 2.2.8. της παρούσας, οι φορείς στην ικανότητα των οποίων στηρίζεται υποχρεούνται στην υποβολή των δικαιολογητικών που αποδεικνύουν ότι δεν συντρέχουν οι λόγοι αποκλεισμού της παραγράφου 2.2.3 της παρούσας και ότι πληρούν τα σχετικά κριτήρια επιλογής κατά περίπτωση (παράγραφοι 2.2.5 και 2.2.6)<sup>82</sup>.

Ο οικονομικός φορέας υποχρεούται να αντικαταστήσει έναν φορέα στην ικανότητα του οποίου στηρίζεται, εφόσον ο τελευταίος δεν πληροί το σχετικό κριτήριο επιλογής ή για τον οποίο συντρέχουν λόγοι αποκλεισμού των παραγράφων 2.2.3.1, 2.2.3.2 και 2.2.3.4<sup>83</sup>.

Οι οικονομικοί φορείς δεν υποχρεούνται να υποβάλλουν δικαιολογητικά ή άλλα αποδεικτικά στοιχεία, αν και στο μέτρο που η αναθέτουσα αρχή έχει τη δυνατότητα να λαμβάνει τα πιστοποιητικά ή τις συναφείς πληροφορίες απευθείας μέσω πρόσβασης σε εθνική βάση δεδομένων σε οποιοδήποτε κράτος - μέλος της Ένωσης, η οποία διατίθεται δωρεάν, όπως εθνικό μητρώο συμβάσεων, εικονικό φάκελο επιχείρησης, ηλεκτρονικό σύστημα αποθήκευσης εγγράφων ή σύστημα προεπιλογής. Η δήλωση για την πρόσβαση σε εθνική βάση δεδομένων εμπεριέχεται στο Ευρωπαϊκό Ενιαίο Έγγραφο Σύμβασης (ΕΕΕΣ).

<sup>78</sup> Επισημαίνεται ότι η ανωτέρω δυνατότητα εναπόκειται στη διακριτική ευχέρεια του οικονομικού φορέα. Εξακολουθεί να υφίσταται η δυνατότητα να υπογράφεται το ΕΕΕΣ από το σύνολο των φυσικών προσώπων που αναφέρονται στα τελευταία δύο εδάφια του άρθρου 73 παρ. 1 του ν. 4412/2016, όπως τροποποιήθηκαν με το άρθρο 107 περ. 7 του ν. 4497/2017.

<sup>79</sup> Πρβ. άρθρο 80 ν. 4412/2016. Επισημαίνεται, περαιτέρω, ότι η Α.Α. ζητάει από τους οικονομικούς φορείς να προσκομίσουν μόνο εκείνα τα αποδεικτικά μέσα που ανταποκρίνονται στους λόγους αποκλεισμού και στα κριτήρια επιλογής που έχει ορίσει στα άρθρα 2.2.3 έως 2.2.8 της παρούσας. Εάν, για παράδειγμα, δεν απαιτήσει ελάχιστα επίπεδα χρηματοοικονομικής επάρκειας των οικονομικών φορέων, τότε δεν θα ζητήσει ούτε τα αποδεικτικά μέσα της παρ. Β.3 της παρούσας

<sup>80</sup> Για τον χρόνο έκδοσης και ισχύος των αποδεικτικών μέσων, πρβ. και το με αρ. πρωτ. 2210/19-04-2019 (ΑΔΑ : 66ΓΠΟΞΤΒ-Ζ9Κ) έγγραφο της ΕΑΑΔΗΣΥ.

<sup>81</sup> Πρβλ. άρθρο 104 παρ. 1 ν. 4412/2016.

<sup>82</sup> Πρβλ. άρθρο 78 παρ. 1 ν. 4412/2016.

<sup>83</sup> Η αναφορά στην παρ. 2.2.3.4 προβλέπεται εφόσον η Α.Α. ορίσει στη Διακήρυξη έναν, περισσότερους ή όλους τους λόγους αποκλεισμού της εν λόγω παραγράφου. Συμπληρώνεται αναλόγως (πρβ. παρ. 1 άρθρο 78 ν. 4412/2016.

Επιχειρησιακό Πρόγραμμα «Κεντρική Μακεδονία 2014-2020»

Οι οικονομικοί φορείς δεν υποχρεούνται να υποβάλουν δικαιολογητικά, όταν η αναθέτουσα αρχή που έχει αναθέσει τη σύμβαση διαθέτει ήδη τα ως άνω δικαιολογητικά και αυτά εξακολουθούν να ισχύουν<sup>84</sup>.

**Επισημαίνεται ότι γίνονται αποδεκτές:**

- οι ένορκες βεβαιώσεις που αναφέρονται στην παρούσα Διακήρυξη, εφόσον έχουν συνταχθεί έως τρεις (3) μήνες πριν από την υποβολή τους,
- οι υπεύθυνες δηλώσεις, εφόσον έχουν συνταχθεί μετά την κοινοποίηση της πρόσκλησης για την υποβολή των δικαιολογητικών<sup>85</sup>. Σημειώνεται ότι δεν απαιτείται θεώρηση του γνησίου της υπογραφής τους.

**B. 1.** Για την απόδειξη της μη συνδρομής των λόγων αποκλεισμού της παραγράφου 2.2.3 οι προσφέροντες οικονομικοί φορείς προσκομίζουν αντίστοιχα τα παρακάτω δικαιολογητικά<sup>86</sup>.

**α)** για την παράγραφο 2.2.3.1 απόσπασμα του σχετικού μητρώου, όπως του ποινικού μητρώου ή, ελλείψει αυτού, ισοδύναμο έγγραφο που εκδίδεται από αρμόδια δικαστική ή διοικητική αρχή του κράτους-μέλους ή της χώρας καταγωγής ή της χώρας όπου είναι εγκατεστημένος ο οικονομικός φορέας, από το οποίο προκύπτει ότι πληρούνται αυτές οι προϋποθέσεις, που να έχει εκδοθεί έως τρεις (3) μήνες πριν από την υποβολή του<sup>87</sup>. Η υποχρέωση προσκόμισης του ως άνω αποσπάσματος αφορά και στα μέλη του διοικητικού, διευθυντικού ή εποπτικού οργάνου του εν λόγω οικονομικού φορέα ή στα πρόσωπα που έχουν εξουσία εκπροσώπησης, λήψης αποφάσεων ή ελέγχου σε αυτό κατά τα ειδικότερα αναφερόμενα στην ως άνω παράγραφο 2.2.3.1,

<sup>84</sup> Πρβλ άρθρο 79 παρ. 6 ν. 4412/2016.

<sup>85</sup> Πρβ. παράγραφο 12 άρθρου 80 του ν.4412/2016, όπως αυτή προστέθηκε με το άρθρο 43 παρ. 7, περ. α, υποπερίπτωση αδ' του ν. 4605/2019.

<sup>86</sup> Σχετικά με την κατάργηση της υποχρέωσης υποβολής πρωτοτύπων ή επικυρωμένων αντιγράφων εγγράφων σε διαγωνισμούς δημοσίων συμβάσεων διευκρινίζονται τα εξής:

1. Απλά αντίγραφα δημοσίων εγγράφων:

Γίνονται υποχρεωτικά αποδεκτά ευκρινή φωτοαντίγραφα των πρωτοτύπων ή των ακριβών αντιγράφων των δημοσίων εγγράφων, που έχουν εκδοθεί από τις υπηρεσίες και τους φορείς της περίπτωσης α' της παρ. 2 του άρθρου 1 του νόμου 4250/2014. Σημειωτέον ότι η παραπάνω ρύθμιση δεν καταλαμβάνει τα συμβολαιογραφικά έγγραφα (λ.χ. πληρεξούσια, ένορκες βεβαιώσεις κ.ο.κ.), για τα οποία συνεχίζει να υφίσταται η υποχρέωση υποβολής κεκρωμένων αντιγράφων.

2. Απλά αντίγραφα αλλοδαπών δημοσίων εγγράφων:

Επίσης, γίνονται αποδεκτά ευκρινή φωτοαντίγραφα από αντίγραφα εγγράφων που έχουν εκδοθεί από αλλοδαπές αρχές, υπό την προϋπόθεση ότι αυτά είναι νομίμως επικυρωμένα από την αρμόδια αρχή της χώρας αυτής, και έχουν επικυρωθεί από δικηγόρο, σύμφωνα με τα οριζόμενα στο άρθρο 36 παρ. 2 β) του Κώδικα Δικηγόρων (N4194/2013). Σημειώνεται ότι δεν τίγονται και εξακολουθούν να ισχύουν, οι απαιτήσεις υποβολής δημοσίων εγγράφων με συγκεκριμένη επισημείωση (APOSTILLE), οι οποίες απορρέουν από διεθνείς συμβάσεις της χώρας (Σύμβαση της Χάγης) ή άλλες διακρατικές συμφωνίες (βλ. και σημείο 6.2.)

3. Απλά αντίγραφα ιδιωτικών εγγράφων:

Γίνονται υποχρεωτικά αποδεκτά ευκρινή φωτοαντίγραφα από αντίγραφα ιδιωτικών εγγράφων τα οποία έχουν επικυρωθεί από δικηγόρο, σύμφωνα με τα οριζόμενα στο άρθρο 36 παρ. 2 β) του Κώδικα Δικηγόρων (N 4194/2013), καθώς και ευκρινή φωτοαντίγραφα από τα πρωτότυπα όσων ιδιωτικών εγγράφων φέρουν θεώρηση από υπηρεσίες και φορείς της περίπτωσης α' της παρ. 2 του άρθρου 1 του νόμου 4250/2014.

4. Πρωτότυπα έγγραφα και επικυρωμένα αντίγραφα

Γίνονται υποχρεωτικά αποδεκτά και πρωτότυπα ή νομίμως επικυρωμένα αντίγραφα των δικαιολογητικών εγγράφων, εφόσον υποβληθούν από τους διαγωνιζόμενους.

<sup>87</sup> Πρβλ. παρ. 12 άρθρου 80 του ν.4412/2016, όπως αυτή προστέθηκε με το άρθρο 43 παρ. 7 περ. α, υποπερίπτωση αδ' του ν. 4605/2019.

Επιχειρησιακό Πρόγραμμα «Κεντρική Μακεδονία 2014-2020»

**β)** για τις παραγράφους 2.2.3.2<sup>88</sup> και 2.2.3.4<sup>89</sup> περίπτωση β' πιστοποιητικό που εκδίδεται από την αρμόδια αρχή του οικείου κράτους - μέλους ή χώρας, που να είναι εν ισχύ κατά το χρόνο υποβολής του, άλλως, στην περίπτωση που δεν αναφέρεται σε αυτό χρόνος ισχύος, που να έχει εκδοθεί έως τρεις (3) μήνες πριν από την υποβολή του<sup>90</sup>.

Ειδικά για τις περιπτώσεις της παραγράφου 2.2.3.2 α., πέραν του ως άνω πιστοποιητικού, υποβάλλεται υπεύθυνη δήλωση του προσφέροντος ότι δεν έχει εκδοθεί δικαστική ή διοικητική απόφαση με τελεσίδικη και δεσμευτική ισχύ για την αθέτηση των υποχρεώσεων του όσον αφορά στην καταβολή φόρων ή εισφορών κοινωνικής ασφάλισης.

Για τους οικονομικούς φορείς που είναι εγκατεστημένοι στην Ελλάδα, τα πιστοποιητικά ότι δεν τελούν υπό πτώχευση, πτωχευτικό συμβιβασμό ή υπό αναγκαστική διαχείριση ή ότι δεν έχουν υπαχθεί σε διαδικασία εξυγίανσης, εκδίδονται από το αρμόδιο Πρωτοδικείο της έδρας του οικονομικού φορέα. Το πιστοποιητικό ότι το νομικό πρόσωπο δεν έχει τεθεί υπό εκκαθάριση με δικαστική απόφαση εκδίδεται από το οικείο Πρωτοδικείο της έδρας του οικονομικού φορέα, το δε πιστοποιητικό ότι δεν έχει τεθεί υπό εκκαθάριση με απόφαση των εταίρων εκδίδεται από το Γ.Ε.Μ.Η., σύμφωνα με τις κείμενες διατάξεις, ως κάθε φορά ισχύουν. Τα φυσικά πρόσωπα (ατομικές επιχειρήσεις) δεν προσκομίζουν πιστοποιητικό περί μη θέσεως σε εκκαθάριση.

Η μη αναστολή των επιχειρηματικών δραστηριοτήτων του οικονομικού φορέα, για τους εγκατεστημένους στην Ελλάδα οικονομικούς φορείς αποδεικνύεται μέσω της ηλεκτρονικής πλατφόρμας της Ανεξάρτητης Αρχής Δημοσίων Εσόδων<sup>91</sup>.

**γ)** Για τις περιπτώσεις του άρθρου 2.2.3.2γ της παρούσας, πιστοποιητικό από τη Διεύθυνση Προγραμματισμού και Συντονισμού της Επιθεώρησης Εργασιακών Σχέσεων, που να έχει εκδοθεί έως τρεις (3) μήνες πριν από την υποβολή του<sup>92</sup>, από το οποίο να προκύπτουν οι πράξεις επιβολής προστίμου που έχουν εκδοθεί σε βάρος του οικονομικού φορέα σε χρονικό διάστημα δύο (2) ετών πριν από την ημερομηνία λήξης της προθεσμίας υποβολής προσφοράς. Μέχρι να καταστεί εφικτή η έκδοση του ανωτέρω πιστοποιητικού, αυτό αντικαθίσταται από υπεύθυνη δήλωση του οικονομικού φορέα, χωρίς να απαιτείται επίσημη δήλωση του ΣΕΠΕ σχετικά με την έκδοση του πιστοποιητικού<sup>93</sup>.

Αν το κράτος-μέλος ή η εν λόγω χώρα δεν εκδίδει τέτοιου είδους έγγραφο ή πιστοποιητικό ή όπου το έγγραφο ή το πιστοποιητικό αυτό δεν καλύπτει όλες τις περιπτώσεις που αναφέρονται

<sup>88</sup> Λαμβανομένου υπόψη του σύντομου, σε πολλές περιπτώσεις, χρόνου ισχύος των πιστοποιητικών φορολογικής και ασφαλιστικής ενημερότητας που εκδίδονται από τους ημεδαπούς φορείς, οι οικονομικοί φορείς μεριμνούν να αποκτούν εγκαίρως πιστοποιητικά, τα οποία να καλύπτουν και τον χρόνο υποβολής της προσφοράς, σύμφωνα με τα ειδικότερα οριζόμενα στο άρθρο 104 του ν. 4412/2016, προκειμένου να τα υποβάλουν, εφόσον αναδειχθούν προσωρινόι ανάδοχοι. Τα εν λόγω πιστοποιητικά υποβάλλονται μαζί με τα υπόλοιπα αποδεικτικά μέσα του άρθρου 22 από τον προσωρινό ανάδοχο, μέσω του υποσυστήματος, στον φάκελο «δικαιολογητικά προσωρινού αναδόχου».

<sup>89</sup> Εφόσον η αναθέτουσα αρχή την επιλέξει ως λόγο αποκλεισμού.

<sup>90</sup> Πρβλ. παρ. 12 άρθρου 80 του ν.4412/2016, όπως αυτή προστέθηκε με το άρθρο 43 παρ. 7 περ. α υποπερίπτωση αδ' του ν. 4605/2019.

<sup>91</sup> Με εκτύπωση της καρτέλας "Στοιχεία Μητρώου/ Επιχείρησης", όπως αυτά εμφανίζονται στο taxisnet.

<sup>92</sup> Πρβλ. παράγραφο 12 άρθρου 80 του ν.4412/2016, όπως αυτή προστέθηκε με το άρθρο 43 παρ. 7, περ. α, υποπερίπτωση αδ' του ν. 4605/2019.

<sup>93</sup> Πρβ. άρθρο 376 παρ. 17 του ν. 4412/2016, όπως προστέθηκε με το άρθρο 43 παρ. 46 περ. α' του ν. 4605/2019.

Επιχειρησιακό Πρόγραμμα «Κεντρική Μακεδονία 2014-2020»

στις παραγράφους 2.2.3.1 και 2.2.3.2 και στην περίπτωση β' της παραγράφου 2.2.3.4, το έγγραφο ή το πιστοποιητικό μπορεί να αντικαθίσταται από ένορκη βεβαίωση ή, στα κράτη - μέλη ή στις χώρες όπου δεν προβλέπεται ένορκη βεβαίωση, από υπεύθυνη δήλωση του ενδιαφερομένου ενώπιον αρμόδιας δικαστικής ή διοικητικής αρχής, συμβολαιογράφου ή αρμόδιου επαγγελματικού ή εμπορικού οργανισμού του κράτους - μέλους ή της χώρας καταγωγής ή της χώρας όπου είναι εγκατεστημένος ο οικονομικός φορέας.

Οι αρμόδιες δημόσιες αρχές παρέχουν, όπου κρίνεται αναγκαίο, επίσημη δήλωση στην οποία αναφέρεται ότι δεν εκδίδονται τα έγγραφα ή τα πιστοποιητικά της παρούσας παραγράφου ή ότι τα έγγραφα αυτά δεν καλύπτουν όλες τις περιπτώσεις που αναφέρονται στις παραγράφους 2.2.3.1 και 2.2.3.2 και στην περίπτωση β' της παραγράφου 2.2.3.4. Οι επίσημες δηλώσεις καθίστανται διαθέσιμες μέσω του επιγραμμικού αποθετηρίου πιστοποιητικών (e- Certis) του άρθρου 81 του ν.4412/2016.

δ) Για τις λοιπές περιπτώσεις της παραγράφου 2.2.3.4, υπεύθυνη δήλωση του προσφέροντος οικονομικού φορέα ότι δεν συντρέχουν στο πρόσωπό του οι οριζόμενοι στην παράγραφο λόγοι αποκλεισμού.

ε) για την παράγραφο 2.2.3.8. υπεύθυνη δήλωση του προσφέροντος οικονομικού φορέα ότι δεν έχει εκδοθεί σε βάρος του απόφαση αποκλεισμού, σύμφωνα με το άρθρο 74 του ν. 4412/2016.

**B. 2.** Για την απόδειξη της απαίτησης του άρθρου 2.2.4. (απόδειξη καταλληλότητας για την άσκηση επαγγελματικής δραστηριότητας) προσκομίζουν πιστοποιητικό/βεβαίωση του οικείου επαγγελματικού ή εμπορικού μητρώου του κράτους εγκατάστασης. Οι οικονομικοί φορείς που είναι εγκατεστημένοι σε κράτος μέλος της Ευρωπαϊκής Ένωσης προσκομίζουν πιστοποιητικό/βεβαίωση του αντίστοιχου επαγγελματικού ή εμπορικού μητρώου του Παραρτήματος XI του Προσαρτήματος Α' του ν. 4412/2016, με το οποίο πιστοποιείται αφενός η εγγραφή τους σε αυτό και αφετέρου το ειδικό επάγγελμά τους. Στην περίπτωση που χώρα δεν τηρεί τέτοιο μητρώο, το έγγραφο ή το πιστοποιητικό μπορεί να αντικαθίσταται από ένορκη βεβαίωση ή, στα κράτη - μέλη ή στις χώρες όπου δεν προβλέπεται ένορκη βεβαίωση, από υπεύθυνη δήλωση του ενδιαφερομένου ενώπιον αρμόδιας δικαστικής ή διοικητικής αρχής, συμβολαιογράφου ή αρμόδιου επαγγελματικού ή εμπορικού οργανισμού της χώρας καταγωγής ή της χώρας όπου είναι εγκατεστημένος ο οικονομικός φορέας ότι δεν τηρείται τέτοιο μητρώο και ότι ασκεί τη δραστηριότητα που απαιτείται για την εκτέλεση του αντικειμένου της υπό ανάθεση σύμβασης<sup>94</sup>.

Οι εγκατεστημένοι στην Ελλάδα οικονομικοί φορείς προσκομίζουν βεβαίωση εγγραφής στο Βιοτεχνικό ή Εμπορικό ή Βιομηχανικό Επιμελητήριο.

**Επισημαίνεται ότι, τα δικαιολογητικά που αφορούν στην απόδειξη της απαίτησης του άρθρου 2.2.4 (απόδειξη καταλληλότητας για την άσκηση επαγγελματικής δραστηριότητας) γίνονται αποδεκτά, εφόσον έχουν εκδοθεί έως τριάντα (30) εργάσιμες ημέρες πριν από την υποβολή**

<sup>94</sup> Πρβλ. Παράρτημα XI Προσαρτήματος Α ν. 4412/2016. Επισημαίνεται ότι η Α.Α. απαιτεί στην εκάστοτε διακήρυξη, κατά περίπτωση, για τους εγκατεστημένους στην Ελλάδα οικονομικούς φορείς βεβαίωση εγγραφής σε ένα από τα σχετικά Επιμελητήρια/ Μητρώα, κατά περίπτωση.

Επιχειρησιακό Πρόγραμμα «Κεντρική Μακεδονία 2014-2020»

τους<sup>95</sup>, εκτός αν, σύμφωνα με τις ειδικότερες διατάξεις αυτών, φέρουν συγκεκριμένο χρόνο ισχύος.

**B.3.** Για την απόδειξη της οικονομικής και χρηματοοικονομικής επάρκειας της παραγράφου 2.2.5 οι οικονομικοί φορείς προσκομίζουν ΦΕΚ με τους δημοσιευμένους ισολογισμούς των τριών τελευταίων οικονομικών χρήσεων (2016, 2017, 2018)<sup>96</sup>.

Σε περίπτωση νεοσύστατου νομικού προσώπου είναι υποχρεωτική η κατάθεση προσωρινών ισολογισμών ή οποιουδήποτε άλλου αποδεικτικού εγγράφου για τη χρηματοοικονομική κατάσταση του συμμετέχοντος.

Σε περίπτωση συμμετέχοντος που δεν έχει κατά νόμο υποχρέωση δημοσίευσης ισολογισμών, είναι υποχρεωτική η κατάθεση Υπεύθυνης Δήλωσης περί του κύκλου εργασιών της τελευταίας τριετίας (2016, 2017, 2018) κατ' ανώτατο όριο.

Σε περίπτωση υποβολής κοινής προσφοράς, τα παραπάνω δικαιολογητικά και δηλώσεις πρέπει να κατατεθούν για καθέναν από τους συμμετέχοντες σε κοινή προσφορά.

Εάν ο οικονομικός φορέας, για βάσιμο λόγο, δεν είναι σε θέση να προσκομίσει τα ανωτέρω δικαιολογητικά, μπορεί να αποδεικνύει την οικονομική και χρηματοοικονομική του επάρκεια με οποιοδήποτε άλλο κατάλληλο έγγραφο.<sup>97</sup>

**B.4.** Για την απόδειξη της τεχνικής ικανότητας της παραγράφου 2.2.6 οι οικονομικοί φορείς προσκομίζουν<sup>98</sup>:

α) Κατάλογο, στον οποίο αναφέρεται ένα (1) τουλάχιστον έργο προμήθειας παρόμοιο με το προκηρυσσόμενο έργο (δηλαδή προμήθεια και τοποθέτηση ανοξείδωτων μεταλλικών κατασκευών), συμβατικής αξίας τουλάχιστον εκατό χιλιάδων ευρώ (100.000€) συμπεριλαμβανομένου του Φ.Π.Α., το οποίο παραδόθηκε την τελευταία εξαετία με μνεία, για κάθε παράδοση, του παραλήπτη, είτε εμπίπτει στο δημόσιο, είτε στον ιδιωτικό τομέα, της ημερομηνίας παράδοσης και του ποσού συνοδευόμενο από τις σχετικές βεβαιώσεις που αναφέρονται σε επιτυχή ολοκλήρωση του έργου και όχι π.χ. μόνο η υπογραφείσα σύμβαση.

Ο σχετικός πίνακας θα πρέπει να συνταχθεί σύμφωνα με το παρακάτω πρότυπο:

<sup>95</sup> Πρβλ. παράγραφο 12 άρθρου 80 του ν.4412/2016, όπως αυτή προστέθηκε με το άρθρο 43 παρ. 7 α σημείο αδ' του ν.4605/2019.

<sup>96</sup> Συμπληρώνεται από την Α.Α. με ένα ή περισσότερα από τα δικαιολογητικά που αναφέρονται στο Μέρος Ι του Παραρτήματος XII του Προσαρτήματος Α' του ν. 4412/2016 ( π.χ. τραπεζική βεβαίωση για την πιστοληπτική ικανότητα του οικονομικού φορέα (ημεδαπού ή αλλοδαπού) ή/ και αποσπάσματα οικονομικών καταστάσεων κλπ), τα οποία αντιστοιχούν, σε κάθε περίπτωση, στα κριτήρια οικονομικής και χρηματοοικονομικής επάρκειας που έχει θέσει η Α.Α. στο άρθρο 2.2.5.

<sup>97</sup> Η καταλληλότητα του προσκομιζόμενου από τον οικονομικό φορέα εγγράφου για την απόδειξη της χρηματοοικονομικής του επάρκειας εναπόκειται στην κρίση της Α.Α. (πρβ. άρθρο 80 παρ. 4 εδ. β ν. 4412/2016)

<sup>98</sup> Συμπληρώνεται από την Α.Α. με ένα ή περισσότερα από τα δικαιολογητικά που αναφέρονται στο Μέρος ΙΙ του Παραρτήματος XII του Προσαρτήματος Α' του ν.4412/2016, τα οποία αντιστοιχούν, σε κάθε περίπτωση, στα κριτήρια τεχνικής και επαγγελματικής ικανότητας που έχει θέσει η αναθέτουσα αρχή στο άρθρο 2.2.6.



Επιχειρησιακό Πρόγραμμα «Κεντρική Μακεδονία 2014-2020»

α/α	ΠΕΛΑΤΗΣ	ΣΥΝΤΟΜΗ ΠΕΡΙΓΡΑΦΗ ΕΡΓΟΥ	ΔΙΑΡΚΕΙΑ ΕΚΤΕΛΕΣΗΣ ΕΡΓΟΥ (.../.../20... έως .../.../20...)	ΣΥΜΒΑΤΙΚΗ ΑΞΙΑ	ΣΥΝΟΠΤΙΚΗ ΠΕΡΙΓΡΑΦΗ ΣΥΝΕΙΣΦΟΡΑΣ ΣΤΟ ΕΡΓΟ/ ΠΟΣΟΣΤΟ ΣΥΜΜΕΤΟΧΗΣ	ΗΜΕΡΟΜΗΝΙΑ ΟΡΙΣΤΙΚΗΣ ΠΑΡΑΛΑΒΗΣ

Αν ο παραλήπτης του έργου είναι φορέας του δημοσίου τομέα οι σχετικές υπηρεσίες αποδεικνύονται με έγγραφο που έχει εκδοθεί ή θεωρηθεί από την κατά περίπτωση Αναθέτουσα Αρχή. Εάν πρόκειται για ιδιωτικό φορέα, με βεβαίωση του αποδέκτη ή εφόσον αυτό δεν είναι δυνατόν, με απλή δήλωση του οικονομικού φορέα. Σε κάθε περίπτωση απαιτείται έγγραφο που αναφέρεται σε επιτυχή ολοκλήρωση του έργου και όχι π.χ. η υπογραφέισα σύμβαση.

β) Κατάλογο τεχνικού προσωπικού του οικονομικού φορέα, όπου θα εμφανίζονται οι πιστοποιημένοι ηλεκτροσυγκολλητές, καθώς και οι σχετικές πιστοποιήσεις τους από αναγνωρισμένους ανεξάρτητους φορείς.

**B.5.** Για την απόδειξη της συμμόρφωσής τους με τα πρότυπα διασφάλισης ποιότητας και περιβαλλοντικής διαχείρισης της παραγράφου 2.2.7 οι οικονομικοί φορείς προσκομίζουν πιστοποιητικά (από επίσημα αναγνωρισμένα διεθνή ή ευρωπαϊκά ινστιτούτα) όπως αναφέρονται στην παράγραφο 2.2.7.

**B.6.** Για την απόδειξη της νόμιμης εκπροσώπησης, στις περιπτώσεις που ο οικονομικός φορέας είναι νομικό πρόσωπο και υποχρεούται, κατά την κείμενη νομοθεσία, να δηλώνει την εκπροσώπηση και τις μεταβολές της σε αρμόδια αρχή (πχ ΓΕΜΗ), προσκομίζει σχετικό πιστοποιητικό ισχύουσας εκπροσώπησης, το οποίο πρέπει να έχει εκδοθεί έως τριάντα (30) εργάσιμες ημέρες πριν από την υποβολή του<sup>99</sup>. Στις λοιπές περιπτώσεις τα κατά περίπτωση νομιμοποιητικά έγγραφα σύστασης και νόμιμης εκπροσώπησης (όπως καταστατικά, πιστοποιητικά μεταβολών, αντίστοιχα ΦΕΚ, συγκρότηση Δ.Σ. σε σώμα, σε περίπτωση Α.Ε., κλπ., ανάλογα με τη νομική μορφή του οικονομικού φορέα), συνοδευόμενα από υπεύθυνη δήλωση του νόμιμου εκπροσώπου ότι εξακολουθούν να ισχύουν κατά την υποβολή τους.

Για την απόδειξη της νόμιμης σύστασης και των μεταβολών του νομικού προσώπου, εφόσον αυτή προκύπτει από πιστοποιητικό αρμόδιας αρχής (πχ γενικό πιστοποιητικό του ΓΕΜΗ), αρκεί η υποβολή αυτού, εφόσον έχει εκδοθεί έως τρεις (3) μήνες πριν από την υποβολή του. Στις λοιπές περιπτώσεις τα κατά περίπτωση νομιμοποιητικά έγγραφα νόμιμης σύστασης και μεταβολών (όπως καταστατικά, πιστοποιητικά μεταβολών, αντίστοιχα ΦΕΚ, κλπ., ανάλογα με τη νομική μορφή του οικονομικού φορέα), συνοδευόμενα από υπεύθυνη δήλωση του νόμιμου εκπροσώπου ότι εξακολουθούν να ισχύουν κατά την υποβολή τους.

<sup>99</sup> Πρβλ. παράγραφο 12 άρθρου 80 του ν.4412/2016, όπως αυτή προστέθηκε με το άρθρο 43 παρ. 7, περ. α, υποπερίπτωση αδ' του ν. 4605/2019.

Επιχειρησιακό Πρόγραμμα «Κεντρική Μακεδονία 2014-2020»

Οι αλλοδαποί οικονομικοί φορείς προσκομίζουν τα προβλεπόμενα, κατά τη νομοθεσία της χώρας εγκατάστασης, αποδεικτικά έγγραφα, και εφόσον δεν προβλέπονται, υπεύθυνη δήλωση του νόμιμου εκπροσώπου, από την οποία αποδεικνύονται τα ανωτέρω ως προς τη νόμιμη σύσταση, μεταβολές και εκπροσώπηση του οικονομικού φορέα.

Οι ως άνω υπεύθυνες δηλώσεις γίνονται αποδεκτές, εφόσον έχουν συνταχθεί μετά την κοινοποίηση της πρόσκλησης για την υποβολή των δικαιολογητικών.

Από τα ανωτέρω έγγραφα πρέπει να προκύπτουν η νόμιμη σύσταση του οικονομικού φορέα, όλες οι σχετικές τροποποιήσεις των καταστατικών, το/τα πρόσωπο/α που δεσμεύει/ουν νόμιμα την εταιρία κατά την ημερομηνία διενέργειας του διαγωνισμού (νόμιμος εκπρόσωπος, δικαίωμα υπογραφής κλπ.), τυχόν τρίτοι, στους οποίους έχει χορηγηθεί εξουσία εκπροσώπησης, καθώς και η θητεία του/των ή/και των μελών του οργάνου διοίκησης/ νόμιμου εκπροσώπου.

**B.7.** Οι οικονομικοί φορείς που είναι εγγεγραμμένοι σε επίσημους καταλόγους<sup>100</sup> που προβλέπονται από τις εκάστοτε ισχύουσες εθνικές διατάξεις ή διαθέτουν πιστοποίηση από οργανισμούς πιστοποίησης που συμμορφώνονται με τα ευρωπαϊκά πρότυπα πιστοποίησης, κατά την έννοια του Παραρτήματος VII του Προσαρτήματος Α' του ν. 4412/2016, μπορούν να προσκομίζουν στις αναθέτουσες αρχές πιστοποιητικό εγγραφής εκδιδόμενο από την αρμόδια αρχή ή το πιστοποιητικό που εκδίδεται από τον αρμόδιο οργανισμό πιστοποίησης.

Στα πιστοποιητικά αυτά αναφέρονται τα δικαιολογητικά βάσει των οποίων έγινε η εγγραφή των εν λόγω οικονομικών φορέων στον επίσημο κατάλογο ή η πιστοποίηση και η κατάταξη στον εν λόγω κατάλογο.

Η πιστοποιούμενη εγγραφή στους επίσημους καταλόγους από τους αρμόδιους οργανισμούς ή το πιστοποιητικό, που εκδίδεται από τον οργανισμό πιστοποίησης, συνιστά τεκμήριο καταλληλότητας όσον αφορά τις απαιτήσεις ποιοτικής επιλογής, τις οποίες καλύπτει ο επίσημος κατάλογος ή το πιστοποιητικό.

Οι οικονομικοί φορείς που είναι εγγεγραμμένοι σε επίσημους καταλόγους απαλλάσσονται από την υποχρέωση υποβολής των δικαιολογητικών που αναφέρονται στο πιστοποιητικό εγγραφής τους.

**B.8.** Οι ενώσεις οικονομικών φορέων που υποβάλλουν κοινή προσφορά, υποβάλλουν τα παραπάνω, κατά περίπτωση δικαιολογητικά, για κάθε οικονομικό φορέα που συμμετέχει στην ένωση, σύμφωνα με τα ειδικότερα προβλεπόμενα στο άρθρο 19 παρ. 2 του ν. 4412/2016.

**B.9.** Στην περίπτωση που οικονομικός φορέας επιθυμεί να στηριχθεί στις ικανότητες άλλων φορέων, σύμφωνα με την παράγραφο 2.2.8 για την απόδειξη ότι θα έχει στη διάθεσή του τους αναγκαίους πόρους, προσκομίζει, ιδίως, σχετική έγγραφη δέσμευση των φορέων αυτών για τον σκοπό αυτό<sup>101</sup>.

<sup>100</sup> Πρβλ άρθρο 83 ν. 4412/2016.

<sup>101</sup> Πρβλ. άρθρο 78 παρ. 1/ 80 παρ. 1 ν. 4412/2016. Η ως άνω δέσμευση θα μπορούσε να προκύπτει από ιδιωτικό συμφωνητικό μεταξύ προσφέροντος και τρίτου, στις ικανότητες του οποίου στηρίζεται, ή από οποιοδήποτε άλλο κατάλληλο μέσο.

## 2.3 Κριτήρια Ανάθεσης

### 2.3 Κριτήριο ανάθεσης<sup>102</sup>

Κριτήριο ανάθεσης<sup>103</sup> της Σύμβασης<sup>104</sup> είναι η πλέον συμφέρουσα από οικονομική άποψη προσφορά βάσει τιμής<sup>105</sup>.

## 2.4 Κατάρτιση - Περιεχόμενο Προσφορών

### 2.4.1 Γενικοί όροι υποβολής προσφορών

Οι προσφορές υποβάλλονται με βάση τις απαιτήσεις που ορίζονται στο ΠΑΡΑΡΤΗΜΑ Ι (Τεύχος Τεχνικής Έκθεσης - Τεχνικής Περιγραφής Υλικών και Κατασκευών) και στο ΠΑΡΑΡΤΗΜΑ ΙΙ (Ειδική Συγγραφή Υποχρεώσεων) της Διακήρυξης, καθώς και στις εγκεκριμένες μελέτες των επιμέρους ειδών, οι οποίες επισυνάπτονται, για το σύνολο της προκηρυχθείσας ποσότητας της προμήθειας.

Δεν επιτρέπονται εναλλακτικές προσφορές.

Πριν την υποβολή της προσφοράς οι οικονομικοί φορείς υποχρεούνται να επισκεφθούν το χώρο του έργου ώστε να λάβουν γνώση των ειδικών συνθηκών και της μορφολογίας του σπηλαίου. Η επίσκεψη θα πραγματοποιηθεί στις 21/4/2020, ημέρα Τρίτη και από ώρα 10.00 έως 12.00, αφού προηγουμένως υπάρξει συνεννόηση με την υπηρεσία. Σε περίπτωση κωλύματος τη συγκεκριμένη ημερομηνία, οι ενδιαφερόμενοι δύνανται να ζητήσουν τη μετάθεσή της σε εύλογο χρονικό διάστημα και πάντως όχι πάνω από πέντε (5) εργάσιμες ημέρες. Σε κάθε περίπτωση οι εκπρόσωποι των οικονομικών φορέων που θα επισκεφθούν το έργο υποχρεούνται να προσκομίσουν υπεύθυνη δήλωση σχετικά με τη θέση τους στο οργανόγραμμα του αντίστοιχου φορέα και μετά το πέρας της επίσκεψης να καταθέσουν υπεύθυνη δήλωση ότι έλαβαν γνώση των υφιστάμενων συνθηκών του περιβάλλοντος χώρου και του εσωτερικού του σπηλαίου.

Η ένωση οικονομικών φορέων υποβάλλει κοινή προσφορά, η οποία υπογράφεται υποχρεωτικά ηλεκτρονικά είτε από όλους τους οικονομικούς φορείς που αποτελούν την ένωση, είτε από εκπρόσωπό τους νομίμως εξουσιοδοτημένο. Στην προσφορά, απαραίτητως πρέπει να

<sup>102</sup> Πρβλ άρθρο 86 παρ. 1 και τυποποιημένο έντυπο 2 Παραρτήματος ΙΙ (Προκήρυξη σύμβασης), παρ. ΙΙ.2.5 Εκτελεστικού Κανονισμού (ΕΕ) 2015/1986 της Επιτροπής (L 296).

<sup>103</sup> Τα κριτήρια ανάθεσης θα πρέπει να συνδέονται με το αντικείμενο της σύμβασης, σύμφωνα με την παράγραφο 8 του άρθρου 86 του ν. 4412/2016. Διασφαλίζουν τη δυνατότητα αποτελεσματικού ανταγωνισμού και συνοδεύονται από προδιαγραφές που επιτρέπουν την αποτελεσματική επαλήθευση των πληροφοριών που παρέχονται από τους προσφέροντες, προκειμένου να αξιολογείται ο βαθμός συμμόρφωσής τους προς τα κριτήρια ανάθεσης. Εάν υπάρχουν αμφιβολίες, οι Α.Α. επαληθεύουν αποτελεσματικά την ακρίβεια των πληροφοριών και αποδείξεων, τις οποίες παρέχουν οι προσφέροντες (παρ. 9 άρθρου 86). Πρβλ και Κατευθυντήρια Οδηγία 11/2015 Ε.Α.Α.ΔΗ.ΣΥ. (ΑΔΑ ΩΛΝ40ΞΤΒ-ΜΙΦ)

<sup>104</sup> Πρβλ. άρθρο 86 παρ. 1 και τυποποιημένο έντυπο 2 Παραρτήματος ΙΙ (Προκήρυξη σύμβασης) παρ. ΙΙ.2.5 Εκτελεστικού Κανονισμού (ΕΕ) 2015/1986 της Επιτροπής (L 296).

<sup>105</sup> Πρόκειται, στην ουσία, για το κριτήριο ανάθεσης της χαμηλότερης τιμής, όπως είχε επικρατήσει στο προϊσχύσαν δίκαιο (Οδηγία 2004/18/ΕΚ, π.δ. 60/2007). Εάν η τιμή είναι το μοναδικό κριτήριο ανάθεσης η αξιολόγηση γίνεται μόνο βάσει αυτής

Επιχειρησιακό Πρόγραμμα «Κεντρική Μακεδονία 2014-2020»

προσδιορίζεται η έκταση και το είδος της συμμετοχής του (συμπεριλαμβανομένης της κατανομής αμοιβής μεταξύ τους) κάθε μέλους της ένωσης, καθώς και ο εκπρόσωπος/συντονιστής αυτής<sup>106</sup>.

## 2.4.2 Χρόνος και Τρόπος υποβολής προσφορών

**2.4.2.1.** Οι προσφορές υποβάλλονται από τους ενδιαφερόμενους ηλεκτρονικά, μέσω της διαδικτυακής πύλης [www.promitheus.gov.gr/](http://www.promitheus.gov.gr/) του ΕΣΗΔΗΣ, μέχρι την καταληκτική ημερομηνία και ώρα που ορίζει η παρούσα διακήρυξη, στην Ελληνική Γλώσσα, σε ηλεκτρονικό φάκελο, σύμφωνα με τα αναφερόμενα στον ν.4412/2016, ιδίως άρθρα 36 και 37 και την Υπουργική Απόφαση αριθμ. 56902/215 «*Τεχνικές λεπτομέρειες και διαδικασίες λειτουργίας του Εθνικού Συστήματος Ηλεκτρονικών Δημοσίων Συμβάσεων (Ε.Σ.Η.ΔΗ.Σ.)*»<sup>107</sup>.

Για τη συμμετοχή στο διαγωνισμό οι ενδιαφερόμενοι οικονομικοί φορείς απαιτείται να διαθέτουν εγκεκριμένη προηγμένη ηλεκτρονική υπογραφή ή προηγμένη ηλεκτρονική υπογραφή που υποστηρίζεται από εγκεκριμένο πιστοποιητικό, το οποίο χορηγήθηκε από έναν εγκεκριμένο πάροχο υπηρεσιών πιστοποίησης, ο οποίος περιλαμβάνεται στον κατάλογο εμπιστευσης που προβλέπεται στην απόφαση 2009/767/ΕΚ και σύμφωνα με τα οριζόμενα στο Κανονισμό (ΕΕ) 910/2014 και τις διατάξεις της Υ.Α. 56902/215 «*Τεχνικές λεπτομέρειες και διαδικασίες λειτουργίας του Εθνικού Συστήματος Ηλεκτρονικών Δημοσίων Συμβάσεων (Ε.Σ.Η.ΔΗ.Σ.)*» (ΦΕΚ Β 1924/02.06.2017) και να εγγραφούν στο ηλεκτρονικό σύστημα (ΕΣΗΔΗΣ- Διαδικτυακή πύλη [www.promitheus.gov.gr](http://www.promitheus.gov.gr)) ακολουθώντας την διαδικασία εγγραφής του άρθρου 5 της ίδιας Υ.Α.

Επισημαίνεται ότι, οι αλλοδαποί οικονομικοί φορείς δεν έχουν την υποχρέωση να υπογράψουν τα δικαιολογητικά που υποβάλλουν με την προσφορά τους, με χρήση προηγμένης ηλεκτρονικής υπογραφής, αλλά μπορεί να τα αυθεντικοποιούν με οποιονδήποτε άλλο πρόσφορο τρόπο, εφόσον στη χώρα προέλευσής τους δεν είναι υποχρεωτική η χρήση προηγμένης ψηφιακής υπογραφής σε διαδικασίες σύναψης δημοσίων συμβάσεων. Στις περιπτώσεις αυτές η αίτηση συμμετοχής συνοδεύεται με υπεύθυνη δήλωση στην οποία δηλώνεται ότι στην χώρα προέλευσης δεν προβλέπεται η χρήση προηγμένης ψηφιακής υπογραφής ή ότι στην χώρα προέλευσης δεν είναι υποχρεωτική η χρήση προηγμένης ψηφιακής υπογραφής για την συμμετοχή σε διαδικασίες σύναψης δημοσίων συμβάσεων. **Η υπεύθυνη δήλωση του προηγούμενου εδαφίου φέρει υπογραφή έως και δέκα (10) ημέρες πριν την καταληκτική ημερομηνία υποβολής των προσφορών**<sup>108</sup>.

**2.4.2.2.** Ο χρόνος υποβολής της προσφοράς και οποιαδήποτε ηλεκτρονική επικοινωνία μέσω του συστήματος βεβαιώνεται αυτόματα από το σύστημα με υπηρεσίες χρονοσήμανσης, σύμφωνα με τα οριζόμενα στο άρθρο 37 του ν. 4412/2016 και το άρθρο 9 της ως άνω Υπουργικής Απόφασης.

<sup>106</sup> Άρθρο 96, παρ. 7 του ν. 4412/2016.

<sup>107</sup> Συσχέτιση με άρθρο (Γλώσσα) και (Επικοινωνία) της διακήρυξης (ιδίως εφόσον κατ' επιλογή της Α.Α. εφαρμόζονται οι παρ. 1 και 5 του άρθρου 22 του ν. 4412/2016).

<sup>108</sup> Πρβλ. άρθρο 92 παρ. 7 του ν. 4412/2016, όπως προστέθηκε με το άρθρο 43 παρ. 8, υποπαρ. β του ν. 4605/2019 και τροποποιήθηκε με το άρθρο 56 παρ. 2 και 3 ν. 4609/2019.

Επιχειρησιακό Πρόγραμμα «Κεντρική Μακεδονία 2014-2020»

Μετά την παρέλευση της καταληκτικής ημερομηνίας και ώρας, δεν υπάρχει η δυνατότητα υποβολής προσφοράς στο Σύστημα. Σε περιπτώσεις τεχνικής αδυναμίας λειτουργίας του ΕΣΗΔΗΣ, η αναθέτουσα αρχή θα ρυθμίσει τα της συνέχειας του διαγωνισμού με σχετική ανακοίνωσή της<sup>109</sup>.

**2.4.2.3.** Οι οικονομικοί φορείς υποβάλλουν με την προσφορά τους τα ακόλουθα:

(α) έναν (υπο)φάκελο με την ένδειξη «Δικαιολογητικά Συμμετοχής - Τεχνική Προσφορά» στον οποίο περιλαμβάνονται τα κατά περίπτωση απαιτούμενα δικαιολογητικά και η τεχνική προσφορά σύμφωνα με τις διατάξεις της κείμενης νομοθεσίας και την παρούσα.

(β) έναν (υπο)φάκελο με την ένδειξη «Οικονομική Προσφορά» στον οποίο περιλαμβάνεται η οικονομική προσφορά του οικονομικού φορέα και τα κατά περίπτωση απαιτούμενα δικαιολογητικά.

Από τον προσφέροντα σημαίνονται με χρήση του σχετικού πεδίου του συστήματος τα στοιχεία εκείνα της προσφοράς του που έχουν εμπιστευτικό χαρακτήρα<sup>110</sup>, σύμφωνα με τα οριζόμενα στο άρθρο 21 του ν. 4412/16. Εφόσον ένας οικονομικός φορέας χαρακτηρίζει πληροφορίες ως εμπιστευτικές, λόγω ύπαρξης τεχνικού ή εμπορικού απορρήτου, στη σχετική δήλωσή του, αναφέρει ρητά όλες τις σχετικές διατάξεις νόμου ή διοικητικές πράξεις που επιβάλλουν την εμπιστευτικότητα της συγκεκριμένης πληροφορίας.

Δεν χαρακτηρίζονται ως εμπιστευτικές πληροφορίες σχετικά με τις τιμές μονάδος, τις προσφερόμενες ποσότητες, την οικονομική προσφορά και τα στοιχεία της τεχνικής προσφοράς που χρησιμοποιούνται για την αξιολόγησή της.

**2.4.2.4.** Οι οικονομικοί φορείς συντάσσουν την τεχνική και οικονομική τους προσφορά συμπληρώνοντας τις αντίστοιχες ειδικές ηλεκτρονικές φόρμες του συστήματος. Στην συνέχεια το σύστημα παράγει τα σχετικά ηλεκτρονικά αρχεία τα οποία υπογράφονται ηλεκτρονικά και υποβάλλονται από τον προσφέροντα. Τα στοιχεία που περιλαμβάνονται στην ειδική ηλεκτρονική φόρμα του συστήματος και του παραγόμενου ηλεκτρονικού αρχείου pdf (το οποίο θα υπογραφεί ηλεκτρονικά) πρέπει να ταυτίζονται. Σε αντίθετη περίπτωση το σύστημα παράγει σχετικό μήνυμα και ο προσφέρων καλείται να παράγει εκ νέου το ηλεκτρονικό αρχείο pdf. Επειδή οι τεχνικές προδιαγραφές και οι οικονομικοί όροι δεν έχουν αποτυπωθεί στο σύνολό τους στις ειδικές ηλεκτρονικές φόρμες του συστήματος, οι οικονομικοί φορείς πρέπει να επισυνάψουν ψηφιακά υπογεγραμμένα τα σχετικά ηλεκτρονικά αρχεία (τεχνική και οικονομική προσφορά) σύμφωνα με τα ΠΑΡΑΡΤΗΜΑΤΑ V και VI (Υπόδειγμα τεχνικής προσφοράς - Υπόδειγμα οικονομικής προσφοράς)<sup>111</sup>.

**2.4.2.5.** Ο χρήστης - οικονομικός φορέας υποβάλλει τους ανωτέρω (υπο)φακέλους μέσω του Συστήματος, όπως περιγράφεται παρακάτω:

Τα στοιχεία και δικαιολογητικά για τη συμμετοχή του οικονομικού φορέα στη διαδικασία υποβάλλονται από αυτόν ηλεκτρονικά σε μορφή αρχείων τύπου .pdf και εφόσον έχουν

<sup>109</sup> Πρβλ. άρθρο 37 παρ. 4 του ν. 4412/2016.

<sup>110</sup> Πρβλ. άρθρο 15, παρ. 1.2 της προαναφερθείσας υπουργικής απόφασης με αριθ. 56902/215/2017.

<sup>111</sup> Πρβλ. άρθρο 15, παρ. 1.2.2.1 της προαναφερθείσας υπουργικής απόφασης με αριθμ. 56902/215/2017.

### Επιχειρησιακό Πρόγραμμα «Κεντρική Μακεδονία 2014-2020»

συνταχθεί/παραχθεί από τον ίδιο, φέρουν εγκεκριμένη προηγμένη ηλεκτρονική υπογραφή ή προηγμένη ηλεκτρονική υπογραφή με χρήση εγκεκριμένων πιστοποιητικών, χωρίς να απαιτείται θεώρηση γνησίου της υπογραφής, με την επιφύλαξη των αναφερθέντων στην τελευταία υποπαράγραφο της παραγράφου 2.4.2.1 του παρόντος για τους αλλοδαπούς οικονομικούς φορείς.

Από το Σύστημα εκδίδεται ηλεκτρονική απόδειξη υποβολής προσφοράς, η οποία αποστέλλεται στον οικονομικό φορέα με μήνυμα ηλεκτρονικού ταχυδρομείου.

Στις περιπτώσεις που με την προσφορά υποβάλλονται ιδιωτικά έγγραφα, αυτά γίνονται αποδεκτά είτε κατά τα προβλεπόμενα στις διατάξεις του Ν. 4250/2014 (Α' 94), είτε και σε απλή φωτοτυπία, εφόσον συνυποβάλλεται υπεύθυνη δήλωση, στην οποία βεβαιώνεται η ακρίβειά τους και η οποία φέρει υπογραφή μετά την έναρξη της διαδικασίας σύναψης της παρούσας σύμβασης<sup>112</sup>.

Εντός τριών (3) εργασίμων ημερών από την ηλεκτρονική υποβολή των ως άνω στοιχείων και δικαιολογητικών προσκομίζονται υποχρεωτικά από τον οικονομικό φορέα στην αναθέτουσα αρχή, σε έντυπη μορφή και σε σφραγισμένο φάκελο, τα στοιχεία της ηλεκτρονικής προσφοράς τα οποία απαιτείται να προσκομισθούν σε πρωτότυπη μορφή σύμφωνα με τις διατάξεις του άρθρου 11 παρ. 2 του ν. 2690/1999 «Κώδικας Διοικητικής Διαδικασίας», όπως τροποποιήθηκε με τις διατάξεις του άρθρου 1 παρ. 2 του ν. 4250/2014. Τέτοια στοιχεία και δικαιολογητικά είναι, ενδεικτικά, η εγγυητική επιστολή συμμετοχής, τα πρωτότυπα έγγραφα τα οποία έχουν εκδοθεί από ιδιωτικούς φορείς και δεν φέρουν επικύρωση από δικηγόρο, καθώς και τα έγγραφα που φέρουν τη Σφραγίδα της Χάγης (Apostille). Δεν προσκομίζονται σε έντυπη μορφή στοιχεία και δικαιολογητικά τα οποία φέρουν ηλεκτρονική υπογραφή, τα ΦΕΚ, τα τεχνικά φυλλάδια και όσα προβλέπεται από το ν. 4250/2014 ότι οι φορείς υποχρεούνται να αποδέχονται σε αντίγραφα των πρωτοτύπων.

Η αναθέτουσα αρχή μπορεί να ζητεί από προσφέροντες και υποψήφιους σε οποιοδήποτε χρονικό σημείο κατά την διάρκεια της διαδικασίας, να υποβάλλουν σε έντυπη μορφή και σε εύλογη προθεσμία όλα ή ορισμένα δικαιολογητικά και στοιχεία που έχουν υποβάλει ηλεκτρονικά, όταν αυτό απαιτείται για την ορθή διεξαγωγή της διαδικασίας<sup>113</sup>.

## 2.4.3 Περιεχόμενα Φακέλου «Δικαιολογητικά Συμμετοχής- Τεχνική Προσφορά»

### 2.4.3.1 Δικαιολογητικά Συμμετοχής

Τα στοιχεία και δικαιολογητικά για την συμμετοχή των προσφερόντων στη διαγωνιστική διαδικασία περιλαμβάνουν<sup>114</sup>: α) το **Ευρωπαϊκό Ενιαίο Έγγραφο Σύμβασης (Ε.Ε.Ε.Σ.)**, όπως προβλέπεται στην παρ. 1 και 3 του άρθρου 79 του ν. 4412/2016 και β) **την εγγύηση συμμετοχής**,

<sup>112</sup> Πρβλ. άρθρο 92 παρ. 8 του ν. 4412/2016, όπως προστέθηκε με το άρθρο 43 παρ. 8 περ. β' του ν. 4605/2019 και τροποποιήθηκε με το άρθρο 56 παρ. 4 του ν. 4609/2019.

<sup>113</sup> Σε περίπτωση που, με βάση το κριτήριο ανάθεσης, κρίνεται σκόπιμο από την Α.Α. να προσκομιστούν στοιχεία πρόσφορα να αποδείξουν την οικονομική προσφορά, ιδίως όταν αυτή περιλαμβάνει ανάλυση κόστους, περιγράφεται στο περιεχόμενο του υποφακέλου οικονομικής προσφοράς και ο τρόπος υποβολής τους.

<sup>114</sup> Βλ. άρθρο 93 περ. α του ν. 4412/2016.

#### Επιχειρησιακό Πρόγραμμα «Κεντρική Μακεδονία 2014-2020»

όπως προβλέπεται στο άρθρο 72 του ν.4412/2016 και τα άρθρα 2.1.5 και 2.2.2 αντίστοιχα της παρούσας διακήρυξης.

Οι προσφέροντες συμπληρώνουν το σχετικό πρότυπο Ε.Ε.Ε.Σ., το οποίο έχει αναρτηθεί, σε μορφή αρχείων τύπου XML και PDF, στη διαδικτυακή πύλη [www.promitheus.gov.gr/](http://www.promitheus.gov.gr/) του ΕΣΗΔΗΣ και αποτελεί αναπόσπαστο τμήμα της διακήρυξης (**ΠΑΡΑΡΤΗΜΑ IV**). Το Ε.Ε.Ε.Σ. μπορεί να υπογράφεται έως δέκα (10) ημέρες πριν την καταληκτική ημερομηνία υποβολής των προσφορών (παρ.4 του αρ. 79Α του ν. 4412.2016, όπως τροποποιήθηκε με την παρ.6 του άρ. 43 του ν.4605/2019 (Α'52)).

Το εν λόγω πρότυπο υποβάλλεται σύμφωνα με τις οδηγίες που περιλαμβάνονται στο **ΠΑΡΑΡΤΗΜΑ IX**. Στις διαδικασίες σύναψης δημοσίων συμβάσεων που διενεργούνται με ηλεκτρονικά μέσα, σύμφωνα με τα άρθρα 22 και 36 του ν.4412.2016, οι αλλοδαποί οικονομικοί φορείς δεν έχουν την υποχρέωση να υπογράφουν τα δικαιολογητικά του παρόντος με χρήση προηγμένης ηλεκτρονικής υπογραφής, αλλά μπορεί να τα αυθεντικοποιούν με οποιονδήποτε άλλον πρόσφορο τρόπο, εφόσον στη χώρα προέλευσής τους δεν είναι υποχρεωτική η χρήση προηγμένης ψηφιακής υπογραφής σε διαδικασίες σύναψης δημοσίων συμβάσεων. Στις περιπτώσεις αυτές η προσφορά συνοδεύεται με υπεύθυνη δήλωση, στην οποία δηλώνεται ότι, στη χώρα προέλευσης δεν προβλέπεται η χρήση προηγμένης ψηφιακής υπογραφής ή ότι, στη χώρα προέλευσης δεν είναι υποχρεωτική η χρήση προηγμένης ψηφιακής υπογραφής για τη συμμετοχή σε διαδικασίες σύναψης δημοσίων συμβάσεων.

Στις περιπτώσεις που με την αίτηση συμμετοχής ή την προσφορά υποβάλλονται ιδιωτικά έγγραφα, αυτά γίνονται αποδεκτά είτε κατά τα προβλεπόμενα στις διατάξεις του ν. 4250/2014 (Α' 94) είτε και σε απλή φωτοτυπία, εφόσον συνυποβάλλεται υπεύθυνη δήλωση, στην οποία βεβαιώνεται η ακρίβειά τους και η οποία φέρει υπογραφή έως και δέκα (10) ημέρες πριν την καταληκτική ημερομηνία υποβολής των προσφορών.

Η εγγυητική επιστολή συμμετοχής προσκομίζεται σε έντυπη μορφή (πρωτότυπο) **εντός τριών (3) εργασίμων ημερών** από την ηλεκτρονική υποβολή. Επισημαίνεται ότι η εν λόγω υποχρέωση δεν ισχύει για τις εγγυήσεις ηλεκτρονικής έκδοσης (π.χ. εγγυήσεις του Τ.Μ.Ε.Δ.Ε.), οι οποίες φέρουν προηγμένη ψηφιακή υπογραφή.

Οι ενώσεις οικονομικών φορέων που υποβάλλουν κοινή προσφορά, υποβάλλουν το ΕΕΕΣ για κάθε οικονομικό φορέα που συμμετέχει στην ένωση.

#### **2.4.3.2 Τεχνική προσφορά**

Η τεχνική προσφορά θα πρέπει να καλύπτει όλες τις απαιτήσεις και τις προδιαγραφές που έχουν τεθεί από την αναθέτουσα αρχή με το κεφάλαιο «**Απαιτήσεις-Τεχνικές Προδιαγραφές**» του **ΠΑΡΑΡΤΗΜΑΤΟΣ I** της Διακήρυξης, περιγράφοντας ακριβώς πώς οι συγκεκριμένες απαιτήσεις και προδιαγραφές πληρούνται. Περιλαμβάνει ιδίως τα έγγραφα και δικαιολογητικά, βάσει των

Επιχειρησιακό Πρόγραμμα «Κεντρική Μακεδονία 2014-2020»

οποίων θα αξιολογηθεί η καταλληλότητα των προσφερόμενων ειδών, με βάση το κριτήριο ανάθεσης, σύμφωνα με τα αναλυτικώς αναφερόμενα στο ως άνω Παράρτημα.<sup>115,116</sup>

Πιο συγκεκριμένα τα στοιχεία και δικαιολογητικά για τη συμμετοχή των προσφερόντων στη διαγωνιστική διαδικασία περιλαμβάνουν:

- α) το υπόδειγμα τεχνικής προσφοράς, το οποίο διατίθεται σε ηλεκτρονική μορφή ως αναπόσπαστο μέρος της παρούσας διακήρυξης στο **ΠΑΡΑΡΤΗΜΑ V**, κατάλληλα συμπληρωμένο
- β) το συνοδευτικό τεκμηριωτικό υλικό για τα πεδία όπου απαιτείται.

Επίσης στην Τεχνική Προσφορά θα περιλαμβάνεται δήλωση εγγύησης για την καλή λειτουργία των προσφερόμενων ειδών διάρκειας τουλάχιστον δύο (2) ετών μετά την οριστική παραλαβή και χωρίς κανένα επιπλέον κόστος.

Οι οικονομικοί φορείς οφείλουν να διαθέτουν πιστοποιητικό εκδιδόμενο από ανεξάρτητο φορέα πιστοποίησης όσον αφορά στη συμμόρφωση του ελέγχου της παραγωγής στο εργοστάσιο με το εναρμονισμένο ευρωπαϊκό πρότυπο **EN 1090-1** με πεδίο εφαρμογής τα δομικά στοιχεία από χάλυβα. Για την απόδειξη της συμμόρφωσής τους με το συγκεκριμένο πρότυπο οι οικονομικοί φορείς προσκομίζουν το σχετικά πιστοποιητικό (από επίσημα αναγνωρισμένο φορέα πιστοποίησης).

Οι προσφέροντες υποχρεούνται να δηλώνουν στην τεχνική τους προσφορά την επιχειρηματική μονάδα στην οποία θα κατασκευαστεί το προσφερόμενο προϊόν, καθώς και τον τόπο εγκατάστασής της. Προσφορά στην οποία δεν θα υπάρχει η ανωτέρω δήλωση, θα απορρίπτεται ως απαράδεκτη. Όταν οι προσφέροντες δεν θα κατασκευάσουν οι ίδιοι το τελικό προϊόν, σε δική τους επιχειρηματική μονάδα, στην προσφορά τους δηλώνουν την επιχειρηματική μονάδα, στην οποία θα κατασκευαστεί το προσφερόμενο προϊόν και τον τόπο εγκατάστασής της. Επίσης, στην προσφορά τους πρέπει να επισυνάψουν και υπεύθυνη δήλωσή τους προς την Αναθέτουσα Αρχή ότι, η κατασκευή του τελικού προϊόντος θα γίνει από την επιχείρηση στην οποία ανήκει ή η οποία εκμεταλλεύεται ολικά ή μερικά τη μονάδα κατασκευής του τελικού προϊόντος και ότι ο νόμιμος εκπρόσωπος της επιχείρησης αυτής ή ο επίσημος αντιπρόσωπός της έχει αποδεχθεί έναντι τους την εκτέλεση της συγκεκριμένης προμήθειας, σε περίπτωση κατακύρωσης στον προμηθευτή υπέρ του οποίου έγινε η αποδοχή. Προσφορά στην οποία δεν θα υπάρχουν οι ανωτέρω δηλώσεις θα απορρίπτεται ως απαράδεκτη.

**Οι οικονομικοί φορείς αναφέρουν το τμήμα της σύμβασης που προτίθενται να αναθέσουν υπό μορφή υπεργολαβίας σε τρίτους, καθώς και τους υπεργολάβους που προτείνουν<sup>117</sup>.**

<sup>115</sup> Πρβλ. άρθρο 94 του ν. 4412/2016, όπως αυτό τροποποιήθηκε με την παρ. 9 του άρθρου 43 του ν. 4605/2019.

<sup>116</sup> Αυτά περιλαμβάνουν τα αποδεικτικά στοιχεία που τεκμηριώνουν την τεχνική καταλληλότητα των προσφερομένων ειδών βάσει των οποίων θα αξιολογηθεί η τεχνική προσφορά. Αναφέρονται υποχρεωτικά τα αποδεικτικά στοιχεία που τυχόν προβλέπονται στις τεχνικές προδιαγραφές του προς προμήθεια αγαθού, σύμφωνα με Παράρτημα της Διακήρυξης και τυχόν υπόδειγμα τεχνικής προσφοράς.

<sup>117</sup> Βλ. άρθρο 58 του ν. 4412/2016.



#### 2.4.4 Περιεχόμενα Φακέλου «Οικονομική Προσφορά» / Τρόπος σύνταξης και υποβολής οικονομικών προσφορών

Η Οικονομική Προσφορά συντάσσεται με βάση το αναγραφόμενο στην παρούσα κριτήριο ανάθεσης [τιμή], σύμφωνα με τα οριζόμενα στο **ΠΑΡΑΡΤΗΜΑ VI** (Υπόδειγμα Οικονομικής Προσφοράς) της διακήρυξης, το οποίο διατίθεται σε ηλεκτρονική μορφή και αποτελεί αναπόσπαστο τμήμα της παρούσης.

##### A. Τιμές

Η τιμή του προς προμήθεια υλικού **δίνεται σε ευρώ ανά μονάδα**<sup>118</sup>.

Αν στο ηλεκτρονικό σύστημα δεν μπορεί να αποτυπωθεί αναλυτικά η οικονομική προσφορά, ο προσφέρων θα επισυνάψει στον (υπο)φάκελο «Οικονομική προσφορά» την ηλεκτρονική οικονομική προσφορά του ηλεκτρονικά υπογεγραμμένη και τα σχετικά ηλεκτρονικά αρχεία (σύμφωνα με το υπόδειγμα που υπάρχει στο **ΠΑΡΑΡΤΗΜΑ VI** «Υπόδειγμα Οικονομικής Προσφοράς» της παρούσας διακήρυξης) σε μορφή pdf.

Στην τιμή περιλαμβάνονται οι υπέρ τρίτων κρατήσεις, ως και κάθε άλλη επιβάρυνση, σύμφωνα με την κείμενη νομοθεσία, μη συμπεριλαμβανομένου Φ.Π.Α., για την παράδοση του υλικού στον τόπο και με τον τρόπο που προβλέπεται στα έγγραφα της σύμβασης<sup>119</sup>.

Οι υπέρ τρίτων κρατήσεις υπόκεινται στο εκάστοτε ισχύον αναλογικό τέλος χαρτοσήμου 3% και στην επ' αυτού εισφορά υπέρ ΟΓΑ 20%.

Επισημαίνεται ότι το εκάστοτε ποσοστό Φ.Π.Α. επί τοις εκατό, της ανωτέρω τιμής θα υπολογίζεται αυτόματα από το σύστημα.

**Η προσφερόμενη τιμή είναι σταθερή καθ' όλη τη διάρκεια της σύμβασης και δεν αναπροσαρμόζεται.**

Ως απαράδεκτες θα απορρίπτονται προσφορές στις οποίες: α) δεν δίνεται τιμή σε ΕΥΡΩ ή που καθορίζεται σχέση ΕΥΡΩ προς ξένο νόμισμα, β) δεν προκύπτει με σαφήνεια η προσφερόμενη τιμή, με την επιφύλαξη της παρ. 4 του άρθρου 102 του ν. 4412/2016 και γ) η τιμή υπερβαίνει τον προϋπολογισμό της σύμβασης που καθορίζεται και τεκμηριώνεται από την αναθέτουσα αρχή<sup>120</sup> στην παράγραφο 1.3 και στο **ΠΑΡΑΡΤΗΜΑ I** της παρούσας διακήρυξης.

Στην οικονομική προσφορά θα πρέπει να επιλέγεται με σαφήνεια ένας από τους τρόπους πληρωμής που περιγράφονται στην παρ. 5.1 της παρούσας διακήρυξης.

<sup>118</sup> Πρβλ παρ. 5 περ. α' του άρθρου 95 του ν. 4412/2016. Εδώ θα πρέπει να καθορίζεται με σαφήνεια η σχετική μονάδα π.χ. ανθρωπόωρες κ.α.

<sup>119</sup> Βλ. παρ. 5 περ. α' του άρθρου 95 του ν. 4412/2016.

<sup>120</sup> Βλ. παρ. 4 του άρθρου 26 του ν. 4412/2016.

#### 2.4.5 Χρόνος ισχύος των προσφορών<sup>121</sup>

**Οι υποβαλλόμενες προσφορές ισχύουν και δεσμεύουν τους οικονομικούς φορείς για δώδεκα (12) μήνες από την ημερομηνία υποβολής των προσφορών.**

Προσφορά η οποία ορίζει χρόνο ισχύος μικρότερο από τον ανωτέρω προβλεπόμενο απορρίπτεται.

Η ισχύς της προσφοράς μπορεί να παρατείνεται εγγράφως, εφόσον τούτο ζητηθεί από την αναθέτουσα αρχή, πριν από τη λήξη της, με αντίστοιχη παράταση της εγγυητικής επιστολής συμμετοχής σύμφωνα με τα οριζόμενα στο άρθρο 72 παρ. 1α του ν. 4412/2016 και την παράγραφο 2.2.2. της παρούσας, κατ' ανώτατο όριο για χρονικό διάστημα ίσο με την προβλεπόμενη ως άνω αρχική διάρκεια.

Μετά τη λήξη και του παραπάνω ανώτατου ορίου χρόνου παράτασης ισχύος της προσφοράς, τα αποτελέσματα της διαδικασίας ανάθεσης ματαιώνονται, εκτός αν η αναθέτουσα αρχή κρίνει, κατά περίπτωση, αιτιολογημένα, ότι η συνέχιση της διαδικασίας εξυπηρετεί το δημόσιο συμφέρον, οπότε οι οικονομικοί φορείς που συμμετέχουν στη διαδικασία μπορούν να επιλέξουν είτε να παρατείνουν την προσφορά και την εγγύηση συμμετοχής τους, εφόσον τους ζητηθεί πριν την πάροδο του ανωτέρω ανώτατου ορίου παράτασης της προσφοράς τους είτε όχι. Στην τελευταία περίπτωση, η διαδικασία συνεχίζεται με όσους παρέτειναν τις προσφορές τους και αποκλείονται οι λοιποί οικονομικοί φορείς.

Σε περίπτωση που λήξει ο χρόνος ισχύος των προσφορών και δεν ζητηθεί παράταση της προσφοράς, η αναθέτουσα αρχή δύναται με αιτιολογημένη απόφασή της, εφόσον η εκτέλεση της σύμβασης εξυπηρετεί το δημόσιο συμφέρον, να ζητήσει εκ των υστέρων από τους οικονομικούς φορείς που συμμετέχουν στη διαδικασία είτε να παρατείνουν την προσφορά τους είτε όχι<sup>122</sup>.

#### 2.4.6 Λόγοι απόρριψης προσφορών<sup>123</sup>

Η αναθέτουσα αρχή με βάση τα αποτελέσματα του ελέγχου και της αξιολόγησης των προσφορών, απορρίπτει, σε κάθε περίπτωση, προσφορά:

α) η οποία δεν υποβάλλεται εμπρόθεσμα, με τον τρόπο και με το περιεχόμενο που ορίζεται πιο πάνω και συγκεκριμένα στις παραγράφους 2.4.1 (Γενικοί όροι υποβολής προσφορών), 2.4.2. (Χρόνος και τρόπος υποβολής προσφορών), 2.4.3. (Περιεχόμενο φακέλων δικαιολογητικών συμμετοχής, τεχνικής προσφοράς), 2.4.4. (Περιεχόμενο φακέλου οικονομικής προσφοράς, τρόπος σύνταξης και υποβολής οικονομικών προσφορών), 2.4.5. (Χρόνος ισχύος προσφορών), 3.1. (Αποσφράγιση και αξιολόγηση προσφορών), 3.2 (Πρόσκληση υποβολής δικαιολογητικών προσωρινού αναδόχου) της παρούσας<sup>124</sup>,

<sup>121</sup> Πρβλ. άρθρο 97 του ν. 4412/2016.

<sup>122</sup> Πρβλ. άρθρο 97, παρ.4 του ν. 4412/2016, όπως τροποποιήθηκε με το άρθρο 33, παρ. 3, του ν. 4608/2019.

<sup>123</sup> Άρθρο 91 του ν. 4412/2016

<sup>124</sup> Πρβλ. άρθρα 92 έως 97, το άρθρο 100, καθώς και τα άρθρα 102 έως 104 του ν. 4412/16.

Επιχειρησιακό Πρόγραμμα «Κεντρική Μακεδονία 2014-2020»

- β) η οποία περιέχει ατέλειες, ελλείψεις, ασάφειες ή σφάλματα, εφόσον αυτά δεν επιδέχονται συμπλήρωση ή διόρθωση ή εφόσον επιδέχονται συμπλήρωση ή διόρθωση, δεν έχουν αποκατασταθεί κατά την αποσαφήνιση και τη συμπλήρωσή της σύμφωνα με την παράγραφο 3.1.1. της παρούσης διακήρυξης,
- γ) για την οποία ο προσφέρων δεν έχει παράσχει τις απαιτούμενες εξηγήσεις, εντός της προκαθορισμένης προθεσμίας ή η εξήγηση δεν είναι αποδεκτή από την αναθέτουσα αρχή σύμφωνα με την παράγραφο 3.1.1. της παρούσας και το άρθρο 102 του ν. 4412/2016,
- δ) η οποία είναι εναλλακτική προσφορά,
- ε) η οποία υποβάλλεται από έναν προσφέροντα που έχει υποβάλλει δύο ή περισσότερες προσφορές. Ο περιορισμός αυτός ισχύει, υπό τους όρους της παραγράφου 2.2.3.4 περ. γ της παρούσας ( περ. γ' της παρ. 4 του άρθρου 73 του ν. 4412/2016) και στην περίπτωση ενώσεων οικονομικών φορέων με κοινά μέλη, καθώς και στην περίπτωση οικονομικών φορέων που συμμετέχουν είτε αυτοτελώς είτε ως μέλη ενώσεων,
- ζ) η οποία είναι υπό αίρεση,
- η) η οποία θέτει όρο αναπροσαρμογής,
- θ) η οποία παρουσιάζει ελλείψεις ως προς τα δικαιολογητικά που ζητούνται από τα έγγραφα της παρούσης διακήρυξης και αποκλίσεις ως προς τους όρους και τις τεχνικές προδιαγραφές της σύμβασης,
- ι) η οποία δεν περιλαμβάνει υπεύθυνη δήλωση του προσφέροντα ότι επισκέφθηκε το χώρο του έργου και έλαβε γνώση των υφιστάμενων συνθηκών του περιβάλλοντος χώρου και του εσωτερικού του σπηλαίου.

### 3. ΔΙΕΝΕΡΓΕΙΑ ΔΙΑΔΙΚΑΣΙΑΣ - ΑΞΙΟΛΟΓΗΣΗ ΠΡΟΣΦΟΡΩΝ

#### 3.1 Αποσφράγιση και αξιολόγηση προσφορών

##### 3.1.1 Ηλεκτρονική αποσφράγιση προσφορών<sup>125</sup>

Το πιστοποιημένο στο ΕΣΗΔΗΣ, για την αποσφράγιση των προσφορών αρμόδιο όργανο της Αναθέτουσας Αρχής (Επιτροπή Διαγωνισμού)<sup>126</sup> προβαίνει στην έναρξη της διαδικασίας ηλεκτρονικής αποσφράγισης των φακέλων των προσφορών, κατά το άρθρο 100 του ν. 4412/2016, ακολουθώντας τα εξής στάδια:

- Ηλεκτρονική Αποσφράγιση του (υπό)φακέλου «Δικαιολογητικά Συμμετοχής - Τεχνική Προσφορά» την **13/05/2020**, ημέρα Τετάρτη και ώρα 10:00 ή την έκτη<sup>127</sup> (6<sup>η</sup>) εργάσιμη ημέρα μετά την καταληκτική ημερομηνία υποβολής προσφορών και ώρα 10:00.
- Ηλεκτρονική Αποσφράγιση του (υπό)φακέλου «Οικονομική Προσφορά», κατά την ημερομηνία και ώρα που θα ορίσει η αναθέτουσα αρχή

Με την αποσφράγιση των ως άνω φακέλων, σύμφωνα με τα ειδικότερα προβλεπόμενα στο άρθρο 3.1.2 της παρούσας, κάθε προσφέρων αποκτά πρόσβαση στις λοιπές προσφορές και τα υποβληθέντα δικαιολογητικά τους, με την επιφύλαξη των πτυχών εκείνων της κάθε προσφοράς, που έχουν χαρακτηριστεί ως εμπιστευτικές.

Η αναθέτουσα αρχή μπορεί να καλέσει τους οικονομικούς φορείς να συμπληρώσουν ή να διευκρινίσουν τα έγγραφα ή δικαιολογητικά που έχουν υποβληθεί, ή να διευκρινίσουν το περιεχόμενο της τεχνικής ή οικονομικής προσφοράς τους, σύμφωνα με το άρθρο 102 του ν. 4412/2016.

##### 3.1.2 Αξιολόγηση προσφορών

Μετά την κατά περίπτωση ηλεκτρονική αποσφράγιση των προσφορών η Αναθέτουσα Αρχή προβαίνει στην αξιολόγηση αυτών μέσω των αρμόδιων πιστοποιημένων στο Σύστημα οργάνων της, εφαρμοζόμενων κατά τα λοιπά των κειμένων διατάξεων. Ειδικότερα :

α) το αρμόδιο γνωμοδοτικό όργανο καταχωρεί όσους υπέβαλαν προσφορές, καθώς και τα υποβληθέντα αυτών δικαιολογητικά και τα αποτελέσματα του ελέγχου αυτών σε πρακτικό, το οποίο υπογράφεται από τα μέλη του οργάνου<sup>128</sup>.

<sup>125</sup> Βλ. ιδίως παρ. 6 του άρθρου 100 και ΥΑ 56902/215 «Τεχνικές λεπτομέρειες και διαδικασίες λειτουργίας του Εθνικού Συστήματος Ηλεκτρονικών Δημοσίων Συμβάσεων (Ε.Σ.Η.ΔΗ.Σ.)» (άρθρο 16).

<sup>126</sup> Επισημαίνεται ότι, ως προς τις προθεσμίες για την ολοκλήρωση των ενεργειών της Επιτροπής Διενέργειας Διαγωνισμού ισχύουν τα οριζόμενα στο άρθρο 221Α του ν. 4412/2016, το οποίο προστέθηκε με το άρθρο 43 παρ. 28 του ν. 4605/19.

<sup>127</sup> Προτείνεται οι αναθέτουσες αρχές να ορίζουν την ημερομηνία ηλεκτρονικής αποσφράγισης των προσφορών μετά την παρέλευση τριών εργάσιμων ημερών από την καταληκτική ημερομηνία υποβολής των προσφορών, προκειμένου να έχει προσκομιστεί από τους συμμετέχοντες και η πρωτότυπη εγγύηση συμμετοχής, σύμφωνα με τα προβλεπόμενα στο άρθρο 2.4.3.1 της παρούσας.

<sup>128</sup> Πρβλ. και το άρθρο 72 παρ. 5 του ν. 4412/2016: «Η αναθέτουσα αρχή επικοινωνεί με τους φορείς που φέρονται να έχουν εκδώσει τις εγγυητικές επιστολές προκειμένου να διαπιστώσει την εγκυρότητά τους».

Επιχειρησιακό Πρόγραμμα «Κεντρική Μακεδονία 2014-2020»

β) Στη συνέχεια το αρμόδιο γνωμοδοτικό όργανο προβαίνει στην αξιολόγηση μόνο των τεχνικών προσφορών των προσφερόντων, των οποίων τα δικαιολογητικά συμμετοχής έκρινε πλήρη. Η αξιολόγηση γίνεται σύμφωνα με τα σχετικώς προβλεπόμενα στον ν. 4412/2016<sup>129</sup> και τους όρους της παρούσας, ενώ συντάσσεται πρακτικό για την απόρριψη όσων τεχνικών προσφορών δεν πληρούν τους όρους και τις απαιτήσεις των τεχνικών προδιαγραφών και την αποδοχή όσων τεχνικών προσφορών αντίστοιχα πληρούν τα ανωτέρω.

Για την αξιολόγηση των δικαιολογητικών συμμετοχής και των τεχνικών προσφορών μπορεί να συντάσσεται ενιαίο πρακτικό, το οποίο κοινοποιείται από το ως άνω όργανο, μέσω της λειτουργικότητας της «Επικοινωνίας», μόνο στην αναθέτουσα αρχή<sup>130</sup>, προκειμένου η τελευταία να ορίσει την ημερομηνία και ώρα αποσφράγισης του (υπο)φακέλου των οικονομικών προσφορών.

**Τα αποτελέσματα των εν λόγω σταδίων («Δικαιολογητικά Συμμετοχής» & «Τεχνική Προσφορά») επικυρώνονται με απόφαση του αποφαινόμενου οργάνου της αναθέτουσας αρχής, η οποία κοινοποιείται με επιμέλεια αυτής, μέσω της λειτουργικότητας της «Επικοινωνίας» του συστήματος ΕΣΗΔΗΣ, στους προσφέροντες μαζί με αντίγραφο των πρακτικών της διαδικασίας ελέγχου και αξιολόγησης των προσφορών των ως άνω σταδίων<sup>131</sup>. Κατά της εν λόγω απόφασης χωρεί προδικαστική προσφυγή, σύμφωνα με τα οριζόμενα στο άρθρο 3.4 της παρούσας.**

γ) Μετά την ολοκλήρωση της αξιολόγησης, σύμφωνα με τα ανωτέρω, αποσφραγίζονται, κατά την ημερομηνία και ώρα που ορίζεται στην ειδική πρόσκληση οι φάκελοι όλων των υποβληθεισών οικονομικών προσφορών<sup>132</sup> που δεν έχουν απορριφθεί σύμφωνα με τα ανωτέρω.

δ) Το αρμόδιο γνωμοδοτικό όργανο προβαίνει στην αξιολόγηση των οικονομικών προσφορών που αποσφραγίστηκαν και συντάσσει πρακτικό στο οποίο εισηγείται αιτιολογημένα την αποδοχή ή απόρριψή τους, την κατάταξη των προσφορών και την ανάδειξη του προσωρινού αναδόχου. Το εν λόγω πρακτικό κοινοποιείται από το ως άνω όργανο, μέσω της λειτουργικότητας της «Επικοινωνίας», στην αναθέτουσα αρχή<sup>133</sup> προς έγκριση.

Εάν οι προσφορές φαίνονται ασυνήθιστα χαμηλές σε σχέση με το αντικείμενο της σύμβασης, η αναθέτουσα αρχή απαιτεί από τους οικονομικούς φορείς να εξηγήσουν την τιμή ή το κόστος που προτείνουν στην προσφορά τους, εντός αποκλειστικής προθεσμίας, κατά ανώτατο όριο δέκα (10) ημερών από την κοινοποίηση της σχετικής πρόσκλησης. Στην περίπτωση αυτή εφαρμόζονται τα άρθρα 88 και 89 ν. 4412/2016.

Στην περίπτωση ισότιμων προσφορών η αναθέτουσα αρχή επιλέγει τον ανάδοχο με κλήρωση μεταξύ των οικονομικών φορέων που υπέβαλαν ισότιμες προσφορές. Η κλήρωση γίνεται ενώπιον

<sup>129</sup> Πρβλ. παρ. 13 του άρθρου 86 του ν. 4412/2016, όπως τροποποιήθηκε με το άρθρο 33 του ν. 4608/2019.

<sup>130</sup> Μέσω του πιστοποιημένου χρήστη της αναθέτουσας αρχής στο σύστημα ΕΣΗΔΗΣ.

<sup>131</sup> Πρβλ. εδάφιο α της παρ. 4 του άρθρου 100, όπως αντικαταστάθηκε με την παρ. 4 του άρθρου 33 του ν. 4608/2019.

<sup>132</sup> Πρβλ. άρθρο 100. παρ. 4, όπως τροποποιήθηκε με το άρθρο 43, παρ. 10, περ. α του ν. 4605/2019.

<sup>133</sup> Μέσω του πιστοποιημένου χρήστη της αναθέτουσας αρχής στο σύστημα ΕΣΗΔΗΣ.

## Επιχειρησιακό Πρόγραμμα «Κεντρική Μακεδονία 2014-2020»

της Επιτροπής του Διαγωνισμού και παρουσία των οικονομικών φορέων που υπέβαλαν τις ισότιμες προσφορές.

Στη συνέχεια εκδίδεται από την αναθέτουσα αρχή μια απόφαση, με την οποία επικυρώνονται τα αποτελέσματα όλων των ανωτέρω σταδίων<sup>134</sup> («Δικαιολογητικά Συμμετοχής», «Τεχνική Προσφορά» και «Οικονομική Προσφορά»), η οποία κοινοποιείται με επιμέλεια αυτής στους προσφέροντες μέσω της λειτουργικότητας της «Επικοινωνίας» του συστήματος ΕΣΗΔΗΣ, μαζί με αντίγραφο των αντιστοίχων πρακτικών της διαδικασίας ελέγχου και αξιολόγησης των προσφορών των ως άνω σταδίων.

Κατά της ανωτέρω απόφασης χωρεί προδικαστική προσφυγή, σύμφωνα με τα οριζόμενα στο άρθρο 3.4 της παρούσας.

Σε κάθε περίπτωση, ανεξαρτήτως ποσού και διαδικασίας, όταν εξ αρχής έχει υποβληθεί μία προσφορά, εκδίδεται μια απόφαση, με την οποία επικυρώνονται τα αποτελέσματα όλων των σταδίων, ήτοι Δικαιολογητικών Συμμετοχής, Τεχνικής Προσφοράς και Οικονομικής Προσφοράς<sup>135</sup>.

### 3.2 Πρόσκληση υποβολής δικαιολογητικών προσωρινού αναδόχου<sup>136</sup> - Δικαιολογητικά προσωρινού αναδόχου

Μετά την αξιολόγηση των προσφορών, η αναθέτουσα αρχή αποστέλλει σχετική ηλεκτρονική πρόσκληση μέσω του συστήματος στον προσφέροντα, στον οποίο πρόκειται να γίνει η κατακύρωση («προσωρινό ανάδοχο»), και τον καλεί να υποβάλει **εντός προθεσμίας δέκα (10) ημερών<sup>137</sup>** από την κοινοποίηση της σχετικής έγγραφης ειδοποίησης σε αυτόν, τα αποδεικτικά έγγραφα νομιμοποίησης<sup>138</sup> και τα πρωτότυπα ή αντίγραφα που εκδίδονται, σύμφωνα με τις διατάξεις του άρθρου 1 του ν. 4250/2014 (Α' 74) όλων των δικαιολογητικών που περιγράφονται στην παράγραφο 2.2.9.2. της παρούσας διακήρυξης, ως αποδεικτικά στοιχεία για τη μη συνδρομή των λόγων αποκλεισμού της παραγράφου 2.2.3 της διακήρυξης, καθώς και για την πλήρωση των κριτηρίων ποιοτικής επιλογής των παραγράφων 2.2.4 - 2.2.8 αυτής.

Τα εν λόγω δικαιολογητικά, υποβάλλονται από τον προσφέροντα («προσωρινό ανάδοχο»), ηλεκτρονικά μέσω του συστήματος, σε μορφή αρχείων pdf και προσκομίζονται κατά περίπτωση από αυτόν **εντός τριών (3) εργάσιμων ημερών** από την ημερομηνία υποβολής τους, κατά τις διατάξεις του ν. 4250/2014 (Α' 94). Ειδικά τα αποδεικτικά τα οποία αποτελούν ιδιωτικά έγγραφα, μπορεί να γίνονται αποδεκτά και σε απλή φωτοτυπία, εφόσον συνυποβάλλεται υπεύθυνη δήλωση στην οποία βεβαιώνεται η ακρίβειά τους και η οποία πρέπει να έχει συνταχθεί μετά την

<sup>134</sup> Πρβλ. εδάφιο γ της παρ. 4 του άρθρου 100, όπως τροποποιήθηκε με το άρθρο 107 περ. 18 του ν. 4497/2017, όπως τροποποιήθηκε με το άρθρο 107 περ. 18 του ν. 4497/2017 και αντικαταστάθηκε με το άρθρο 43, παρ. 10, περ. α του ν. 4605/2019.

<sup>135</sup> Πρβλ. άρθρο 100 του ν. 4412/2016, όπως τροποποιήθηκε με το άρθρο 33, παρ. 4, περ. β του άρθρου 33 του ν. 4608/2019.

<sup>136</sup> Βλ. άρθρο 103 του ν. 4412/2016.

<sup>137</sup> Πρβλ. άρθρο 103 παρ. 1 του ν. 4412/2016, όπως τροποποιήθηκε με το άρθρο 43, παρ. 12, περ. α του ν. 4605/2019.

<sup>138</sup> Πρβλ. άρθρο 103 παρ. 1 του ν. 4412/2016, όπως τροποποιήθηκε με το άρθρο 107 περ. 19 του ν. 4497/2017.

Επιχειρησιακό Πρόγραμμα «Κεντρική Μακεδονία 2014-2020»

κοινοποίηση της πρόσκλησης για την υποβολή των δικαιολογητικών<sup>139</sup>. Όταν υπογράφονται από τον ίδιο φέρουν ηλεκτρονική υπογραφή.

Με την παραλαβή των ως άνω δικαιολογητικών, το σύστημα εκδίδει επιβεβαίωση της παραλαβής τους και αποστέλλει ενημερωτικό ηλεκτρονικό μήνυμα σ' αυτόν στον οποίο πρόκειται να γίνει η κατακύρωση.

Αν δεν προσκομισθούν τα παραπάνω δικαιολογητικά ή υπάρχουν ελλείψεις σε αυτά που υπεβλήθησαν, και ο προσωρινός ανάδοχος υποβάλει εντός της προθεσμίας της παρ. 5.3.1 του παρόντος, αίτημα προς το αρμόδιο όργανο αξιολόγησης για την παράταση της προθεσμίας υποβολής, το οποίο συνοδεύεται με αποδεικτικά έγγραφα από τα οποία να αποδεικνύεται ότι έχει αιτηθεί την χορήγηση των δικαιολογητικών, η αναθέτουσα αρχή παρατείνει την προθεσμία υποβολής των δικαιολογητικών για όσο χρόνο απαιτηθεί για την χορήγηση των δικαιολογητικών από τις αρμόδιες αρχές<sup>140</sup>.

Το παρόν εφαρμόζεται και στις περιπτώσεις που η αναθέτουσα αρχή ζητήσει την προσκόμιση των δικαιολογητικών κατά τη διαδικασία αξιολόγησης των προσφορών ή αιτήσεων συμμετοχής και πριν το στάδιο κατακύρωσης, κατ' εφαρμογή της διάταξης του άρθρου 79 παρ. 5 εδαφ. α' του ν. 4412/2016, τηρουμένων των αρχών της ίσης μεταχείρισης και της διαφάνειας<sup>141</sup>.

Όσοι δεν έχουν αποκλειστεί οριστικά<sup>142</sup> λαμβάνουν γνώση των παραπάνω δικαιολογητικών που κατατέθηκαν.

Απορρίπτεται η προσφορά του προσωρινού αναδόχου, καταπίπτει υπέρ της αναθέτουσας αρχής η εγγύηση συμμετοχής του και η κατακύρωση γίνεται στον προσφέροντα που υπέβαλε την αμέσως επόμενη πλέον συμφέρουσα από οικονομική άποψη προσφορά, τηρουμένης της ανωτέρω διαδικασίας, εάν:

- i) κατά τον έλεγχο των παραπάνω δικαιολογητικών διαπιστωθεί ότι τα στοιχεία που δηλώθηκαν με το Ευρωπαϊκό Ενιαίο Έγγραφο Σύμβασης είναι ψευδή ή ανακριβή, ή
- ii) δεν υποβληθούν στο προκαθορισμένο χρονικό διάστημα τα απαιτούμενα πρωτότυπα ή αντίγραφα των παραπάνω δικαιολογητικών ή
- iii) από τα δικαιολογητικά που προσκομίσθηκαν νομίμως και εμπροθέσμως, δεν αποδεικνύονται οι όροι και οι προϋποθέσεις συμμετοχής σύμφωνα με τα άρθρα 2.2.3 (λόγοι αποκλεισμού) και 2.2.4 έως 2.2.8 (κριτήρια ποιοτικής επιλογής) της παρούσας,

Σε περίπτωση έγκαιρης και προσήκουσας ενημέρωσης της αναθέτουσας αρχής για μεταβολές στις προϋποθέσεις, τις οποίες ο προσωρινός ανάδοχος είχε δηλώσει με το Ευρωπαϊκό Ενιαίο

<sup>139</sup> Σύμφωνα με το άρθρο 80 παρ. 12 περ. ε και παρ. 13 του ν. 4412/2016, όπως προστέθηκαν με το άρθρο 43 παρ. 7, περ. α, υποπερ. αδ και αε του ν. 4605/2019.

<sup>140</sup> Πρβ. άρθρο 103 παρ. 2 του ν. 4412/2016, όπως αντικαταστάθηκε από το άρθρο 43 παρ. 12 περ. β' του ν. 4605/2019.

<sup>141</sup> Πρβ. ομοίως ως ανωτέρω, άρθρο 103 παρ. 2 του ν. 4412/2016, όπως αντικαταστάθηκε από το άρθρο 43 παρ. 12 περ. β' του ν. 4605/2019.

<sup>142</sup> Πρβ. άρθρο 103 παρ. 7 του ν. 4412/2016, όπως αντικαταστάθηκε από το άρθρο 43 παρ. 12 περ. δ' του ν. 4605/2019.

### Επιχειρησιακό Πρόγραμμα «Κεντρική Μακεδονία 2014-2020»

Έγγραφο Σύμβασης ότι πληροί, οι οποίες επήλθαν ή για τις οποίες έλαβε γνώση μετά την δήλωση και μέχρι την ημέρα της έγγραφης ειδοποίησης για την προσκόμιση των δικαιολογητικών προσωρινού αναδόχου (οψιγενείς μεταβολές), δεν καταπίπτει υπέρ της αναθέτουσας αρχής η εγγύηση συμμετοχής του<sup>143</sup>.

Αν κανένας από τους προσφέροντες δεν υποβάλλει αληθή ή ακριβή δήλωση ή δεν προσκομίσει ένα ή περισσότερα από τα απαιτούμενα δικαιολογητικά ή δεν αποδείξει ότι πληροί τα κριτήρια ποιοτικής επιλογής σύμφωνα με τις παραγράφους 2.2.4 -2.2.8 της παρούσας διακήρυξης, η διαδικασία ματαιώνεται.

Η διαδικασία ελέγχου των παραπάνω δικαιολογητικών ολοκληρώνεται με τη σύνταξη πρακτικού από την Επιτροπή του Διαγωνισμού, στο οποίο αναγράφεται η τυχόν συμπλήρωση δικαιολογητικών κατά τα οριζόμενα ανωτέρω<sup>144</sup> και τη διαβίβαση του φακέλου στο αποφαινόμενο όργανο της αναθέτουσας αρχής για τη λήψη απόφασης είτε για την κατακύρωση της σύμβασης είτε για τη ματαίωση της διαδικασίας είτε για την κήρυξη του προσωρινού αναδόχου ως εκπτώτου.

Τα αποτελέσματα του ελέγχου των παραπάνω δικαιολογητικών και της εισήγησης της Επιτροπής επικυρώνονται με την απόφαση κατακύρωσης.

### 3.3 Κατακύρωση - σύναψη σύμβασης

Η αναθέτουσα αρχή κοινοποιεί την απόφαση κατακύρωσης, μαζί με αντίγραφο όλων των πρακτικών της διαδικασίας ελέγχου και αξιολόγησης των προσφορών, σε κάθε προσφέροντα, που δεν έχει αποκλειστεί οριστικά<sup>145</sup>, εκτός από τον προσωρινό ανάδοχο, ηλεκτρονικά μέσω του συστήματος.

Η απόφαση κατακύρωσης δεν παράγει τα έννομα αποτελέσματά της, εφόσον η αναθέτουσα αρχή δεν την κοινοποίησε σε όλους τους προσφέροντες που δεν έχουν αποκλειστεί οριστικά. Τα έννομα αποτελέσματα της απόφασης κατακύρωσης και ιδίως η σύναψη της σύμβασης επέρχονται εφόσον συντρέξουν σωρευτικά τα εξής:

α) παρέλθει άπρακτη η προθεσμία άσκησης προδικαστικής προσφυγής ή σε περίπτωση άσκησης, παρέλθει άπρακτη η προθεσμία άσκησης αίτησης αναστολής κατά της απόφασης της Α.Ε.Π.Π. και σε περίπτωση άσκησης αίτησης αναστολής κατά της απόφασης της Α.Ε.Π.Π., εκδοθεί απόφαση επί της αίτησης, με την επιφύλαξη της χορήγησης προσωρινής διαταγής, σύμφωνα με τα οριζόμενα στο τελευταίο εδάφιο της παραγράφου 4 του άρθρου 372 του ν.4412/2016,

β) ολοκληρωθεί επιτυχώς ο προσυμβατικός έλεγχος από το Ελεγκτικό Συνέδριο, σύμφωνα με τα άρθρα 35 και 36 του ν. 4129/2013, εφόσον απαιτείται,

και

γ) κοινοποιηθεί η απόφαση κατακύρωσης στον προσωρινό ανάδοχο, εφόσον ο τελευταίος

<sup>143</sup> Βλ. άρθρο 104 παρ. 2 και 3.

<sup>144</sup> Πρβ. άρθρο 103 παρ. 6 του ν. 4412/2016, όπως τροποποιήθηκε από το άρθρο 43 παρ. 12 περ. γ' του ν. 4605/2019.

<sup>145</sup> Πρβ. άρθρο 105 παρ. 2 του ν. 4412/2016, όπως αντικαταστάθηκε από το άρθρο 43 παρ. 13 περ. β' του ν. 4605/2019.



Επιχειρησιακό Πρόγραμμα «Κεντρική Μακεδονία 2014-2020»

υποβάλλει, στην περίπτωση που απαιτείται, έπειτα από σχετική πρόσκληση, υπεύθυνη δήλωση, που υπογράφεται κατά τα οριζόμενα στο άρθρο 79Α, στην οποία θα δηλώνεται ότι, δεν έχουν επέλθει στο πρόσωπό του οψιγενείς μεταβολές κατά την έννοια του άρθρου 104 και μόνον στην περίπτωση του προσυμβατικού ελέγχου ή της άσκησης προδικαστικής προσφυγής κατά της απόφασης κατακύρωσης<sup>146</sup>. Η υπεύθυνη δήλωση ελέγχεται από την αρμόδια Επιτροπή Διαγωνισμού, η οποία συντάσσει πρακτικό που συνοδεύει τη σύμβαση.

Η αναθέτουσα αρχή προσκαλεί τον ανάδοχο να προσέλθει για υπογραφή του συμφωνητικού, θέτοντάς του **προθεσμία που δε μπορεί να υπερβαίνει τις είκοσι (20) ημέρες**<sup>147</sup> από την κοινοποίηση της σχετικής ειδικής πρόσκλησης. Το συμφωνητικό έχει αποδεικτικό χαρακτήρα.

Στην περίπτωση που ο ανάδοχος δεν προσέλθει να υπογράψει το ως άνω συμφωνητικό μέσα στην τεθείσα προθεσμία, κηρύσσεται έκπτωτος, καταπίπτει υπέρ της αναθέτουσας αρχής η εγγυητική επιστολή συμμετοχής του και ακολουθείται η ίδια, ως άνω διαδικασία, για τον προσφέροντα που υπέβαλε την αμέσως επόμενη πλέον συμφέρουσα από οικονομική άποψη προσφορά<sup>148</sup>.

### 3.4 Προδικαστικές Προσφυγές - Προσωρινή Δικαστική Προστασία

Κάθε ενδιαφερόμενος, ο οποίος έχει ή είχε συμφέρον να του ανατεθεί η συγκεκριμένη σύμβαση και έχει ή είχε υποστεί ή ενδέχεται να υποστεί ζημία από εκτελεστή πράξη ή παράλειψη της αναθέτουσας αρχής κατά παράβαση της νομοθεσίας της Ευρωπαϊκής Ένωσης ή της εσωτερικής νομοθεσίας, δικαιούται να ασκήσει προδικαστική προσφυγή ενώπιον της ΑΕΠΠ κατά της σχετικής πράξης ή παράλειψης της αναθέτουσας αρχής, προσδιορίζοντας ειδικώς τις νομικές και πραγματικές αιτιάσεις που δικαιολογούν το αίτημά του. Σε περίπτωση προσφυγής κατά πράξης της αναθέτουσας αρχής<sup>149</sup> η προθεσμία για την άσκηση της προδικαστικής προσφυγής είναι:

- (α) δέκα (10) ημέρες από την κοινοποίηση της προσβαλλόμενης πράξης στον ενδιαφερόμενο οικονομικό φορέα αν η πράξη κοινοποιήθηκε με ηλεκτρονικά μέσα ή τηλεομοιοτυπία ή
- (β) δεκαπέντε (15) ημέρες από την κοινοποίηση της προσβαλλόμενης πράξης σε αυτόν αν χρησιμοποιήθηκαν άλλα μέσα επικοινωνίας, άλλως
- γ) δέκα (10) ημέρες από την πλήρη, πραγματική ή τεκμαιρόμενη, γνώση της πράξης που βλάπτει τα συμφέροντα του ενδιαφερόμενου οικονομικού φορέα.

<sup>146</sup> Πρβλ. άρθρο 105 παρ. 3 του ν. 4412/2016, όπως αντικαταστάθηκε από το άρθρο 43 παρ. 13 περ. γ' του ν. 4605/2019. Επισημαίνεται ότι η απόφαση κατακύρωσης κοινοποιείται στον προσωρινό ανάδοχο: α) στην περίπτωση που απαιτείται υποβολή υπεύθυνης δήλωσης, μετά τον έλεγχο αυτής και τη διαπίστωση της ορθότητάς της από την Επιτροπή διαγωνισμού, και β) στην περίπτωση που δεν απαιτείται η υποβολή της ανωτέρω υπεύθυνης δήλωσης, μετά την ολοκλήρωση του ελέγχου των δικαιολογητικών του προσωρινού αναδόχου και την άπρακτη πάροδο της προθεσμίας άσκησης προδικαστικής προσφυγής.

<sup>147</sup> Πρβλ. άρθρο 105 παρ. 4 ν. 4412/2016, όπως τροποποιήθηκε με το άρθρο 107 περ. 27 του ν. 4497/2017.

<sup>148</sup> Πρβλ. άρθρο 105 παρ. 5 ν. 4412/2016, όπως τροποποιήθηκε από το άρθρο 43 παρ. 13 σημείο δ' του ν. 4605/2019.

<sup>149</sup> Πρβλ. άρθρο 360 του ν. 4412/2016.

Επιχειρησιακό Πρόγραμμα «Κεντρική Μακεδονία 2014-2020»

Σε περίπτωση παράλειψης, η προθεσμία για την άσκηση της προδικαστικής προσφυγής είναι δεκαπέντε (15) ημέρες από την επομένη της συντέλεσης της προσβαλλόμενης παράλειψης<sup>150</sup>.

Η προδικαστική προσφυγή κατατίθεται ηλεκτρονικά<sup>151</sup> μέσω της λειτουργικότητας «Επικοινωνία» του ΕΣΗΔΗΣ στον ηλεκτρονικό τόπο του διαγωνισμού, επιλέγοντας κατά περίπτωση την ένδειξη «Προδικαστική Προσφυγή» και επισυνάπτοντας το σχετικό έγγραφο σε μορφή ηλεκτρονικού αρχείου Portable Document Format (PDF), το οποίο φέρει εγκεκριμένη προηγμένη ηλεκτρονική υπογραφή ή προηγμένη ηλεκτρονική υπογραφή με χρήση εγκεκριμένων πιστοποιητικών<sup>152</sup>.

Για το παραδεκτό της άσκησης της προδικαστικής προσφυγής κατατίθεται παράβολο από τον προσφεύγοντα υπέρ του Δημοσίου, κατά τα ειδικά οριζόμενα στο άρθρο 363 του ν. 4412/2016 στο άρθρο 19 παρ. 1.1 και στο άρθρο 7 της με αριθμ. 56902/215 Υ.Α.

Το παράβολο επιστρέφεται στον προσφεύγοντα, σε περίπτωση ολικής ή μερικής αποδοχής της προσφυγής του ή σε περίπτωση που, πριν την έκδοση της απόφασης της ΑΕΠΠ επί της προσφυγής, η αναθέτουσα αρχή ανακαλεί την προσβαλλόμενη πράξη ή προβαίνει στην οφειλόμενη ενέργεια.

Η προθεσμία για την άσκηση της προδικαστικής προσφυγής και η άσκησή της κωλύουν τη σύναψη της σύμβασης επί ποινή ακυρότητας, η οποία διαπιστώνεται με απόφαση της ΑΕΠΠ μετά από άσκηση προσφυγής, σύμφωνα με το άρθρο 368 του ν. 4412/2016. Κατ' εξαίρεση, δεν κωλύεται η σύναψη της σύμβασης εάν υποβλήθηκε μόνο μία (1) προσφορά και δεν υπάρχουν ενδιαφερόμενοι υποψήφιοι<sup>153</sup>.

Κατά τα λοιπά, η άσκηση της προδικαστικής προσφυγής δεν κωλύει την πρόοδο της διαγωνιστικής διαδικασίας, εκτός αν ζητηθούν προσωρινά μέτρα προστασίας κατά το άρθρο 366 του ν. 4412/2016.

Οι αναθέτουσες αρχές μέσω της λειτουργίας της «Επικοινωνίας» του ΕΣΗΔΗΣ:

- κοινοποιούν την προσφυγή σε κάθε ενδιαφερόμενο τρίτο σύμφωνα με τα προβλεπόμενα στην περ. α του πρώτου εδαφίου της παρ.1 του αρ. 365 του ν. 4412/2016 και την περ. α' της παρ. 1 του άρθρου 9 του Π.Δ. 39/2017.
- διαβιβάζουν στην Αρχή Εξέτασης Προδικαστικών Προσφυγών (ΑΕΠΠ) τα προβλεπόμενα στην περ. β του πρώτου εδαφίου της παρ. 1 του αρ. 365 του ν. 4412/2016 και την περ. α' της παρ. 1 του άρθρου 9 του Π.Δ. 39/2017.

Η ΑΕΠΠ αποφαινεται αιτιολογημένα επί της βασιμότητας των προβαλλόμενων πραγματικών και νομικών ισχυρισμών της προσφυγής και των ισχυρισμών της αναθέτουσας αρχής και, σε

<sup>150</sup> Πρβλ. άρθρο 361 του ν. 4412/2016.

<sup>151</sup> Σύμφωνα με τα οριζόμενα στο άρθρο 362 του ν. 4412/2016 και το άρθρο 19 της Υ.Α. αριθμ. 56902/215 «Τεχνικές λεπτομέρειες και διαδικασίες λειτουργίας του Εθνικού Συστήματος Ηλεκτρονικών Δημοσίων Συμβάσεων (Ε.Σ.Η.ΔΗ.Σ.)».

<sup>152</sup> Σύμφωνα με την παρ.3 του άρθρου 8 της Υ.Α. 56902/215 «Τεχνικές λεπτομέρειες και διαδικασίες λειτουργίας του Εθνικού Συστήματος Ηλεκτρονικών Δημοσίων Συμβάσεων (Ε.Σ.Η.ΔΗ.Σ.)».

<sup>153</sup> Πρβλ. άρθρο 364, παρ. 2 του ν. 4412/2016, όπως τροποποιήθηκε από το άρθρο 43 παρ. 41, περ. β) του ν. 4605/2019.

Επιχειρησιακό Πρόγραμμα «Κεντρική Μακεδονία 2014-2020»

περίπτωση παρέμβασης, των ισχυρισμών του παρεμβαίνοντος και δέχεται (εν όλω ή εν μέρει) ή απορρίπτει την προσφυγή με απόφασή της, η οποία εκδίδεται μέσα σε αποκλειστική **προθεσμία είκοσι (20) ημερών** από την ημέρα εξέτασης της προσφυγής

Η Αρχή επιλαμβάνεται αποκλειστικά επί θεμάτων που τίγονται με την προσφυγή και δεν μπορεί να ελέγξει παρεμπιπτόντως όρους της διακήρυξης ή ζητήματα που αφορούν τη διενέργεια της διαδικασίας<sup>154</sup>.

Σε περίπτωση συμπληρωματικής αιτιολογίας επί της προσβαλλόμενης πράξης, αυτή υποβάλλεται έως και δέκα (10) ημέρες πριν την συζήτηση της προσφυγής και κοινοποιείται αυθημερόν στον προσφεύγοντα μέσω της πλατφόρμας του ΕΣΗΔΗΣ ή αν αυτό δεν είναι εφικτό με οποιοδήποτε πρόσφορο μέσο. Υπομνήματα επί των απόψεων και της συμπληρωματικής αιτιολογίας της Αναθέτουσας Αρχής κατατίθενται μέσω της πλατφόρμας του ΕΣΗΔΗΣ έως πέντε (5) ημέρες πριν από τη συζήτηση της προσφυγής<sup>155</sup>.

Οι χρήστες - οικονομικοί φορείς ενημερώνονται για την αποδοχή ή την απόρριψη της προσφυγής από την ΑΕΠΠ<sup>156</sup>.

Η άσκηση της ως άνω προδικαστικής προσφυγής αποτελεί προϋπόθεση για την άσκηση των ένδικων βοηθημάτων της αίτησης αναστολής και της αίτησης ακύρωσης του άρθρου 372 του ν. 4412/2016 κατά των εκτελεστών πράξεων ή παραλείψεων των αναθετουσών αρχών.

Όποιος έχει έννομο συμφέρον μπορεί να ζητήσει την αναστολή της εκτέλεσης της απόφασης της ΑΕΠΠ και την ακύρωσή της ενώπιον του αρμοδίου δικαστηρίου<sup>157</sup>. Δικαίωμα άσκησης των ίδιων ενδίκων βοηθημάτων έχει και η αναθέτουσα αρχή, αν η ΑΕΠΠ κάνει δεκτή την προδικαστική προσφυγή. Με τα ένδικα βοηθήματα της αίτησης αναστολής και της αίτησης ακύρωσης λογίζονται ως συμπροσβαλλόμενες με την απόφαση της ΑΕΠΠ και όλες οι συναφείς προς την ανωτέρω απόφαση πράξεις ή παραλείψεις της αναθέτουσας αρχής, εφόσον έχουν εκδοθεί ή συντελεστεί αντιστοίχως έως τη συζήτηση της αίτησης αναστολής ή την πρώτη συζήτηση της αίτησης ακύρωσης.

Η άσκηση της αίτησης αναστολής δεν εξαρτάται από την προηγούμενη άσκηση της αίτησης ακύρωσης.

Η αίτηση αναστολής κατατίθεται στο αρμόδιο δικαστήριο μέσα σε προθεσμία δέκα (10) ημερών από την κοινοποίηση ή την πλήρη γνώση της απόφασης επί της προδικαστικής προσφυγής<sup>158</sup>. Για την άσκηση της αιτήσεως αναστολής κατατίθεται παράβολο, κατά τα ειδικότερα οριζόμενα στο άρθρο 372 παρ. 4 του ν. 4412/2016.

<sup>154</sup> Η διαδικασία εξέτασης της προδικαστικής προσφυγής ορίζεται στο άρθρο 367 του ν. 4412/2016, όπως έχει τροποποιηθεί από το άρθρο 43 παρ. 43 του ν. 4605/2019.

<sup>155</sup> Πρβλ. άρθρο 365 παρ. 1 του ν. 4412/2016, όπως τροποποιήθηκε από το άρθρο 43 παρ. 42 του ν. 4605/2019.

<sup>156</sup> Σύμφωνα με τα οριζόμενα στο άρθρο 19 του ΠΔ 39/4.5.2017 – Κανονισμός εξέτασης Προδικαστικών Προσφυγών ενώπιον της Αρχής Εξέτασης Προδικαστικών Προσφυγών.

<sup>157</sup> Πρβλ. Άρθρο 372 παρ. 1 έως 3 του ν. 4412/2016.

<sup>158</sup> Πρβλ άρθρο 372 παρ. 4 του ν. 4412/2016, όπως τροποποιήθηκε από το άρθρο 43 παρ. 45 του ν. 4605/2019.

Επιχειρησιακό Πρόγραμμα «Κεντρική Μακεδονία 2014-2020»

Η άσκηση αίτησης αναστολής κωλύει τη σύναψη της σύμβασης, εκτός εάν με την προσωρινή διαταγή ο αρμόδιος δικαστής αποφανθεί διαφορετικά<sup>159</sup>.

Τέλος, είναι δυνατή η άσκηση προδικαστικής προσφυγής στην ΑΕΠΠ, για την κήρυξη ακυρότητας της συναφθείσας σύμβασης, κατά τα ειδικότερα οριζόμενα στα άρθρα 368 έως και 371 του ν. 4412/2016.

### 3.5 Ματαίωση Διαδικασίας

---

Η αναθέτουσα αρχή ματαιώνει ή δύναται να ματαιώσει εν όλω ή εν μέρει, αιτιολογημένα, τη διαδικασία ανάθεσης, για τους λόγους και υπό τους όρους του άρθρου 106 του ν. 4412/2016, μετά από γνώμη της αρμόδιας Επιτροπής του Διαγωνισμού. Επίσης, αν διαπιστωθούν σφάλματα ή παραλείψεις σε οποιοδήποτε στάδιο της διαδικασίας ανάθεσης, μπορεί, μετά από γνώμη του αρμόδιου οργάνου, να ακυρώσει μερικώς τη διαδικασία ή να αναμορφώσει ανάλογα το αποτέλεσμα της ή να αποφασίσει την επανάληψή της από το σημείο που εμφιλοχώρησε το σφάλμα ή η παράλειψη.

---

<sup>159</sup> Πρβλ άρθρο 372 παρ. 4 τελευταίο εδάφιο του ν. 4412/2016.

## 4. ΟΡΟΙ ΕΚΤΕΛΕΣΗΣ ΤΗΣ ΣΥΜΒΑΣΗΣ

### 4.1 Εγγυήσεις (καλής εκτέλεσης, προκαταβολής)

#### Εγγύηση καλής εκτέλεσης, εγγύηση προκαταβολής και εγγύηση καλής λειτουργίας:

Για την υπογραφή της σύμβασης απαιτείται η παροχή εγγύησης καλής εκτέλεσης, σύμφωνα με το άρθρο 72 παρ. 1 β) του ν. 4412/2016, το ύψος της οποίας ανέρχεται σε ποσοστό 5% επί της αξίας της σύμβασης, εκτός ΦΠΑ, και κατατίθεται πριν ή κατά την υπογραφή της σύμβασης.

Η εγγύηση καλής εκτέλεσης, προκειμένου να γίνει αποδεκτή, πρέπει να περιλαμβάνει κατ'ελάχιστον τα αναφερόμενα στην παράγραφο 2.1.5. στοιχεία της παρούσας και επιπλέον τον αριθμό και τον τίτλο της σχετικής σύμβασης. Το περιεχόμενό της είναι σύμφωνο με το υπόδειγμα που περιλαμβάνεται στο **ΠΑΡΑΡΤΗΜΑ VII** της Διακήρυξης και τα οριζόμενα στο άρθρο 72 του ν. 4412/2016.

Η εγγύηση καλής εκτέλεσης της σύμβασης καλύπτει συνολικά και χωρίς διακρίσεις την εφαρμογή όλων των όρων της σύμβασης και κάθε απαίτηση της αναθέτουσας αρχής έναντι του αναδόχου, συμπεριλαμβανομένης τυχόν ισόποσης προς αυτόν προκαταβολής<sup>160</sup>.

Σε περίπτωση τροποποίησης της σύμβασης κατά την παράγραφο 4.5, η οποία συνεπάγεται αύξηση της συμβατικής αξίας, ο ανάδοχος είναι υποχρεωμένος να καταθέσει πριν την τροποποίηση, συμπληρωματική εγγύηση το ύψος της οποίας ανέρχεται σε ποσοστό 5% επί του ποσού της αύξησης, εκτός ΦΠΑ.

Η εγγύηση καλής εκτέλεσης καταπίπτει σε περίπτωση παράβασης των όρων της σύμβασης, όπως αυτή ειδικότερα ορίζει.

Στην περίπτωση χορήγησης προκαταβολής, μεγαλύτερου ύψους από αυτό που καλύπτεται με την εγγύηση καλής εκτέλεσης προσκομίζεται από τον ανάδοχο εγγύησης προκαταβολής, (άρθρο 72 παρ. 4 του ν. 4412/2016 και 2.1.5. της παρούσας), σύμφωνα με το υπόδειγμα που περιλαμβάνεται στο **ΠΑΡΑΡΤΗΜΑ VII** της Διακήρυξης, που θα καλύπτει τη διαφορά μεταξύ του ποσού της εγγύησης καλής εκτέλεσης και του ποσού της καταβαλλομένης προκαταβολής. Η προκαταβολή και η εγγύηση προκαταβολής μπορούν να χορηγούνται τμηματικά, σύμφωνα με την παράγραφο 5.1. της παρούσας (τρόπος πληρωμής).

Η εγγύηση καλής εκτέλεσης και η εγγύηση προκαταβολής επιστρέφονται στο σύνολό τους ή αποδεδμεύονται τμηματικά, κατά το ποσό που αναλογεί στην αξία του μέρους του τμήματος των υλικών που παραλήφθηκε οριστικά μετά την οριστική ποσοτική και ποιοτική παραλαβή του αντικειμένου της σύμβασης. Εάν στο πρωτόκολλο οριστικής ποιοτικής και ποσοτικής παραλαβής αναφέρονται παρατηρήσεις ή υπάρχει εκπρόθεσμη παράδοση, η επιστροφή των ως άνω εγγυήσεων γίνεται μετά την αντιμετώπιση των παρατηρήσεων και του εκπροθέσμου.

Μετά την παραλαβή της προμήθειας και προκειμένου να επιστραφεί η εγγυητική Επιστολή Καλής Εκτέλεσης του άρθρου 3 της παρούσας, ο Ανάδοχος καταθέτει εγγυητική Επιστολή Καλής

<sup>160</sup> Εδάφιο πέμπτο περίπτωσης (β) παραγράφου 1 άρθρου 72 ν. 4412/2016.

## Επιχειρησιακό Πρόγραμμα «Κεντρική Μακεδονία 2014-2020»

Λειτουργίας και Συντήρησης ποσού 4.000€, η οποία κατατίθεται στην Αναθέτουσα Αρχή ως εγγύηση καλής λειτουργίας και συντήρησης των υλικών. Η εγγυητική αυτή επιστολή έχει ημερομηνία έναρξης ισχύος μεταγενέστερη της ημερομηνίας σύνταξης των πρωτοκόλλων οριστικής παραλαβής και διάρκεια ισχύος για περίοδο τουλάχιστον δύο (2) ετών και καλύπτει την εγγύηση για συντήρηση, αποκατάσταση φθορών, ζημιών κλπ.

### 4.2 Συμβατικό Πλαίσιο - Εφαρμοστέα Νομοθεσία

---

Κατά την εκτέλεση της σύμβασης εφαρμόζονται οι διατάξεις του ν. 4412/2016, οι όροι της παρούσας διακήρυξης και συμπληρωματικά ο Αστικός Κώδικας.

### 4.3 Όροι εκτέλεσης της σύμβασης

---

**4.3.1** Κατά την εκτέλεση της σύμβασης ο ανάδοχος τηρεί τις υποχρεώσεις στους τομείς του περιβαλλοντικού, κοινωνικοασφαλιστικού και εργατικού δικαίου, που έχουν θεσπισθεί με το δίκαιο της Ένωσης, το εθνικό δίκαιο, συλλογικές συμβάσεις ή διεθνείς διατάξεις περιβαλλοντικού, κοινωνικοασφαλιστικού και εργατικού δικαίου, οι οποίες απαριθμούνται στο Παράρτημα Χ του Προσαρτήματος Α'.

Η τήρηση των εν λόγω υποχρεώσεων από τον ανάδοχο και τους υπεργολάβους του ελέγχεται και βεβαιώνεται από τα όργανα που επιβλέπουν την εκτέλεση της σύμβασης και τις αρμόδιες δημόσιες αρχές και υπηρεσίες που ενεργούν εντός των ορίων της ευθύνης και της αρμοδιότητάς τους.

**4.3.2** Στις συμβάσεις προμηθειών προϊόντων που εμπίπτουν στο πεδίο εφαρμογής του ν. 2939/2001, επιπλέον του όρου της παρ. 4.3.1 περιλαμβάνεται ο όρος ότι ο ανάδοχος υποχρεούται κατά την υπογραφή της σύμβασης και καθ' όλη τη διάρκεια εκτέλεσης να τηρεί τις υποχρεώσεις των παραγράφων 2 και 11 του άρθρου 4β ή και της παρ. 1 του άρθρου 12 ή και της παρ. 1 του άρθρου 16 του ν.2939/2001. Η τήρηση των υποχρεώσεων ελέγχεται από την αναθέτουσα αρχή μέσω του αρχείου δημοσιοποίησης εγγεγραμμένων παραγωγών στο Εθνικό Μητρώο Παραγωγών (ΕΜΠΑ) που τηρείται στην ηλεκτρονική σελίδα του Ε.Ο.ΑΝ. εντός της προθεσμίας της παραγράφου 4 του άρθρου 105 του ν. 4412/2016 και αποτελεί προϋπόθεση για την υπογραφή του συμφωνητικού, στο οποίο γίνεται υποχρεωτικά μνεία του αριθμού ΕΜΠΑ του υπόχρεου παραγωγού. Η μη τήρηση των υποχρεώσεων της παρούσας παραγράφου έχει τις συνέπειες της παραγράφου 5 του άρθρου 105 του ν. 4412/2016<sup>161</sup>.

### 4.4 Υπεργολαβία

---

**4.4.1.** Ο Ανάδοχος δεν απαλλάσσεται από τις συμβατικές του υποχρεώσεις και ευθύνες λόγω ανάθεσης της εκτέλεσης τμήματος/τμημάτων της σύμβασης σε υπεργολάβους. Η τήρηση των υποχρεώσεων της παρ. 2 του άρθρου 18 του ν. 4412/2016 από υπεργολάβους δεν αίρει την ευθύνη του κυρίου αναδόχου.

**Δεν επιτρέπεται η ανάθεση σε υπεργολάβο της εκτέλεσης της σύμβασης όσον αφορά στο σύνολο των κατασκευών ανοξείδωτου χάλυβα.**

<sup>161</sup> Πρβλ. άρθρο 130 του ν. 4412/2016, όπως τροποποιήθηκε με το άρθρο 22 του ν. 4496/2016.

Επιχειρησιακό Πρόγραμμα «Κεντρική Μακεδονία 2014-2020»

**4.4.2.** Κατά την υπογραφή της σύμβασης ο κύριος ανάδοχος υποχρεούται να αναφέρει στην αναθέτουσα αρχή το όνομα, τα στοιχεία επικοινωνίας και τους νόμιμους εκπροσώπους των υπεργολάβων του, οι οποίοι συμμετέχουν στην εκτέλεση αυτής, εφόσον είναι γνωστά τη συγκεκριμένη χρονική στιγμή. Επιπλέον, υποχρεούται να γνωστοποιεί στην αναθέτουσα αρχή κάθε αλλαγή των πληροφοριών αυτών, κατά τη διάρκεια της σύμβασης, καθώς και τις απαιτούμενες πληροφορίες σχετικά με κάθε νέο υπεργολάβο, τον οποίο ο κύριος ανάδοχος χρησιμοποιεί εν συνεχεία στην εν λόγω σύμβαση, προσκομίζοντας τα σχετικά συμφωνητικά/δηλώσεις συνεργασίας<sup>162</sup>. Σε περίπτωση διακοπής της συνεργασίας του Αναδόχου με υπεργολάβο/ υπεργολάβους της σύμβασης, αυτός υποχρεούται σε άμεση γνωστοποίηση της διακοπής αυτής στην Αναθέτουσα Αρχή, οφείλει δε να διασφαλίσει την ομαλή εκτέλεση του τμήματος/ των τμημάτων της σύμβασης είτε από τον ίδιο, είτε από νέο υπεργολάβο τον οποίο θα γνωστοποιήσει στην αναθέτουσα αρχή κατά την ως άνω διαδικασία.

Η αντικατάσταση του υπεργολάβου πραγματοποιείται μετά από σχετική έγκριση της Αναθέτουσας Αρχής.

**4.4.3.** Η αναθέτουσα αρχή επαληθεύει τη συνδρομή των λόγων αποκλεισμού για τους υπεργολάβους, όπως αυτοί περιγράφονται στην παράγραφο 2.2.3 και με τα αποδεικτικά μέσα της παραγράφου 2.2.9.2 της παρούσας, εφόσον το(α) τμήμα(τα) της σύμβασης, το(α) οποίο(α) ο ανάδοχος προτίθεται να αναθέσει υπό μορφή υπεργολαβίας σε τρίτους, υπερβαίνουν σωρευτικά το ποσοστό του τριάντα τοις εκατό (30%) της συνολικής αξίας της σύμβασης. Επιπλέον, προκειμένου να μην αθετούνται οι υποχρεώσεις της παρ. 2 του άρθρου 18 του ν. 4412/2016, δύναται να επαληθεύσει τους ως άνω λόγους και για τμήμα ή τμήματα της σύμβασης που υπολείπονται του ως άνω ποσοστού.

Όταν από την ως άνω επαλήθευση προκύπτει ότι συντρέχουν λόγοι αποκλεισμού απαιτεί ή δύναται να απαιτήσει την αντικατάστασή του, κατά τα ειδικότερα αναφερόμενα στις παρ. 5 και 6 του άρθρου 131 του ν. 4412/2016.

## **4.5 Τροποποίηση σύμβασης κατά τη διάρκειά της<sup>163</sup>**

Η σύμβαση μπορεί να τροποποιείται κατά τη διάρκειά της, χωρίς να απαιτείται νέα διαδικασία σύναψης σύμβασης, μόνο σύμφωνα με τους όρους και τις προϋποθέσεις του άρθρου 132 του ν. 4412/2016 και κατόπιν γνωμοδότησης της Επιτροπής της περ. β της παρ. 11 του άρθρου 221 του ν. 4412/2016<sup>164,165</sup>.

<sup>162</sup> Πρβλ. παρ. 2 του άρθρου 78 του ν. 4412/2016.

<sup>163</sup> Πρβλ. άρθρο 132 του ν. 4412/2016, όπως τροποποιήθηκε με το άρθρο 43, παρ. 21 του ν. 4605/2019.

<sup>164</sup> Πρβλ. άρθρο 201 ν. 4412/2016, σε συνδυασμό με την περίπτωση ζ' της παρ. 11 του [άρθρου 221](#), η οποία προστέθηκε με το άρθρο 107 περ. 39 του ν. 4497/2017.

<sup>165</sup> Δυνατότητα της Α.Α. να προβλέψει στη διακήρυξη ρήτρες αναθεώρησης/ προαιρέσεις. Στην περίπτωση αυτή και εφόσον πρόκειται για σαφείς, ακριβείς και ρητές ρήτρες αναθεώρησης, στις οποίες μπορεί να περιλαμβάνονται και ρήτρες αναθεώρησης τιμών ή προαιρέσεις, επιτρέπεται η τροποποίηση της σύμβασης χωρίς νέα διαδικασία σύναψης, ανεξαρτήτως της χρηματικής αξίας της τροποποίησης. Οι ρήτρες αυτές αναφέρουν το αντικείμενο και τη φύση των ενδεχόμενων τροποποιήσεων ή προαιρέσεων, καθώς και τους όρους υπό τους οποίους μπορούν να ενεργοποιηθούν. Οι προβλεπόμενες τροποποιήσεις ή προαιρέσεις δε θα πρέπει να μεταβάλλουν τη συνολική φύση της σύμβασης (πρβλ. άρθρο 132, παρ. 1α του ν. 4412/2016).

#### 4.6 Δικαίωμα μονομερούς λύσης της σύμβασης<sup>166</sup>

---

**4.6.1.** Η αναθέτουσα αρχή μπορεί, με τις προϋποθέσεις που ορίζουν οι κείμενες διατάξεις, να καταγγείλει τη σύμβαση κατά τη διάρκεια της εκτέλεσής της, εφόσον:

α) η σύμβαση έχει υποστεί ουσιώδη τροποποίηση, κατά την έννοια της παρ. 4 του άρθρου 132 του ν. 4412/2016, που θα απαιτούσε νέα διαδικασία σύναψης σύμβασης,

β) ο ανάδοχος, κατά το χρόνο της ανάθεσης της σύμβασης, τελούσε σε μια από τις καταστάσεις που αναφέρονται στην παράγραφο 2.2.3.1 και, ως εκ τούτου, θα έπρεπε να έχει αποκλειστεί από τη διαδικασία σύναψης της σύμβασης,

γ) η σύμβαση δεν έπρεπε να ανατεθεί στον ανάδοχο λόγω σοβαρής παραβίασης των υποχρεώσεων που υπέχει από τις Συνθήκες και την Οδηγία 2014/24/ΕΕ, η οποία έχει αναγνωριστεί με απόφαση του Δικαστηρίου της Ένωσης στο πλαίσιο διαδικασίας δυνάμει του άρθρου 258 της ΣΛΕΕ.

---

<sup>166</sup> Βλ. άρθρο 133 του ν. 4412/2016 Δικαίωμα μονομερούς λύσης της σύμβασης.



## 5. ΕΙΔΙΚΟΙ ΟΡΟΙ ΕΚΤΕΛΕΣΗΣ ΤΗΣ ΣΥΜΒΑΣΗΣ

### 5.1 Τρόπος πληρωμής

5.1.1. Η πληρωμή του αναδόχου θα πραγματοποιηθεί με έναν από τους πιο κάτω τρόπους σύμφωνα με σχετική δήλωση του υποψηφίου αναδόχου στο έντυπο της οικονομικής προσφοράς του:

#### Α' τρόπος πληρωμής

Η πληρωμή του Αναδόχου θα γίνει με τμηματική εξόφληση μετά την οριστική παραλαβή του κάθε σταδίου της προμήθειας, όπως αυτά περιγράφονται και κοστολογούνται αναλυτικά στις παρ. 2.2, 2.3, 3.1, 4.1, 5, 6 και 7 του ΠΑΡΑΡΤΗΜΑΤΟΣ Ι (Τεύχος Τεχνικής Έκθεσης - Τεχνικής Περιγραφής Υλικών και Κατασκευών) της παρούσας Διακήρυξης.

Η πληρωμή γίνεται μετά την οριστική ποιοτική και ποσοτική παραλαβή του κάθε σταδίου της προμήθειας από την αρμόδια Επιτροπή Παρακολούθησης και Παραλαβής, η οποία θα ελέγξει την τήρηση των τεχνικών προδιαγραφών - ποσοτήτων και των όρων της σύμβασης (τεχνικών και οικονομικών).

Ορίζεται ρητά ότι δεν θα γίνεται τμηματική παραλαβή σε μη αυτοτελή ή μη ολοκληρωμένα τμήματα της κατασκευής, ωστόσο η αναθέτουσα αρχή έχει την δυνατότητα να καθορίσει τμήματα προς παραλαβή με διαφορετική έκταση από την αντιστοιχούσα σε κάθε ένα από τα προσδιορισμένα στάδια, εφόσον προκύψει αδυναμία έγκαιρης ολοκλήρωσης ενός σταδίου ευθύνη τρίτου παράγοντα (π.χ. μη ανταπόκρισης εταίρου αναδόχου που εργάζεται στον διάδρομο επισκεπτών). Στην περίπτωση αυτή θα υπάρχει έγγραφη ενημέρωση του αναδόχου σχετικά με το τροποποιημένο χρονοδιάγραμμα και τη σχετική κοστολόγηση των προς παράδοση τμημάτων.

#### Β' τρόπος πληρωμής

Η πληρωμή του Αναδόχου θα γίνει με τη χορήγηση έντοκης προκαταβολής μέχρι ποσοστού 30% της συμβατικής αξίας χωρίς Φ.Π.Α., με την κατάθεση ισόποσης εγγύησης, η οποία θα καλύπτει τη διαφορά μεταξύ του ποσού της εγγύησης καλής εκτέλεσης και του ποσού της καταβαλλόμενης προκαταβολής, σύμφωνα με τα οριζόμενα στο άρθρο 72§1 περ. δ του ν. 4412/2016, εντός ενός μηνός από την υπογραφή της σύμβασης και κατόπιν αιτήματος του Αναδόχου.

Η καταβολή του υπολοίπου θα πραγματοποιηθεί μετά την οριστική παραλαβή του συνόλου της προμήθειας.

Κατά την εξόφληση θα παρακρατείται τόκος επί της εισπραχθείσας προκαταβολής και για το χρονικό διάστημα υπολογιζόμενου από την ημερομηνία λήψεως μέχρι την ημερομηνία οριστικής και ποιοτικής παραλαβής. Για τον υπολογισμό του τόκου θα λαμβάνεται υπόψη το ύψος του επιτοκίου των εντόκων γραμματίων του Δημοσίου 12μηνης διάρκειας που θα ισχύει κατά την

Επιχειρησιακό Πρόγραμμα «Κεντρική Μακεδονία 2014-2020»

ημερομηνία λήψης της προκαταβολής προσαυξημένο κατά 0,25 ποσοστιαίες μονάδες,<sup>167</sup> το οποίο θα παραμένει σταθερό μέχρι την εξάντληση του ποσού της χορηγηθείσας προκαταβολής<sup>168</sup>.

Η πληρωμή του συμβατικού τιμήματος θα γίνεται με την προσκόμιση των νόμιμων παραστατικών και δικαιολογητικών που προβλέπονται από τις διατάξεις του άρθρου 200 παρ. 4 του ν. 4412/2016<sup>169</sup>, καθώς και κάθε άλλου δικαιολογητικού που τυχόν ήθελε ζητηθεί από τις αρμόδιες υπηρεσίες που διενεργούν τον έλεγχο και την πληρωμή.

Για την πληρωμή του Αναδόχου απαιτούνται τα κάτωθι δικαιολογητικά:

- α) πρωτόκολλο οριστικής, ποσοτικής και ποιοτικής παραλαβής που συντάσσεται από την Επιτροπή Παρακολούθησης και Παραλαβής,
- β) τιμολόγιο του Αναδόχου για την πώληση των αγαθών,
- γ) φορολογική και ασφαλιστική ενημερότητα σε ισχύ κατά την ημέρα πληρωμής,
- δ) καθώς και όποιο άλλο δικαιολογητικό τυχόν ζητηθεί από το λογιστήριο της Αναθέτουσας Αρχής.

Τα προβλεπόμενα από τις φορολογικές διατάξεις παραστατικά θα εκδίδονται στο όνομα της Α.Α μετά την εκτέλεση και παράδοση του έργου κατά τα οριζόμενα στο παρόν άρθρα.

**5.1.2.** Τον Ανάδοχο βαρύνουν οι υπέρ τρίτων κρατήσεις, ως και κάθε άλλη επιβάρυνση, σύμφωνα με την κείμενη νομοθεσία, μη συμπεριλαμβανομένου Φ.Π.Α., για την παράδοση του υλικού στον τόπο και με τον τρόπο που προβλέπεται στα έγγραφα της σύμβασης. Ιδίως βαρύνεται με τις ακόλουθες κρατήσεις:

- α) Κράτηση 0,07% η οποία υπολογίζεται επί της αξίας κάθε πληρωμής προ φόρων και κρατήσεων της αρχικής, καθώς και κάθε συμπληρωματικής σύμβασης Υπέρ της Ενιαίας Ανεξάρτητης Αρχής Δημοσίων Συμβάσεων επιβάλλεται (άρθρο 4 Ν.4013/2011 όπως ισχύει).<sup>170</sup>
- β) Κράτηση ύψους 0,02% υπέρ του Δημοσίου, η οποία υπολογίζεται επί της αξίας κάθε πληρωμής προ φόρων και κρατήσεων της αρχικής και κάθε συμπληρωματικής σύμβασης της αρχικής, καθώς και κάθε συμπληρωματικής σύμβασης. Το ποσό αυτό παρακρατείται σε κάθε πληρωμή από την αναθέτουσα αρχή στο όνομα και για λογαριασμό της Γενικής Διεύθυνσης Δημοσίων Συμβάσεων και Προμηθειών σύμφωνα με την παρ. 6 του άρθρου 36 του ν. 4412/2016.<sup>171</sup>

<sup>167</sup> Βλ. Απόφαση 2/51557/0026/10-09-01 ΦΕΚ 1209/Β/01 Υπ. Οικονομικών, στο βαθμό που η Α.Α. υπάγεται στο πεδίο εφαρμογής της.

<sup>168</sup> Η απόσβεση της προκαταβολής και η επιστροφή της εγγύησης προκαταβολής πραγματοποιούνται σύμφωνα με τις διατάξεις του άρθρου 72 του ν. 4412/2016 και τον τρόπο που ορίζει η Α.Α.

<sup>169</sup> Πρβλ. άρθρο 200, παρ. 4 του ν. 4412/2016, όπως τροποποιήθηκε με το άρθρο 107, περ. 34 και 35 του ν. 4497/2017.

<sup>170</sup> Πρβλ. άρθρο 4, παρ. 3, 7<sup>ο</sup> εδάφιο του ν. 4013/2011, όπως αντικαταστάθηκε από το άρθρο 44 του ν. 4605/2019.

<sup>171</sup> Ο χρόνος, τρόπος και η διαδικασία κράτησης των ως άνω χρηματικών ποσών, καθώς και κάθε άλλο αναγκαίο θέμα για την εφαρμογή της ως άνω κράτησης εξαρτάται από την έκδοση της κοινής απόφασης του Υπουργού Οικονομίας, Ανάπτυξης και Τουρισμού και Οικονομικών της παρ. 6 του άρθρου 36 του ν. 4412/2016.

Επιχειρησιακό Πρόγραμμα «Κεντρική Μακεδονία 2014-2020»

γ) Κράτηση 0,06% η οποία υπολογίζεται επί της αξίας κάθε πληρωμής προ φόρων και κρατήσεων της αρχικής καθώς και κάθε συμπληρωματικής σύμβασης υπέρ της Αρχής Εξέτασης Προδικαστικών Προσφυγών (άρθρο 350 παρ. 3 του ν. 4412/2016).<sup>172</sup>

δ) Τα έξοδα δημοσιεύσεων στον Τύπο βαρύνουν τον Ανάδοχο.

Οι υπέρ τρίτων κρατήσεις υπόκεινται στο εκάστοτε ισχύον αναλογικό τέλος χαρτοσήμου 3% και στην επ' αυτού εισφορά υπέρ ΟΓΑ 20%.

Με κάθε πληρωμή θα γίνεται η προβλεπόμενη από την κείμενη νομοθεσία παρακράτηση φόρου εισοδήματος αξίας 4% επί του καθαρού ποσού.

## 5.2 Κήρυξη οικονομικού φορέα εκπτώτου - Κυρώσεις

**5.2.1.** Ο ανάδοχος κηρύσσεται υποχρεωτικά έκπτωτος<sup>173</sup> από τη σύμβαση και από κάθε δικαίωμα που απορρέει από αυτήν, με απόφαση της αναθέτουσας αρχής, ύστερα από γνωμοδότηση του αρμόδιου οργάνου, εφόσον δεν φορτώσει, παραδώσει ή αντικαταστήσει τα συμβατικά υλικά ή δεν επισκευάσει ή συντηρήσει αυτά μέσα στον συμβατικό χρόνο ή στον χρόνο παράτασης που του δοθεί, σύμφωνα με όσα προβλέπονται στο άρθρο 206 του ν. 4412/2016 και τα **ΠΑΡΑΡΤΗΜΑΤΑ I και II** της παρούσας.

Δεν κηρύσσεται έκπτωτος όταν:

α) το υλικό δεν φορτωθεί ή παραδοθεί ή αντικατασταθεί με ευθύνη του φορέα που εκτελεί τη σύμβαση.

β) συντρέχουν λόγοι ανωτέρας βίας

Στον οικονομικό φορέα που κηρύσσεται έκπτωτος από την σύμβαση, επιβάλλονται, με απόφαση του αποφαινόμενου οργάνου, ύστερα από γνωμοδότηση του αρμόδιου οργάνου, το οποίο υποχρεωτικά καλεί τον ανάδοχο προς παροχή εξηγήσεων, αθροιστικά, οι παρακάτω κυρώσεις:

α) ολική κατάπτωση της εγγύησης καλής εκτέλεσης της σύμβασης,

β) είσπραξη εντόκως της προκαταβολής που χορηγήθηκε στον έκπτωτο από τη σύμβαση ανάδοχο είτε από ποσόν που δικαιούται να λάβει είτε με κατάθεση του ποσού από τον ίδιο είτε με κατάπτωση της εγγύησης προκαταβολής. Ο υπολογισμός των τόκων γίνεται από την ημερομηνία λήψης της προκαταβολής από τον ανάδοχο μέχρι την ημερομηνία έκδοσης της απόφασης κήρυξης του ως εκπτώτου, με το ισχύον κάθε φορά ανώτατο όριο επιτοκίου για τόκο από δικαιοπραξία, από την ημερομηνία δε αυτή και μέχρι της επιστροφής της, με το ισχύον κάθε φορά επιτόκιο για τόκο υπερημερίας.

<sup>172</sup> Πρβλ. ΥΑ 1191/14-3-2017 (Β' 969) «Καθορισμός του χρόνου, τρόπου υπολογισμού της διαδικασίας παρακράτησης και απόδοσης της κράτησης 0,06% υπέρ της Αρχής Εξέτασης Προδικαστικών Προσφυγών (Α.Ε.Π.Π.), καθώς και των λοιπών λεπτομερειών εφαρμογής της παραγράφου 3 του άρθρου 350 του ν. 4412/2016 (Α' 147)».

<sup>173</sup> Άρθρο 203 του ν. 4412/2016.

### Επιχειρησιακό Πρόγραμμα «Κεντρική Μακεδονία 2014-2020»

**5.2.2.** Αν το υλικό φορτωθεί - παραδοθεί ή αντικατασταθεί μετά τη λήξη του συμβατικού χρόνου και μέχρι λήξης του χρόνου της παράτασης που χορηγήθηκε, σύμφωνα με το άρθρο 206 του Ν.4412/16, επιβάλλεται πρόστιμο<sup>174</sup> 5% επί της συμβατικής αξίας της ποσότητας που παραδόθηκε εκπρόθεσμα.

Το παραπάνω πρόστιμο υπολογίζεται επί της συμβατικής αξίας των εκπρόθεσμα παραδοθέντων υλικών, χωρίς ΦΠΑ. Εάν τα υλικά που παραδόθηκαν εκπρόθεσμα επηρεάζουν τη χρησιμοποίηση των υλικών που παραδόθηκαν εμπρόθεσμα, το πρόστιμο υπολογίζεται επί της συμβατικής αξίας της συνολικής ποσότητας αυτών.

Κατά τον υπολογισμό του χρονικού διαστήματος της καθυστέρησης για φόρτωση- παράδοση ή αντικατάσταση των υλικών, με απόφαση του αποφαινομένου οργάνου, ύστερα από γνωμοδότηση του αρμοδίου οργάνου, δεν λαμβάνεται υπόψη ο χρόνος που παρήλθε πέραν του εύλογου, κατά τα διάφορα στάδια των διαδικασιών, για το οποίο δεν ευθύνεται ο ανάδοχος και παρατείνεται, αντίστοιχα, ο χρόνος φόρτωσης - παράδοσης.

Εφόσον ο ανάδοχος έχει λάβει προκαταβολή, εκτός από το προβλεπόμενο κατά τα ανωτέρω πρόστιμο, καταλογίζεται σε βάρος του και τόκος επί του ποσού της προκαταβολής, που υπολογίζεται από την επόμενη της λήξης του συμβατικού χρόνου, μέχρι την προσκόμιση του συμβατικού υλικού, με το ισχύον κάθε φορά ανώτατο όριο του ποσοστού του τόκου υπερημερίας.

Η είσπραξη του προστίμου και των τόκων επί της προκαταβολής γίνεται με παρακράτηση από το ποσό πληρωμής του αναδόχου ή, σε περίπτωση ανεπάρκειας ή έλλειψης αυτού, με ισόποση κατάπτωση της εγγύησης καλής εκτέλεσης και προκαταβολής αντίστοιχα, εφόσον ο ανάδοχος δεν καταθέσει το απαιτούμενο ποσό.

Σε περίπτωση ένωσης οικονομικών φορέων, το πρόστιμο και οι τόκοι επιβάλλονται αναλόγως σε όλα τα μέλη της ένωσης.

### **5.3 Διοικητικές προσφυγές κατά τη διαδικασία εκτέλεσης των συμβάσεων<sup>175</sup>**

Ο ανάδοχος μπορεί κατά των αποφάσεων που επιβάλλουν σε βάρος του κυρώσεις, δυνάμει των όρων των άρθρων 5.2 (Κήρυξη οικονομικού φορέα εκπτώτου - Κυρώσεις), 6.1. (Χρόνος παράδοσης υλικών), 6.4. (Απόρριψη συμβατικών υλικών - αντικατάσταση), καθώς και κατ' εφαρμογή των συμβατικών όρων να ασκήσει προσφυγή για λόγους νομιμότητας και ουσίας ενώπιον του φορέα που εκτελεί τη σύμβαση μέσα σε ανατρεπτική προθεσμία (30) ημερών από την ημερομηνία της κοινοποίησης ή της πλήρους γνώσης της σχετικής απόφασης. Η εμπρόθεσμη άσκηση της προσφυγής αναστέλλει τις επιβαλλόμενες κυρώσεις. Επί της προσφυγής αποφασίζει το αρμοδίως αποφαινόμενο όργανο, ύστερα από γνωμοδότηση του προβλεπόμενου στις περιπτώσεις β' και δ' της παραγράφου 11 του άρθρου 221 του ν.4412/2016 οργάνου, εντός προθεσμίας τριάντα (30) ημερών από την άσκησή της, άλλως θεωρείται ως σιωπηρώς

<sup>174</sup> Άρθρο 207 του ν. 4412/2016.

<sup>175</sup> Πρβλ. άρθρο 205 του ν. 4412/2016, όπως αντικαταστάθηκε από το άρθρο 43, παρ. 23 του ν. 4605/2019.

Επιχειρησιακό Πρόγραμμα «Κεντρική Μακεδονία 2014-2020»

απορριφθείσα. Κατά της απόφασης αυτής δεν χωρεί η άσκηση άλλης οποιασδήποτε φύσης διοικητικής προσφυγής. Αν κατά της απόφασης που επιβάλλει κυρώσεις δεν ασκηθεί εμπρόθεσμα η προσφυγή ή αν απορριφθεί αυτή από το αποφαινόμενο αρμοδίως όργανο, η απόφαση καθίσταται οριστική. Αν ασκηθεί εμπρόθεσμα προσφυγή, αναστέλλονται οι συνέπειες της απόφασης μέχρι αυτή να οριστικοποιηθεί.

#### 5.4 Δικαστική επίλυση διαφορών

---

Κάθε διαφορά μεταξύ των συμβαλλόμενων μερών που προκύπτει από τις συμβάσεις που συνάπτονται στο πλαίσιο της παρούσας διακήρυξης, επιλύεται με την άσκηση προσφυγής ή αγωγής στο Διοικητικό Εφετείο της Περιφέρειας, στην οποία εκτελείται εκάστη σύμβαση, κατά τα ειδικότερα οριζόμενα στις παρ. 1 έως και 6 του άρθρου 205Α του ν. 4412/2016<sup>176</sup>. Πριν από την άσκηση της προσφυγής στο Διοικητικό Εφετείο προηγείται υποχρεωτικά η τήρηση της προβλεπόμενης στο άρθρο 205 ενδικοφανούς διαδικασίας, διαφορετικά η προσφυγή απορρίπτεται ως απαράδεκτη.

---

<sup>176</sup> Πρβ. άρθρο 205Α του ν. 4412/2016, όπως προστέθηκε με το άρθρο 43 παρ. 24 περ. α' του ν. 4605/2019.

## 6. ΕΙΔΙΚΟΙ ΟΡΟΙ ΕΚΤΕΛΕΣΗΣ

### 6.1 Χρόνος παράδοσης υλικών

**6.1.1.** Ο ανάδοχος υποχρεούται να παραδώσει το σύνολο των υλικών της προμήθειας στο σπήλαιο Πετραλώνων, Π.Ε. Χαλκιδικής εντός χρονικού διαστήματος δεκαεννέα (19) μηνών από την υπογραφή της σύμβασης, σύμφωνα με τα περιγραφόμενα στο **ΠΑΡΑΡΤΗΜΑ Ι (Τεύχος Τεχνικής Έκθεσης - Τεχνικής Περιγραφής Υλικών και Κατασκευών)** της παρούσας Διακήρυξης.

Ο συμβατικός χρόνος παράδοσης των υλικών μπορεί να παρατείνεται, πριν από τη λήξη του αρχικού συμβατικού χρόνου παράδοσης, υπό τις προϋποθέσεις του άρθρου 206 του ν. 4412/2016. Στην περίπτωση που το αίτημα υποβάλλεται από τον ανάδοχο και η παράταση χορηγείται χωρίς να συντρέχουν λόγοι ανωτέρας βίας ή άλλοι ιδιαιτέρως σοβαροί λόγοι που καθιστούν αντικειμενικώς αδύνατη την εμπρόθεσμη παράδοση των συμβατικών ειδών επιβάλλονται οι κυρώσεις του άρθρου 207 του ν. 4412/2016.

**6.1.2.** Εάν λήξει ο συμβατικός χρόνος παράδοσης, χωρίς να υποβληθεί εγκαίρως αίτημα παράτασης ή, εάν λήξει ο παραταθείς, κατά τα ανωτέρω, χρόνος, χωρίς να παραδοθεί το υλικό, ο ανάδοχος κηρύσσεται έκπτωτος.

**6.1.3.** Ο ανάδοχος υποχρεούται να ειδοποιεί την υπηρεσία που εκτελεί την προμήθεια, την αποθήκη υποδοχής των υλικών και την επιτροπή παραλαβής, για την ημερομηνία που προτίθεται να παραδώσει το υλικό, τουλάχιστον πέντε (5) εργάσιμες ημέρες νωρίτερα.

Μετά από κάθε προσκόμιση υλικού στην αποθήκη υποδοχής αυτών, ο ανάδοχος υποχρεούται να υποβάλει στην υπηρεσία αποδεικτικό, θεωρημένο από τον υπεύθυνο της αποθήκης, στο οποίο αναφέρεται η ημερομηνία προσκόμισης, το υλικό, η ποσότητα και ο αριθμός της σύμβασης σε εκτέλεση της οποίας προσκομίστηκε.

### 6.2 Παραλαβή υλικών - Χρόνος και τρόπος παραλαβής υλικών

**6.2.1.** Η παραλαβή των υλικών γίνεται από επιτροπές, πρωτοβάθμιες ή και δευτεροβάθμιες, που συγκροτούνται σύμφωνα με την παρ. 11 εδ. β του άρθρου 221 του Ν.4412/16<sup>177</sup> σύμφωνα με τα οριζόμενα στο άρθρο 208 του ως άνω νόμου και το **ΠΑΡΑΡΤΗΜΑ VIII** της παρούσας (σχέδιο σύμβασης). Κατά την διαδικασία παραλαβής των υλικών διενεργείται ποσοτικός και ποιοτικός έλεγχος και εφόσον το επιθυμεί μπορεί να παραστεί και ο ανάδοχος. Ο ποιοτικός έλεγχος των υλικών γίνεται με τους ακόλουθους τρόπους, ανάλογα με το παραλαμβανόμενο είδος:

<sup>177</sup> Άρθρο 221 παρ. 11 β) του ν. 4412/2016: «Για την παρακολούθηση και την παραλαβή της σύμβασης προμήθειας συγκροτείται τριμελής ή πενταμελής Επιτροπή παρακολούθησης και παραλαβής με απόφαση του αρμόδιου αποφαινομένου οργάνου. Το όργανο αυτό εισηγείται για όλα τα θέματα παραλαβής του φυσικού αντικείμενου της σύμβασης, προβαίνοντας, σε μακροσκοπικούς, λειτουργικούς ή και επιχειρησιακούς ελέγχους του προς παραλαβή αντικείμενου της σύμβασης, εφόσον προβλέπεται από τη σύμβαση ή κρίνεται αναγκαίο, συντάσσει τα σχετικά πρωτόκολλα, παρακολουθεί και ελέγχει την προσηκούμενη εκτέλεση όλων των όρων της σύμβασης και την εκπλήρωση των υποχρεώσεων του αναδόχου και εισηγείται τη λήψη των επιβεβλημένων μέτρων λόγω μη τήρησης των ως άνω όρων. Με απόφαση του αρμόδιου αποφαινομένου οργάνου μπορεί να συγκροτείται δευτεροβάθμια επιτροπή παρακολούθησης και παραλαβής με τις παραπάνω αρμοδιότητες».

Επιχειρησιακό Πρόγραμμα «Κεντρική Μακεδονία 2014-2020»

- Έλεγχος συμμόρφωσης βάσει των συνοδευτικών πιστοποιητικών και παραστατικών σύμφωνα με τα οριζόμενα στην τεχνική περιγραφή,
- μακροσκοπικός έλεγχος,
- έλεγχος των γενικών χαρακτηριστικών και των διαστάσεων των κατασκευών και των σημείων συναρμογής των υλικών,
- έλεγχος υδατοστεγανότητας,
- τυχαία δειγματοληψία και εργαστηριακός έλεγχος των δειγμάτων

Η διαδικασία ποιοτικού ελέγχου και παραλαβής των ειδών περιγράφεται αναλυτικά στην παρ. 4 του **ΠΑΡΑΡΤΗΜΑΤΟΣ II (Ειδική Συγγραφή Υποχρεώσεων)** της παρούσας Διακήρυξης.

Το κόστος της διενέργειας των ελέγχων βαρύνει τον ανάδοχο.

Η επιτροπή παραλαβής, μετά τους προβλεπόμενους ελέγχους συντάσσει πρωτόκολλα (μακροσκοπικό - οριστικό - παραλαβής του υλικού με παρατηρήσεις - απόρριψης των υλικών) σύμφωνα με την παρ.3 του άρθρου 208 του ν. 4412/16.

Τα πρωτόκολλα που συντάσσονται από τις επιτροπές (πρωτοβάθμιες ή και δευτεροβάθμιες) κοινοποιούνται υποχρεωτικά και στους αναδόχους.

Υλικά που απορρίφθηκαν ή κρίθηκαν παραληπτά με έκπτωση επί της συμβατικής τιμής, με βάση τους ελέγχους που πραγματοποίησε η πρωτοβάθμια επιτροπή παραλαβής, μπορούν να παραπέμπονται για επανεξέταση σε δευτεροβάθμια επιτροπή παραλαβής ύστερα από αίτημα του αναδόχου ή αυτεπάγγελτα σύμφωνα με την παρ. 5 του άρθρου 208 του ν.4412/16. Τα έξοδα βαρύνουν σε κάθε περίπτωση τον ανάδοχο.

Επίσης, εάν ο τελευταίος διαφωνεί με τα αποτελέσματα των εργαστηριακών εξετάσεων που διενεργήθηκαν από πρωτοβάθμιες ή δευτεροβάθμιες επιτροπές παραλαβής μπορεί να ζητήσει εγγράφως εξέταση κατ'έφεση των οικείων αντιδειγμάτων, μέσα σε ανατρεπτική προθεσμία είκοσι (20) ημερών από την γνωστοποίηση σε αυτόν των αποτελεσμάτων της αρχικής εξέτασης, με τον τρόπο που περιγράφεται στην παρ. 8 του άρθρου 208 του Ν.4412/16.

Το αποτέλεσμα της κατ'έφεση εξέτασης είναι υποχρεωτικό και τελεσίδικο και για τα δύο μέρη.

Ο ανάδοχος δεν μπορεί να ζητήσει παραπομπή σε δευτεροβάθμια επιτροπή παραλαβής μετά τα αποτελέσματα της κατ'έφεση εξέτασης.

Όλες οι κατασκευές της προμήθειας, όπως αναφέρονται συνοπτικά στην παρ. 1.3 της παρούσας Διακήρυξης και περιγράφονται αναλυτικά στα **ΠΑΡΑΡΤΗΜΑΤΑ I (Τεύχος Τεχνικής Έκθεσης - Τεχνικής Περιγραφής Υλικών και Κατασκευών), II (Ειδική Συγγραφή Υποχρεώσεων) και III (Σχέδια κατασκευαστικών λεπτομερειών)** θα πρέπει να μεταφερθούν και να τοποθετηθούν στις ενδεδειγμένες από τις εγκεκριμένες μελέτες θέσεις εντός του σπηλαίου Πετραλώνων, έχοντας λάβει όλες τις αναγκαίες προεργασίες και την απαραίτητη γνώση της ιδιαιτερότητας του χώρου που πρόκειται να εγκατασταθούν τα αγαθά, με ευθύνη και έξοδα του αναδόχου.

### Επιχειρησιακό Πρόγραμμα «Κεντρική Μακεδονία 2014-2020»

Σε περίπτωση που η Επιτροπή Παρακολούθησης και Παραλαβής απορρίψει τα προμηθευόμενα αγαθά, αναφέρει στο σχετικό πρωτόκολλο τις παρεκκλίσεις που παρουσιάζουν αυτά από τους όρους της Σύμβασης και τους λόγους της απόρριψης σύμφωνα με τα οριζόμενα στο άρθρο 213 του ν. 4412/2016.

**6.2.2.** Η παραλαβή των υλικών και η έκδοση των σχετικών πρωτοκόλλων παραλαβής πραγματοποιείται εντός δεκαπέντε (15) ημερών από την παράδοση κάθε αυτοτελούς σταδίου, σύμφωνα με τα οριζόμενα στα **ΠΑΡΑΡΤΗΜΑΤΑ I (Τεύχος Τεχνικής Έκθεσης - Τεχνικής Περιγραφής Υλικών και Κατασκευών) και II (Ειδική Συγγραφή Υποχρεώσεων) της παρούσας Διακήρυξης.**

Αν η παραλαβή των υλικών και η σύνταξη του σχετικού πρωτοκόλλου δεν πραγματοποιηθεί από την επιτροπή παραλαβής μέσα στον οριζόμενο από τη σύμβαση χρόνο, θεωρείται ότι η παραλαβή συντελέστηκε αυτοδίκαια, με κάθε επιφύλαξη των δικαιωμάτων του Δημοσίου και εκδίδεται προς τούτο σχετική απόφαση του αρμοδίου αποφαινομένου οργάνου, με βάση μόνο το θεωρημένο από την υπηρεσία που παραλαμβάνει τα υλικά αποδεικτικό προσκόμισης τούτων, σύμφωνα δε με την απόφαση αυτή η αποθήκη του φορέα εκδίδει δελτίο εισαγωγής του υλικού και εγγραφής του στα βιβλία της, προκειμένου να πραγματοποιηθεί η πληρωμή του αναδόχου.

Ανεξάρτητα από την, κατά τα ανωτέρω, αυτοδίκαιη παραλαβή και την πληρωμή του αναδόχου, πραγματοποιούνται οι προβλεπόμενοι από την σύμβαση έλεγχοι από επιτροπή που συγκροτείται με απόφαση του αρμοδίου αποφαινομένου οργάνου, στην οποία δεν μπορεί να συμμετέχουν ο πρόεδρος και τα μέλη της επιτροπής που δεν πραγματοποίησε την παραλαβή στον προβλεπόμενο από την σύμβαση χρόνο. Η παραπάνω επιτροπή παραλαβής προβαίνει σε όλες τις διαδικασίες παραλαβής που προβλέπονται από την ως άνω παράγραφο 1 και το άρθρο 208 του ν. 4412/2016 και συντάσσει τα σχετικά πρωτόκολλα. Οι εγγυητικές επιστολές προκαταβολής και καλής εκτέλεσης δεν επιστρέφονται πριν από την ολοκλήρωση όλων των προβλεπόμενων από τη σύμβαση ελέγχων και τη σύνταξη των σχετικών πρωτοκόλλων<sup>178</sup>.

## **6.3 Απόρριψη συμβατικών υλικών – Αντικατάσταση**

**6.3.1.** Σε περίπτωση οριστικής απόρριψης ολόκληρης ή μέρους της συμβατικής ποσότητας των υλικών, με απόφαση του αποφαινομένου οργάνου ύστερα από γνωμοδότηση του αρμοδίου οργάνου, μπορεί να εγκρίνεται αντικατάστασή της με άλλη, που να είναι σύμφωνη με τους όρους της σύμβασης, μέσα σε τακτή προθεσμία που ορίζεται από την απόφαση αυτή.

**6.3.2.** Αν η αντικατάσταση γίνεται μετά τη λήξη του συμβατικού χρόνου, η προθεσμία που ορίζεται για την αντικατάσταση δεν μπορεί να είναι μεγαλύτερη του 1/2 του συνολικού συμβατικού χρόνου, ο δε ανάδοχος θεωρείται ως εκπρόθεσμος και υπόκειται σε κυρώσεις λόγω εκπρόθεσμης παράδοσης.

<sup>178</sup> Στο άρθρο αυτό η Α.Α. μπορεί να χρησιμοποιήσει μεταβατικά τις οδηγίες που δίνονται στην ΥΑ Π1/2489/6.09.1995 (Β' 764), η οποία δεν έχει καταργηθεί.



Αν ο ανάδοχος δεν αντικαταστήσει τα υλικά που απορρίφθηκαν μέσα στην προθεσμία που του τάχθηκε και εφόσον έχει λήξει ο συμβατικός χρόνος, κηρύσσεται έκπτωτος και υπόκειται στις προβλεπόμενες κυρώσεις.

**6.3.3.** Η επιστροφή των υλικών που απορρίφθηκαν γίνεται σύμφωνα με τα προβλεπόμενα στις παρ. 2 και 3 του άρθρου 213 του ν. 4412/2016.

#### **6.4 Δείγματα – Δειγματοληψία – Εργαστηριακές εξετάσεις**

Κατά την διαδικασία ποιοτικής παραλαβής των ειδών της προμήθειας και ειδικά για τα ανοξείδωτα υλικά από χάλυβα AISI316, προβλέπεται ότι θα πραγματοποιηθούν με έξοδα του αναδόχου είκοσι (20) τυχαίες δειγματοληψίες και τα δείγματα θα αποσταλούν σε κατάλληλο, διαπιστευμένο εργαστήριο, για την πιστοποίηση της σύνθεσης του χάλυβα. Όλη η διαδικασία θα πραγματοποιηθεί σύμφωνα με τα οριζόμενα στο **ΠΑΡΑΡΤΗΜΑ ΙΙ (Ειδική Συγγραφή Υποχρεώσεων)** της παρούσας Διακήρυξης και το άρθρο 214 του ν. 4412/2016.

#### **6.5 Εγγυημένη λειτουργία προμήθειας<sup>179</sup>**

Η ελάχιστη αποδεκτή διάρκεια εγγύησης καλής λειτουργίας των ειδών είναι δύο (2) έτη. Το ύψος της εγγύησης καλής λειτουργίας καθορίζεται σε 4.000€.

Κατά την περίοδο της εγγυημένης λειτουργίας, ο ανάδοχος ευθύνεται για την καλή λειτουργία του αντικειμένου της προμήθειας. Επίσης, οφείλει κατά το χρόνο της εγγυημένης λειτουργίας να προβαίνει στην προβλεπόμενη συντήρηση και να αποκαταστήσει οποιαδήποτε βλάβη με τρόπο και σε χρόνο που περιγράφεται στις τεχνικές προδιαγραφές και στα λοιπά τεύχη της σύμβασης.

Για την παρακολούθηση της εκπλήρωσης των συμβατικών υποχρεώσεων του αναδόχου η επιτροπή παρακολούθησης και παραλαβής ή η ειδική επιτροπή που ορίζεται για τον σκοπό αυτόν από την αναθέτουσα αρχή<sup>180</sup> προβαίνει στον απαιτούμενο έλεγχο της συμμόρφωσης του αναδόχου στα προβλεπόμενα στην σύμβαση για την εγγυημένη λειτουργία καθ' όλον τον χρόνο ισχύος της τηρώντας σχετικά πρακτικά. Σε περίπτωση μη συμμόρφωσης του αναδόχου προς τις συμβατικές του υποχρεώσεις, επιτροπή εισηγείται στο αποφαινόμενο όργανο της σύμβασης την έκπτωση του αναδόχου.

Μέσα σε ένα (1) μήνα από την λήξη του προβλεπόμενου χρόνου της εγγυημένης λειτουργίας η ως άνω επιτροπή συντάσσει σχετικό πρωτόκολλο παραλαβής της εγγυημένης λειτουργίας, στο οποίο αποφαινεται για την συμμόρφωση του αναδόχου στις απαιτήσεις της σύμβασης. Σε περίπτωση μη συμμόρφωσης, ολικής ή μερικής, του αναδόχου, το συλλογικό όργανο μπορεί να προτείνει την ολική ή μερική κατάπτωση της εγγυήσεως καλής λειτουργίας που προβλέπεται στο άρθρο 4.1.2 της παρούσας. Το πρωτόκολλο εγκρίνεται από το αρμόδιο αποφαινόμενο όργανο.

<sup>179</sup> Άρθρο 215 του ν. 4412/2016.

<sup>180</sup> Πρβλ. άρθρο 215 ν. 4412/2016, όπως τροποποιήθηκε με το αρ. 33 παρ. 5 του ν. 4608/2019.

## 6.6 Καταγγελία της σύμβασης - Υποκατάσταση αναδόχου

**6.6.1** Στην περίπτωση που, κατά την εκτέλεση της σύμβασης, ο ανάδοχος καταδικαστεί αμετάκλητα για ένα από τα αδικήματα που αναφέρονται στην παρ. 2.2.3.1 της παρούσας, η αναθέτουσα αρχή δύναται να καταγγείλει μονομερώς τη σύμβαση και να αναζητήσει τυχόν αξιώσεις αποζημίωσης, σύμφωνα με τις σχετικές διατάξεις του ΑΚ, περί αμφοτεροβαρών συμβάσεων.

**6.6.2** Εάν ο ανάδοχος πτωχεύσει ή υπαχθεί σε διαδικασία εξυγίανσης ή ειδικής εκκαθάρισης ή τεθεί υπό αναγκαστική διαχείριση από εκκαθαριστή ή από το δικαστήριο ή υπαχθεί σε διαδικασία πτωχευτικού συμβιβασμού ή αναστείλει τις επιχειρηματικές του δραστηριότητες ή εάν βρίσκεται σε οποιαδήποτε ανάλογη κατάσταση, προκύπτουσα από παρόμοια διαδικασία, προβλεπόμενη σε εθνικές διατάξεις νόμου, η αναθέτουσα αρχή δύναται, ομοίως, να καταγγείλει μονομερώς τη σύμβαση και να αναζητήσει τυχόν αξιώσεις αποζημίωσης, σύμφωνα με τις σχετικές διατάξεις του ΑΚ.

**6.6.3** Σε αμφότερες τις ως άνω περιπτώσεις καταγγελίας της σύμβασης, η αναθέτουσα αρχή δύναται να προσκαλέσει τον/τους επόμενο/ους, κατά σειρά, μειοδότη/ες της διαδικασίας ανάθεσης της συγκεκριμένης σύμβασης και να του/τους προτείνει να αναλάβει/ουν την παροχή των υπηρεσιών του εκπτώτου αναδόχου, με τους ίδιους όρους και προϋποθέσεις και βάσει της προσφοράς που είχε υποβάλει ο έκπτωτος (ρητή ρήτρα υποκατάστασης).<sup>181</sup>

<sup>181</sup> Πρβλ. αρ. 132, παρ. 1δ, περ. αα του ν. 4412/2016. Πρβλ., επίσης, Κατευθυντήρια Οδηγία 22 της Αρχής με τίτλο «Τροποποίηση συμβάσεων κατά τη διάρκειά τους», Κεφάλαιο ΙΙΙ.Δ. σημείο Ι, σελ. 17 (ΑΔΑ: 7ΜΥΤΟΞΤΒ-ΖΓΖ). Επισημαίνεται ότι εναπόκειται στη διακριτική ευχέρεια της Α.Α. να συμπεριλάβει ή όχι, στο παρόν σημείο της Διακήρυξης, τη ρήτρα υποκατάστασης του αναδόχου (άρθρο 6.8.3) ή να διαμορφώσει τη σχετική ρήτρα με διαφορετικούς όρους. Σε κάθε περίπτωση, οι εν λόγω όροι θα πρέπει να είναι ρητοί και σαφείς και να κείνται εντός του υφιστάμενου νομοθετικού πλαισίου και ιδίως των σχετικών επιλογών που παρέχει το άρθρο 132 του ν. 4412/2016.

## ΠΑΡΑΡΤΗΜΑΤΑ

---

### ΠΑΡΑΡΤΗΜΑ Ι - Αναλυτική Περιγραφή Φυσικού και Οικονομικού Αντικειμένου της Σύμβασης

---

#### ΤΕΧΝΙΚΗ ΕΚΘΕΣΗ - ΤΕΧΝΙΚΗ ΠΕΡΙΓΡΑΦΗ ΥΛΙΚΩΝ ΚΑΙ ΚΑΤΑΣΚΕΥΩΝ

##### ΜΕΡΟΣ Α - ΠΕΡΙΓΡΑΦΗ ΦΥΣΙΚΟΥ ΑΝΤΙΚΕΙΜΕΝΟΥ ΤΗΣ ΣΥΜΒΑΣΗΣ

##### ΠΕΡΙΒΑΛΛΟΝ ΤΗΣ ΣΥΜΒΑΣΗΣ

##### Συνοπτική Περιγραφή των υπηρεσιών και της λειτουργίας της Α.Α.

Η Εφορεία Παλαιοανθρωπολογίας – Σπηλαιολογίας αποτελεί Ειδική Περιφερειακή Υπηρεσία της Γενικής Διεύθυνσης Αρχαιοτήτων και Πολιτιστικής Κληρονομιάς του Υπουργείου Πολιτισμού και Αθλητισμού. Έχει έδρα την Αθήνα και χωρική αρμοδιότητα σε όλη την επικράτεια.

Οι επιχειρησιακοί στόχοι της Εφορείας Παλαιοανθρωπολογίας-Σπηλαιολογίας, όπως ορίζονται στο άρθρο 27 του ΠΔ 4/2018 (ΦΕΚ Α/7/22-1-2018) «Οργανισμός Υπουργείου Πολιτισμού και Αθλητισμού», είναι η προστασία, ανάδειξη και διαχείριση των σπηλαίων και των παλαιοντολογικών καταλοίπων που συνδέονται με την ανθρώπινη ύπαρξη. Η Εφορεία ασκεί τις αρμοδιότητές της με τη διενέργεια αυτοψιών, τη διενέργεια ή εποπτεία ανασκαφικής και κάθε μορφής επιστημονικής έρευνας και τεκμηρίωσης, την προώθηση της παλαιοανθρωπολογικής - παλαιοντολογικής έρευνας, καθώς και με την εκπόνηση και υλοποίηση μελετών διαμόρφωσης, συντήρησης, ανάδειξης και προβολής των σπηλαίων και των πάσης φύσεως αρχαιολογικών και παλαιοντολογικών καταλοίπων που προέρχονται από αυτά.

Για την υλοποίηση των στόχων της, η Εφορεία συνεργάζεται με την τοπική αυτοδιοίκηση και τοπικούς φορείς και συμμετέχει σε ευρωπαϊκά και διεθνή προγράμματα. Προωθεί το έργο της με την παρουσίαση και έκδοση επιστημονικού έργου, τη διοργάνωση συνεδρίων και σεμιναρίων και τη συμμετοχή της σε αντίστοιχες διοργανώσεις άλλων φορέων, καθώς επίσης και με το σχεδιασμό και την παρουσίαση εκπαιδευτικών προγραμμάτων, τη διοργάνωση επικοινωνιακών δράσεων και εκδηλώσεων για την ανάδειξη του πολιτιστικού αποθέματος που προέρχεται από τα σπήλαια και την παραγωγή συμβατικών και ψηφιακών εκδόσεων και εκπαιδευτικού υλικού.

##### Οργανωτική δομή της Α.Α.

Υπουργείο Πολιτισμού και Αθλητισμού

Γενική Διεύθυνση Αρχαιοτήτων και Πολιτιστικής Κληρονομιάς

Εφορεία Παλαιοανθρωπολογίας - Σπηλαιολογίας

Προϊστάμενος: Ντάρλας Ανδρέας

##### Υφιστάμενα Τμήματα:

Τμήμα Αρχαιοτήτων των Προϊστορικών και Ιστορικών Περιόδων

Τμήμα Αρχαιολογικών Έργων και Μελετών, Γεωλογίας και Παλαιοντολογίας

Επιχειρησιακό Πρόγραμμα «Κεντρική Μακεδονία 2014-2020»

Τμήμα Συντήρησης Αρχαιοτήτων και Έργων Τέχνης

Τμήμα Διοικητικής Οικονομικής και Τεχνικής Υποστήριξης

Στην Εφορεία Παλαιοανθρωπολογίας – Σπηλαιολογίας συγκροτούνται τα εξής γραφεία που λειτουργούν σε επίπεδο Τμημάτων: α) Γραφείο Βορείου Ελλάδος με έδρα τη Θεσσαλονίκη και χωρική αρμοδιότητα τις Περιφερειακές Ενότητες της Ανατολικής Μακεδονίας και Θράκης, της Κεντρικής Μακεδονίας, της Δυτικής Μακεδονίας και του Βορείου Αιγαίου, και β) Γραφείο Κρήτης με έδρα το Ηράκλειο και χωρική αρμοδιότητα τις Περιφερειακές Ενότητες της Κρήτης.

**Υφιστάμενη κατάσταση-υποδομές**

Το σπήλαιο Πετραλώνων είναι ένα μείζονος σημασίας μνημείο της Φύσης και του Πολιτισμού. Στο εσωτερικό του βρέθηκε ένα πολύ καλά διατηρημένο ανθρώπινο κρανίο, το αρχαιότερο ανθρώπινο λείψανο που έχει βρεθεί μέχρι σήμερα στον ελλαδικό χώρο και ένα από τα αρχαιότερα και πληρέστερα διατηρημένα στην Ευρώπη. Η έρευνα έφερε ακόμη στο φως πολλά παλαιοντολογικά και αρχαιολογικά κατάλοιπα της Παλαιολιθικής Εποχής, τα οποία χρονολογούνται από το Μέσο Πλειστόκαινο, πιθανόν πριν από 600.000-300.000 χρόνια. Πρόκειται, δηλαδή, για την πρωιμότερη αρχαιολογική θέση της χώρας μας και μία από τις παλαιότερες της Ευρώπης.

Το σπήλαιο αξιοποιήθηκε από τον ΕΟΤ στη δεκαετία του 1970. Για τις ανάγκες της αξιοποίησης απαλλοτριώθηκε έκταση συνολικού εμβαδού 184.270τ.μ., προκειμένου να δημιουργηθούν οι απαραίτητες εγκαταστάσεις για τη λειτουργία του σπηλαίου ως επισκέψιμου μνημείου, καθώς και μουσείο για τη στέγαση και έκθεση των ευρημάτων που προήλθαν από τις ανασκαφικές έρευνες στο εσωτερικό του.

Στις αρχές της δεκαετίας του 1980 ο ΕΟΤ παραχώρησε κατά χρήση στην Ανθρωπολογική Εταιρεία Ελλάδος την έκταση του σπηλαίου με τον γύρω χώρο και τις συνοδευτικές εγκαταστάσεις. Τον Απρίλιο του 2011 το σπήλαιο και ο περιβάλλον χώρος με όλες τις συνοδευτικές εγκαταστάσεις περιήλθε οριστικά στο Δημόσιο και ειδικότερα στο Υπουργείο Πολιτισμού και Αθλητισμού, δια της αρμόδιας υπηρεσίας του, της Εφορείας Παλαιοανθρωπολογίας - Σπηλαιολογίας Β. Ελλάδος. Σήμερα λειτουργεί ως δημόσιος αρχαιολογικός χώρος.

Η πράξη «Ανάδειξη σπηλαίου Πετραλώνων και αναβάθμιση των υποδομών του» με Κωδικό ΟΠΣ 5022250 έχει ενταχθεί στον Άξονα Προτεραιότητας «Προστασία του περιβάλλοντος και προώθηση της αποδοτικότητας των πόρων» του Ε.Π. «Κεντρική Μακεδονία 2014-2020» με χρονοδιάγραμμα υλοποίησης από 5/11/2018 έως 5/7/2022. Σκοπός του έργου είναι η συντήρηση του σπηλαίου και η λειτουργική - αισθητική αναβάθμιση των υφιστάμενων υποδομών του, οι οποίες εμφανίζουν εκτεταμένες φθορές. Οι προγραμματισμένες παρεμβάσεις προβλέπουν την αντικατάσταση της πεπαλαιωμένης διαδρομής επίσκεψης του σπηλαίου, προσβασιμότητα ΑμΕΑ, προμήθεια και τοποθέτηση του ηλεκτρολογικού εξοπλισμού, σύνταξη μελέτης καθαρισμού του λιθωματικού διακόσμου και αφαίρεση της επιλιθικής χλωρίδας βάσει της προηγούμενης μελέτης, σε συνδυασμό με έλεγχο του μικροκλίματος του σπηλαίου, καθώς και δημιουργία πληροφοριακού υλικού για το κοινό.

## ΣΚΟΠΟΣ ΚΑΙ ΣΤΟΧΟΙ ΤΗΣ ΣΥΜΒΑΣΗΣ

### Περιγραφή των αναγκών της Α.Α.

Στο πλαίσιο του 2ου υποέργου της πράξης («Προμήθεια και τοποθέτηση μεταλλικών στοιχείων») περιλαμβάνεται η «**Προμήθεια και τοποθέτηση φερόντων στοιχείων διαδρομής επισκεπτών, κιγκλιδωμάτων και λοιπών μεταλλικών στοιχείων**», η οποία αφορά στην προμήθεια και εγκατάσταση του συνόλου των μεταλλικών κατασκευών του έργου, όπως περιγράφονται συνοπτικά ακολούθως:

- Φέρων οργανισμός και κιγκλιδώματα του διαδρόμου επισκεπτών και κιγκλιδώματα διαδρομής επισκεπτών.
- Περισχοίνιση διαδρομής επισκεπτών και στυλίσκοι φωτισμού ασφαλείας.
- Μεταλλικές θύρες του σπηλαίου.
- Αποκατάσταση και ενίσχυση του στεγάστρου στην είσοδο του σπηλαίου.
- Διάφορες μικροκατασκευές: Στηρίγματα πινάκων, κουτιά Η/Μ εγκαταστάσεων, ερμάρια Η/Μ εγκαταστάσεων, εσχάρες και λοιπά μικροεξαρτήματα. Καθένα από τα εν λόγω είδη κοστολογείται ξεχωριστά, και τοποθετείται σε διαφορετικό στάδιο του έργου.
- Επισκευή και επανατοποθέτηση των σιδηροτροχιών της σήραγγας.

### Στοιχεία ωριμότητας της Σύμβασης

1. Η υπ' αριθ. πρωτ ΥΠΠΟΤ/ΓΔΑΠΚ/ΑΡΧ/Α1/Φ46/38090/2833/15-06-2012 (ΑΔΑ:Β4ΛΥΓ-Ο5Ζ) Υπουργική Απόφαση για την «Έγκριση μελέτης ανάδειξης του Σπηλαίου Πετραλώνων και αναβάθμισης των υποδομών του, Περιφέρειας Κεντρικής Μακεδονίας».
2. Η υπ' αριθ. ΥΠΠΟΑ/ΓΔΑΜΤΕ/ΔΑΑΜ/ΤΜΑΜ/301355/29050/1306/424/28-7-2017 (ΑΔΑ: ΩΕΘΜ4653Π4-Μ30) Απόφαση της Διεύθυνσης Αναστηλώσεως Αρχαίων Μνημείων του ΥΠ.ΠΟ.Α. για την «Έγκριση συμπληρωματικής-τροποποιητικής μελέτης του Διαδρόμου επίσκεψης του σπηλαίου Πετραλώνων Χαλκιδικής».
3. Η υπ' αριθ. πρωτ. ΥΠΠΟΑ/ΓΔΑΜΤΕ/ΔΑΑΜ/ΤΜΑΜ/380301/39711/1445/516/23-8-2019 (ΑΔΑ: 9ΨΛΝ4653Π4-Α80) Απόφαση της Διεύθυνσης Αναστηλώσεως Αρχαίων Μνημείων του ΥΠ.ΠΟ.Α. για την «Έγκριση επικαιροποιημένης στατικής μελέτης του Διαδρόμου επίσκεψης του σπηλαίου Πετραλώνων Χαλκιδικής και συμπληρωματικών κατασκευαστικών λεπτομερειών».
4. Η υπ' αριθ. πρωτ. ΥΠΠΟΑ/ΓΔΑΜΤΕ/ΔΑΑΜ/ΤΜΑΜ/384385/40182/1469/517/23-8-2019 (ΑΔΑ: 6Ρ2Δ4653Π4-3ΤΛ) Απόφαση της Διεύθυνσης Αναστηλώσεως Αρχαίων Μνημείων του ΥΠ.ΠΟ.Α. για την «Έγκριση μελέτης δομικής αποτίμησης, ενισχύσεων και παροχέτευσης των όμβριων υδάτων του στεγάστρου εισόδου του σπηλαίου Πετραλώνων Χαλκιδικής».
5. Η υπ' αριθ. 3509/02-7-2018 (ορθή επανάληψη στις 03-07-2018, ΑΔΑ: Ψ1ΛΠ7ΛΛ-ΛΝΓ) Απόφαση του περιφερειάρχη Κεντρικής Μακεδονίας για ένταξη της πράξης «Ανάδειξη σπηλαίου Πετραλώνων και αναβάθμιση των υποδομών του» στο Επιχειρησιακό Πρόγραμμα «Κεντρική Μακεδονία 2014-2020», με κωδικό πράξης / ΜΙΣ (ΟΠΣ): 5022250.

Έχει προηγηθεί έρευνα αγοράς για την τεκμηρίωση του προϋπολογισμού.

### Επιχειρησιακό Πρόγραμμα «Κεντρική Μακεδονία 2014-2020»

#### Τεκμηρίωση σκοπιμότητας/υποδιαίρεσης ή μη της σύμβασης σε τμήματα

Η ανάθεση της σύμβασης υπό τη μορφή χωριστών τμημάτων δεν είναι δυνατή λόγω της φύσης του έργου και της σχετικής ανάγκης ενιαίου συντονισμού της υλοποίησης αυτού.

#### ΑΝΤΙΚΕΙΜΕΝΟ ΤΗΣ ΣΥΜΒΑΣΗΣ

Η επιλογή αναδόχου για την «**Προμήθεια και τοποθέτηση φερόντων στοιχείων διαδρομής επισκεπτών, κιγκλιδωμάτων και λοιπών μεταλλικών στοιχείων**» του έργου «**Ανάδειξη σπηλαίου Πετραλώνων και αναβάθμιση των υποδομών του**» σύμφωνα με τις εγκεκριμένες μελέτες και τα **ΠΑΡΑΡΤΗΜΑΤΑ I-III** της παρούσας Διακήρυξης. Περιλαμβάνει τα παρακάτω:

- Φέρων οργανισμός του διαδρόμου επισκεπτών και κιγκλιδώματα διαδρομής επισκεπτών.
- Περισχοίνιση διαδρομής επισκεπτών και στυλίσκοι φωτισμού ασφαλείας.
- Μεταλλικές θύρες του σπηλαίου.
- Αποκατάσταση και ενίσχυση του στεγάστρου στην είσοδο του σπηλαίου.
- Διάφορες μικροκατασκευές: Στηρίγματα πινάκων, κουτιά Η/Μ εγκαταστάσεων, ερμάρια Η/Μ εγκαταστάσεων, εσχάρες και λοιπά μικροεξαρτήματα.
- Επισκευή και επανατοποθέτηση των σιδηροτροχιών της σήραγγας.

#### Μεθοδολογία υλοποίησης

##### Ομάδα Έργου/Σχήμα Διοίκησης της Σύμβασης

Δεν απαιτείται

##### Διάρκεια σύμβασης - Χρόνοι παράδοσης

Η διάρκεια της σύμβασης ορίζεται σε **δεκαεννέα (19) μήνες** από την ημερομηνία υπογραφής της. Σε κάθε περίπτωση ο Ανάδοχος οφείλει να προγραμματίσει τις εργασίες του και τις τμηματικές παραδόσεις σύμφωνα με το χρονοδιάγραμμα που αδρομερώς περιγράφεται ανά είδος παρακάτω (βλ. τις παρ. 2.2, 2.3, 3.1, 4.1, 5, 6, 7 του παρόντος Παραρτήματος) και το οποίο θα συγκεκριμενοποιεί κατά περίπτωση η υπηρεσία με έγγραφες ειδοποιήσεις.

##### Υπεργολαβία

Όπως αναλυτικά περιγράφεται στην παράγραφο 4.4 της Διακήρυξης.

##### Τόπος υλοποίησης/παράδοσης

Σπήλαιο Πετραλώνων Χαλκιδικής, Πετράλωνα Χαλκιδικής, Τ.Κ. 630 80

##### Παραδοτέα - Διαδικασία Παραλαβής/Παρακολούθησης

Όπως αναλυτικά περιγράφεται στις παραγράφους 6.2 - 6.5 της Διακήρυξης.

##### Εγγυήσεις - Τεχνική Υποστήριξη

Οι εγγυήσεις που απαιτούνται στον εν θέματι διαγωνισμό είναι οι εξής:

Επιχειρησιακό Πρόγραμμα «Κεντρική Μακεδονία 2014-2020»

- Εγγυητική επιστολή συμμετοχής, η οποία ανέρχεται στο 2% της εκτιμώμενης αξίας της σύμβασης εκτός ΦΠΑ 24%, ήτοι το ποσό των τεσσάρων χιλιάδων εκατό ενενήντα έξι ευρώ, (# 4.196€ #).
- Για την υπογραφή της σχετικής σύμβασης απαιτείται η εγγύηση καλής εκτέλεσης, σύμφωνα με το άρθρο 72 παρ. 1 β) του ν. 4412/2016, το ύψος της οποίας ανέρχεται σε ποσοστό 5% επί της αξίας της σύμβασης, εκτός ΦΠΑ 24%, και κατατίθεται πριν ή κατά την υπογραφή της σύμβασης.
- Εγγυητική Επιστολή Καλής Λειτουργίας και Συντήρησης ποσού 4.000€, η οποία κατατίθεται στην Αναθέτουσα Αρχή για περίοδο τουλάχιστον δύο (2) ετών και καλύπτει την εγγύηση για συντήρηση, διάθεση ανταλλακτικών, αποκατάσταση ζημιών κ.λπ., με ευθύνη του αναδόχου προμηθευτή.
- Στην περίπτωση χορήγησης προκαταβολής, μεγαλύτερου ύψους από αυτό που καλύπτεται με την εγγύηση καλής εκτέλεσης προσκομίζεται από τον ανάδοχο εγγύησης προκαταβολής, που θα καλύπτει τη διαφορά μεταξύ του ποσού της εγγύησης καλής εκτέλεσης και του ποσού της καταβαλλομένης προκαταβολής.

**Απαιτήσεις και Τεχνικές Προδιαγραφές**

Βλ. παρακάτω την **Τεχνική Έκθεση** και την **Τεχνική Περιγραφή Υλικών και Κατασκευών** του παρόντος Παραρτήματος, καθώς και την **Ειδική Συγγραφή Υποχρεώσεων** του Παραρτήματος II.

## ΤΕΧΝΙΚΗ ΕΚΘΕΣΗ

### 1. Φυσικό Αντικείμενο

Η «Προμήθεια και τοποθέτηση φερόντων στοιχείων διαδρομής επισκεπτών, κιγκλιδωμάτων και λοιπών μεταλλικών στοιχείων» αφορά στην προμήθεια και εγκατάσταση του συνόλου των μεταλλικών κατασκευών του έργου, οι οποίες περιγράφονται συνοπτικά ακολούθως:

- Φέρων οργανισμός και κιγκλιδώματα του διαδρόμου επισκεπτών και κιγκλιδώματα διαδρομής επισκεπτών.
- Περισχοίνιση διαδρομής επισκεπτών και στυλίσκοι φωτισμού ασφαλείας.
- Μεταλλικές θύρες του σπηλαίου.
- Αποκατάσταση και ενίσχυση του στεγάστρου στην είσοδο του σπηλαίου.
- Διάφορες μικροκατασκευές: Στηρίγματα πινάκων, κουτιά Η/Μ εγκαταστάσεων, ερμάρια Η/Μ εγκαταστάσεων, εσχάρες και λοιπά μικροεξαρτήματα. Καθένα από τα εν λόγω είδη κοστολογείται ξεχωριστά, και τοποθετείται σε διαφορετικό στάδιο του έργου.
- Επισκευή και επανατοποθέτηση των σιδηροτροχιών της σήραγγας.

### 2. Φέρων οργανισμός του διαδρόμου επισκεπτών και κιγκλιδώματα

Η κατασκευή περιγράφεται στην μελέτη με τίτλο «Μελέτη κατασκευής του διαδρόμου επίσκεψης του σπηλαίου Πετραλώνων», όπως επικαιροποιήθηκε με τη στατική μελέτη «Μελέτη κατασκευής του διαδρόμου επίσκεψης του σπηλαίου Πετραλώνων - Επικαιροποίηση της μελέτης βάσει της ΚΥΑ ΔΙΠΑΔ/ΟΙΚ. 372/30.5.2014», με ημερομηνία Φεβ. 2019 που περιλαμβάνει ένα τεύχος και τέσσερα σχέδια τυπικών διατάξεων των πλαισίων, καθώς και στην νεότερη μελέτη με τίτλο «Συμπληρωματικά στοιχεία στη μελέτη του διαδρόμου περιήγησης επισκεπτών» με ημερομηνία Ιουν. 2019, η οποία περιλαμβάνει τεχνική έκθεση και τέσσερα σχέδια οριζοντιογραφίας στα οποία απεικονίζονται τα πλαίσια και τα κιγκλιδώματα του διαδρόμου επισκεπτών. Οι μελέτες αυτές συνοδεύονται από την **Τεχνική Περιγραφή Υλικών και Κατασκευών** και τις κατασκευαστικές λεπτομέρειες του **Παραρτήματος III**, που ενσωματώνονται στο παρόν τεύχος.

Το φυσικό αντικείμενο του αναδόχου που θα υλοποιήσει την προμήθεια και εγκατάσταση του φέροντος οργανισμού και των κιγκλιδωμάτων του διαδρόμου επισκεπτών περιλαμβάνει τα ακόλουθα είδη:

- Κατασκευή των πλαισίων του διαδρόμου, περιλαμβανομένης της τοποθέτησης της ταινίας νεοπρενίου και οριστική τοποθέτησή τους.
- Αναδιάταξη των χτιστών βάθρων -εφόσον απαιτείται- προς επίτευξη της κατακορυφότητας και του κατάλληλου προσανατολισμού.
- Διάτρηση των βάθρων και πάκτωση των αγκυρίων, εφαρμογή του κονιάματος έδρασης των πλαισίων.



### Επιχειρησιακό Πρόγραμμα «Κεντρική Μακεδονία 2014-2020»

- Τοποθέτηση σωληνώσεων Η/Μ δικτύων.
- Τοποθέτηση των βάσεων Η/Μ εγκαταστάσεων που απαριθμούνται στην ΤΠΕ και στα σχέδια οριζοντιογραφίας (κομβιοδόχοι, βάσεις θυροτηλεφώνων, μεγαφώνων, Μ/Σ)
- Κατασκευή και τοποθέτηση των κιγκλιδωμάτων επί των πλαισίων.
- Κατασκευή των βάσεων στήριξης των ορθοστατών που ενσωματώνονται στις πλάκες του διαδρόμου, και παράδοση τους στον ανάδοχο των κατασκευών από σκυρόδεμα.
- Κατασκευή και τοποθέτηση των ελεύθερων κιγκλιδωμάτων σε συνεργασία με τον ανάδοχο κατασκευών από σκυρόδεμα.
- Αποκατάσταση της συνέχειας των κιγκλιδωμάτων επί τόπου του έργου.

Τα παραπάνω είδη, η μέθοδος κατασκευής και οι προδιαγραφές των ενσωματούμενων υλικών περιγράφονται αναλυτικά στα αντίστοιχα άρθρα της **Τεχνικής Περιγραφής Υλικών και Κατασκευών**. Ο ανάδοχος αναλαμβάνει να διαθέσει υλικά και τεχνικό εξοπλισμό χωρίς κανέναν περιορισμό, καθώς και να προσφέρει την απαιτούμενη εργασία για την πλήρη ολοκλήρωση του φυσικού αντικείμενου, περιλαμβανομένων όλων των αναγκαίων εργασιών, ακόμη και αν δεν αναφέρονται ρητά στην παρούσα έκθεση (βλέπε §4). Ρητά ορίζεται ότι οι ακόλουθες εργασίες δεν εμπίπτουν στην ευθύνη του αναδόχου:

- Αποξήλωση των υφιστάμενων πλακών δαπέδου, και των φερουσών δοκών.
- Ανακατασκευή των χυτών βάθρων.
- Αντικατάσταση πλακών στα χτιστά βάθρα.
- Τοποθέτηση των νέων πλακών του διαδρόμου.
- Επίχριση βάθρων.
- Τελικός καθαρισμός του σταλαγματικού διακόσμου.

#### 2.1 Μέθοδος εργασίας - τεχνικοί περιορισμοί

Ο ανάδοχος θα ολοκληρώσει όλα τα στάδια κατασκευής / κατεργασίας του σκελετού και των κιγκλιδωμάτων στο εργοστάσιο ή εργαστήριό του. Η κατασκευή θα γίνεται τμηματικά, με βάση τις ενότητες που ορίζονται στον πίνακα 2. Για τον σκοπό αυτό ο ανάδοχος θα λάβει σε ηλεκτρονική μορφή τα σχέδια οριζοντιογραφίας του διαδρόμου, στα οποία αναγράφονται και οι στάθμες των βάθρων. Ο ανάδοχος υποχρεούται να επαληθεύει επί τόπου τις γενικές διαστάσεις των πλαισίων κάθε ενότητας, και να συνεννοείται με τον επιβλέποντα για τυχόν αποκλίσεις από τα οριζόμενα στα σχέδια (μεταβολή διαστάσεων, θέσεις ορθοστατών κιγκλιδωμάτων κλπ.). Ιδιαίτερα σε σχέση με τις ειδικές διαμορφώσεις (διαφορετικά είδη ορθοστατών, θέσεις κυτίων Η/Μ, θέσεις στηριγμάτων θυροτηλεφώνων, θέσεις κομβιοδόχων, θέσεις υποδοχών πλεξιγκλάς κλπ.), ορίζεται ρητά ότι θα τις επιλέξει και θα τις ορίσει ο επιβλέπων κατά την διάρκεια του έργου. Με βάση τα παραπάνω δεδομένα, ο ανάδοχος θα κατασκευάζει πλήρως (σκελετός + κιγκλιδώματα) το αντίστοιχο τμήμα του διαδρόμου στο εργαστήριό του, και θα ολοκληρώνει την κάθε είδους αναγκαία κατεργασία (τροχίσματα, διατρήσεις, συγκολλήσεις, σατινάρισμα, καθαρισμός από μολυβιές και σημάδια κλπ.). Στην συνέχεια θα αποσυναρμολογήσει την κατασκευή, και θα μεταφέρει τα επί μέρους στοιχεία της στο σπήλαιο, όπου θα τα συναρμολογήσει στην

Επιχειρησιακό Πρόγραμμα «Κεντρική Μακεδονία 2014-2020»

οριστική τους θέση. Ορίζεται ρητά ότι για την αποκατάσταση συνέχειας των κιγκλιδωμάτων είναι δυνατόν να επιτραπεί η χρήση ηλεκτροσυγκόλλησης TIG εντός του σπηλαίου, σύμφωνα με τους περιορισμούς της **Τεχνικής Περιγραφής Υλικών και Κατασκευών**, και πάντα υπό την έγκριση του επιβλέποντα.

## 2.2 Χρονοδιάγραμμα

Η προμήθεια και τοποθέτηση του φέροντος οργανισμού του διαδρόμου επισκεπτών και των κιγκλιδωμάτων του θα γίνει τμηματικά, ταυτοχρόνως σε διάφορες θέσεις του έργου, όπως φαίνεται στο ενδεικτικό χρονοδιάγραμμα του πίνακα που ακολουθεί (πίνακας 1). Το χρονοδιάγραμμα αυτό λαμβάνει υπόψη την ταυτόχρονη εργασία και άλλων συνεργείων στο εργοτάξιο, καθώς και των άλλων αναδόχων. Η εγκατάσταση των ειδών θα διαρκέσει συνολικά δεκαεννέα (19) εργάσιμες εβδομάδες (κάθε εβδομάδα λογίζεται ως ένα εργάσιμο πενθήμερο) στο εσωτερικό του σπηλαίου, και άλλες δύο εβδομάδες στο εσωτερικό της σήραγγας. Η έναρξη του χρονοδιαγράμματος, καθώς και η όποια ενδεχομένως ενδιάμεση διακοπή του θα γνωστοποιείται στον ανάδοχο με περιθώριο μίας εβδομάδας.

Επιχειρησιακό Πρόγραμμα «Κεντρική Μακεδονία 2014-2020»

Πίνακας 1: Χρονοδιάγραμμα τοποθέτησης πλαισίων και κιγκλιδωμάτων διαδρόμου

Εβδομάς	Σήραγγα	Αίθουσα Α	Αίθουσα Β, θέση εργασίας 1	Αίθουσα Β, θέση εργασίας 2	Αίθουσα Β, θέση εργασίας 3	Αίθουσα Γ'
1						Γ2.24, Γ2.23
2			B3.12, B3.11, B3.10			Γ 2.22, Γ2.21, Γ2.20
3			B3.9, B3.8, B3.7, B3.6			Γ2.18, Γ2.17, Γ2.16
4			B3.5, B3.4, B3.3			Γ2.15, Γ2.14, Γ2.13
5			B3.2, B3.1, B2.11			Γ2.12, Γ2.11, Γ2.10
6			B2.10, B2.9, B2.8, B2.7			Γ2.9, Γ2.8, Γ2.7
7			B2.6, B2.5, B2.4		B7.4, B7-3	Γ2.6, Γ2.5, Γ2.4
8			B2.3, B2.2, B2.1	B3.13, B3.14, B3.15		Γ2.3, Γ2.2, Γ2.1
9				B3.16, B3.17, B3.18		Γ1.10, Γ1.9, Γ1.8
10				B3.19, B4.1		Γ1.7, Γ1.6, Γ1.5, Γ1.4
11				B4.2, B4.3		Γ 1.3, Γ1.2, Γ1.1
12		A6.2, A6.1		B4.4, B5.1, B5.2		
13		ελεύθερα κιγκλιδώματα κλάδου 6		B5.3, B5.4, B5.5		
14		A5.4, A5.3, A5.2, A5.1		B5.6, B5.7, B5.8		
15				B5.9, B5.8	B5.10, B7.1 B6.4	
16		ελεύθερα κιγκλιδώματα κλάδου 3			ελεύθερα κιγκλιδώματα B6.3, B6.2	
17					B6.1, Πλάτωμα θέασης Β'	
18		ελεύθερα κιγκλιδώματα κλάδου 4			ελεύθερα κιγκλιδώματα κλάδου Β1, Β1.1	
19		ελεύθερα κιγκλιδώματα κλάδων Α1, Α2				
	Σ1.1, ελεύθερα κιγκλιδώματα σήραγγας					

### 2.3 Κοστολόγηση - τμηματική παραλαβή των ειδών

Η προμήθεια και τοποθέτηση του φέροντος οργανισμού και των κιγκλιδωμάτων χωρίζεται σε οκτώ (8) αυτοτελή στάδια, τα οποία δύνανται να παραλαμβάνονται μεμονωμένα ή σε ομάδες (τμηματική παραλαβή), εφόσον η κατασκευή τους έχει ολοκληρωθεί πλήρως. Ορίζεται ρητά ότι δεν θα γίνεται τμηματική παραλαβή σε μη αυτοτελή ή μη ολοκληρωμένα τμήματα της κατασκευής, ωστόσο η Υπηρεσία έχει την δυνατότητα να καθορίσει τμήματα προς παραλαβή με διαφορετική έκταση από την αντιστοιχούσα σε κάθε ένα από τα ακόλουθα στάδια, εφόσον προκύψει αδυναμία έγκαιρης ολοκλήρωσης ενός σταδίου ευθύνη τρίτου παράγοντα (πχ μη ανταπόκρισης εταίρου αναδόχου που εργάζεται στον διάδρομο επισκεπτών).

Με βάση τα παραπάνω, ορίζονται ακολούθως τα οκτώ αυτοτελή στάδια της προμήθειας, καθώς και το προϋπολογιζόμενο κόστος εκάστου σταδίου, βάσει του οποίου θα γίνεται η τμηματική πληρωμή, αφού συνεκτιμηθεί το ενιαίο ποσοστό έκπτωσης της προσφοράς του αναδόχου.

#### 1<sup>ο</sup> στάδιο

Αφορά στην ολοκληρωμένη τοποθέτηση του σκελετού και των κιγκλιδωμάτων στο τμήμα Β2.10 έως και Β3.12 της αίθουσας Β, το οποίο με βάση το ενδεικτικό χρονοδιάγραμμα ξεκινάει την 2<sup>η</sup> εβδομάδα και ολοκληρώνεται την 6<sup>η</sup> εβδομάδα. Το εν λόγω τμήμα περιλαμβάνει 14 πλαίσια δαπέδου με συνολικό ονομαστικό μήκος 25,89m, καθώς και 44,24m κιγκλιδωμάτων. Συνολική δαπάνη κατά τον προϋπολογισμό 22.787,33€.

#### 2<sup>ο</sup> στάδιο

Αφορά στην ολοκληρωμένη τοποθέτηση του σκελετού και των κιγκλιδωμάτων στο τμήμα Γ2.6 έως και Γ2.24 της αίθουσας Γ, το οποίο με βάση το ενδεικτικό χρονοδιάγραμμα ξεκινάει την 1<sup>η</sup> εβδομάδα και ολοκληρώνεται την 7<sup>η</sup> εβδομάδα. Το εν λόγω τμήμα περιλαμβάνει 19 πλαίσια δαπέδου με συνολικό ονομαστικό μήκος 33,21m, καθώς και 68,61m κιγκλιδωμάτων. Συνολική δαπάνη κατά τον προϋπολογισμό 32.076,02€.

#### 3<sup>ο</sup> στάδιο

Αφορά στην ολοκληρωμένη τοποθέτηση του σκελετού και των κιγκλιδωμάτων στο τμήμα Β2.13 έως και Β4.4 της αίθουσας Β, το οποίο με βάση το ενδεικτικό χρονοδιάγραμμα ξεκινάει την 8<sup>η</sup> εβδομάδα και ολοκληρώνεται την 11<sup>η</sup> εβδομάδα. Το εν λόγω τμήμα περιλαμβάνει 11 πλαίσια δαπέδου με συνολικό ονομαστικό μήκος 19,98m, καθώς και 34,83m κιγκλιδωμάτων. Συνολική δαπάνη κατά τον προϋπολογισμό 17.751,92€.

#### 4<sup>ο</sup> στάδιο

Αφορά στην ολοκληρωμένη τοποθέτηση του σκελετού και των κιγκλιδωμάτων στο τμήμα Γ1.1 έως και Γ2.5 της αίθουσας Γ, το οποίο με βάση το ενδεικτικό χρονοδιάγραμμα ξεκινάει την 7<sup>η</sup> εβδομάδα και ολοκληρώνεται την 11<sup>η</sup> εβδομάδα. Το εν λόγω τμήμα περιλαμβάνει 15 πλαίσια δαπέδου με συνολικό ονομαστικό μήκος 27,54m, καθώς και 40,43m κιγκλιδωμάτων. Συνολική δαπάνη κατά τον προϋπολογισμό 22.649,60€.

Επιχειρησιακό Πρόγραμμα «Κεντρική Μακεδονία 2014-2020»

5<sup>ο</sup> στάδιο

Αφορά στην ολοκληρωμένη τοποθέτηση του σκελετού και των κιγκλιδωμάτων στο τμήμα Β5.1 έως και Β7.4 της αίθουσας Β, το οποίο με βάση το ενδεικτικό χρονοδιάγραμμα ξεκινάει την 12<sup>η</sup> εβδομάδα και ολοκληρώνεται την 17<sup>η</sup> εβδομάδα. Το εν λόγω τμήμα περιλαμβάνει 18 πλαίσια δαπέδου και μία κτιστή κλίμακα με συνολικό ονομαστικό μήκος 32,50m, καθώς και 60,05m κιγκλιδωμάτων. Συνολική δαπάνη κατά τον προϋπολογισμό 29.689,60€.

6<sup>ο</sup> στάδιο

Αφορά στην ολοκληρωμένη τοποθέτηση του σκελετού και των κιγκλιδωμάτων στο τμήμα Β1.1 έως και Β2.9 της αίθουσας Β, περιλαμβανομένου του σκελετού του πλατώματος θέασης (αλλά εξαιρουμένου του τμήματος των κιγκλιδωμάτων που φέρει ορθοστάτες στηριζόμενους στις πλάκες του δαπέδου), το οποίο με βάση το ενδεικτικό χρονοδιάγραμμα ξεκινάει την 6<sup>η</sup> εβδομάδα και ολοκληρώνεται την 18<sup>η</sup> εβδομάδα. Το εν λόγω τμήμα περιλαμβάνει 10 πλαίσια δαπέδου και τον σκελετό του πλατώματος θέασης με συνολικό ονομαστικό μήκος 30,58m, καθώς και 46,92m κιγκλιδωμάτων. Συνολική δαπάνη κατά τον προϋπολογισμό 27.549,85€.

7<sup>ο</sup> στάδιο

Αφορά στην ολοκληρωμένη τοποθέτηση του σκελετού και των κιγκλιδωμάτων της αίθουσας Α, καθώς και του τμήματος των κιγκλιδωμάτων που φέρει ορθοστάτες στηριζόμενους στις πλάκες του δαπέδου από το πλάτωμα θέασης της αίθουσας Β', το οποίο με βάση το ενδεικτικό χρονοδιάγραμμα ξεκινάει την 12<sup>η</sup> εβδομάδα και ολοκληρώνεται την 19<sup>η</sup> εβδομάδα. Το εν λόγω τμήμα περιλαμβάνει 6 πλαίσια δαπέδου με συνολικό ονομαστικό μήκος 8,84m, καθώς και 45,10m κιγκλιδωμάτων. Συνολική δαπάνη κατά τον προϋπολογισμό 14.977,60€.

8<sup>ο</sup> στάδιο

Αφορά στην ολοκληρωμένη τοποθέτηση του σκελετού και των κιγκλιδωμάτων της σήραγγας. Η τοποθέτηση ξεκινάει κατόπιν εντολής της Υπηρεσίας και ολοκληρώνεται εντός δύο εβδομάδων. Το εν λόγω τμήμα περιλαμβάνει 1 πλαίσιο δαπέδου με συνολικό ονομαστικό μήκος 3,00m, καθώς και 17,02m κιγκλιδωμάτων. Συνολική δαπάνη κατά τον προϋπολογισμό 6.903,84€

Επιχειρησιακό Πρόγραμμα «Κεντρική Μακεδονία 2014-2020»

**Πίνακας 2: Δαπάνη εγκατάστασης φέροντος οργανισμού και κιγκλιδώματων επιμερισμένη στα 8 στάδια της κατασκευής. Τιμές προ ΦΠΑ.**

Περιγραφή αντικειμένου		μήκος	Τιμή μονάδος	Μερική δαπάνη	Ολική δαπάνη
1 <sup>ο</sup> στάδιο	Πλαίσια	25,89m	470,00€/m	12.168,77€	22.787,33€
	Κιγκλιδώματα	44,24m	470,00€/m	10.618,56€	
2 <sup>ο</sup> στάδιο	Πλαίσια	33,21m	470,00€/m	15.610,58€	32.076,02€
	Κιγκλιδώματα	68,61m	240,00€/m	16.465,44€	
3 <sup>ο</sup> στάδιο	Πλαίσια	19,98m	470,00€/m	9.392,48€	17.751,92€
	Κιγκλιδώματα	34,83m	240,00€/m	8.359,44€	
4 <sup>ο</sup> στάδιο	Πλαίσια	27,54m	470,00€/m	12.945,68€	22.649,60€
	Κιγκλιδώματα	40,43m	240,00€/m	9.703,92€	
5 <sup>ο</sup> στάδιο	Πλαίσια	32,50m	470,00€/m	15.276,88€	29.689,60€
	Κιγκλιδώματα	60,05m	240,00€/m	14.412,72€	
6 <sup>ο</sup> στάδιο	Πλαίσια	30,58m	470,00€/m	14.370,25€	27.549,85€
	Κιγκλιδώματα	46,92m	240,00€/m	13.179,60€	
7 <sup>ο</sup> στάδιο	Πλαίσια	8,84m	470,00€/m	4.154,80€	14.977,60€
	Κιγκλιδώματα	53,10m	240,00€/m	10.822,80€	
8 <sup>ο</sup> στάδιο	Πλαίσια	3,00m	910,00€/m	2.820,00€	6.903,84€
	Κιγκλιδώματα	17,02m	240,00€/m	4.083,84€	

Συνολική δαπάνη για τον φέροντα οργανισμό: 86.739,44€

Συνολική δαπάνη για τα κιγκλιδώματα: 87.646,32€

Σύνολο: 174.385,76€

ΦΠΑ: 41.852,58€

**Σύνολο με ΦΠΑ: 216.238,34€**

Επιχειρησιακό Πρόγραμμα «Κεντρική Μακεδονία 2014-2020»

#### 2.4 Τιμές μονάδας - Προμέτρηση ποσοτήτων

Τιμή μονάδας πλαισίου σκελετού: 470€/m

Ειδικά για το πλαίσιο της σήραγγας T1 λαμβάνεται τιμή μονάδας 940,00€/m

Τιμή μονάδας κιγκλιδωμάτων: 240€/m

Ο διάδρομος προμετράται βάσει του μήκους της οριζόντιας προβολής της μέσης γραμμής (ερυθράς) της επιφάνειας βάδισης. Τα κιγκλιδώματα προμετρώνται βάσει της οριζόντιας προβολής του μήκους κουπαστής. Στις τιμές μονάδας περιλαμβάνεται ανηγμένη η αξία όλων των εξαρτημάτων και εργασιών που αναφέρονται στην §5. Σε περίπτωση διαφοροποίησης από τα σχέδια της μελέτης η διαφορά τιμήματος προκύπτει με επιμέτρηση μόνο του επιπλέον ή επί έλαττον μήκους. Προσθήκη ή αφαίρεση μελών από τα πλαίσια και τα κιγκλιδώματα, χωρίς μεταβολή του συνολικού μήκους τους, κατ' επιταγή του επιβλέποντος θεωρείται ότι εμπίπτει στην υποχρέωση του αναδόχου για παράδοση ολοκληρωμένων, λειτουργικών και αυτοτελών ειδών, και δεν επιφέρει μεταβολή του τιμήματος.

Η αναλυτική προμέτρηση ποσοτήτων που παρατίθεται στις ακόλουθες σελίδες έχει καθαρά ενημερωτικό χαρακτήρα προς τους προσφέροντες και ορίζεται ρητά ότι δεν θα έχει εφαρμογή κατά την παραλαβή και αποπληρωμή του έργου.



Επιχειρησιακό Πρόγραμμα «Κεντρική Μακεδονία 2014-2020»

## ΕΝΔΕΙΚΤΙΚΟΣ ΠΙΝΑΞ ΠΡΟΜΕΤΡΗΣΕΩΣ ΕΠΙΜΕΡΟΥΣ ΥΛΙΚΩΝ

ΣΤΑΔΙΟ 8 <sup>ο</sup>													
α.α.	Ονομασία Πλαισίου ή κλάδου	Ονομαστικό Μήκος	Δοκοί 120x70	Δοκοί 120x40	Ελάσματα Δ	Ελάσματα Π	ειδικά τεμάχια	Ορθοστ. 1	Ορθοστ. 2	Ορθοστ. 3	Κουπ.	Βάρος πλαισίων	Βάρος κιγκλιδ.
		m	m	m	τεμ	τεμ	kg	τεμ	τεμ	τεμ	m	kg	kg
1	T1	3,000	12,000	3,960	72				8		7,87	182,9	95,2
2	T2								3		4,4	0,0	58,0
3	T3								5		4,746	0,0	74,5
Σύνολα Σταδίου:		3,00	12,00	3,96	72	0	0,00	0	16	0	17,02	182,89	254,05
ΣΤΑΔΙΟ 7 <sup>ο</sup>													
α.α.	Ονομασία Πλαισίου ή κλάδου	Ονομαστικό Μήκος	Δοκοί 120x70	Δοκοί 120x40	Ελάσματα Δ	Ελάσματα Π	ειδικά τεμάχια	Ορθοστ. 1	Ορθοστ. 2	Ορθοστ. 3	Κουπ.	Βάρος πλαισίων	Βάρος κιγκλιδ.
		m	m	m	τεμ	τεμ	kg	τεμ	τεμ	τεμ	m	kg	kg
4	Κλάδος A.1			5,000						5	6,387	29,4	85,5
5	Κλάδος A.2			7,000						7	5,946	41,2	94,2
6	Κλάδος A.3			4,800						6	5,55	28,3	84,6
7	Κλάδος A.4			5,600						7	5,57	33,0	90,9
8	Κλάδος A.5			1,600						2	2,555	9,4	34,2
9	Π1.5.1	1,637	3,954	1,320	8							59,4	0,0
10	Π1.5.2	1,352	2,682	1,080	8							41,6	0,0





## Επιχειρησιακό Πρόγραμμα «Κεντρική Μακεδονία 2014-2020»

11	Π1.5.3	0,766	1,397	1,080	8							24,9	0,0
12	Π1.5.4	1,599	3,066	1,080	8							46,5	0,0
13	Κλάδος Α.6			2,400						4	3,192	14,1	52,0
14	Π1.6.1	1,200	2,352	1,320	12	2	32,49	4			2,4	57,7	48,6
15	Π1.6.2	2,286	5,369	2,369	26	2	40	7			4,875	125,3	90,8
16	Κλάδος 2.1								7		8,62	0,0	121,2
Σύνολα Σταδίου:		8,84	18,82	34,65	70	4	72,49	11	7	31	45,10	524,92	701,99

## ΣΤΑΔΙΟ 6°

α.α.	Ονομασία Πλαισίου ή κλάδου	Ονομαστικό	Δοκοί	Δοκοί	Ελάσματα	Ελάσματα	ειδικά	Ορθοστ.	Ορθοστ.	Ορθοστ.	Κουπ.	Βάρος πλασίων	Βάρος κιγκλιδ.
		Μήκος	120x70	120x40	Δ	Π	τεμάχια	1	2	3			
		m	m	m	τεμ	τεμ	kg	τεμ	τεμ	τεμ	m	kg	kg
17	Π2.1.1	4,000	7,800	2,640	24	4		4			6,03	118,6	79,6
18	Π.Θ.	9,813	7,321	4,000				6	8		20,844	77,0	274,5
19	Π2.2.1	2,291	4,915	1,980	16	4		4			4,472	49,1	66,3
20	Π2.2.2	1,998	3,647	1,618	16	4		2			2,426	37,7	34,8
21	Π2.2.3	2,111	4,146	2,721	20	4		4			4,272	48,1	64,6
22	Π2.2.4	1,082	2,081	1,385	8	4		4			2,217	24,5	47,0
23	Π2.2.5	1,939	4,224	1,987	16	4		2			3,880	44,1	47,2
24	Π2.2.6	2,395	4,803	1,987	16	4		4			4,794	48,3	69,0
25	Π2.2.7	1,525	2,959	2,073	16	4		3			3,049	35,4	47,1
26	Π2.2.8	1,125	2,141	1,212	8	2		2			1,571	23,6	27,5
27	Π2.2.9	2,296	4,690	1,578	22	0		2			1,360	44,8	25,7
Σύνολα Σταδίου:		30,58	48,73	23,18	162	34	0,00	37	8	0	54,92	551,14	783,04



Ευρωπαϊκή Ένωση  
Εργασιακό Ταμείο  
Περιφερειακή Ανάπτυξη



## Επιχειρησιακό Πρόγραμμα «Κεντρική Μακεδονία 2014-2020»

ΣΤΑΔΙΟ 1<sup>ο</sup>

α.α.	Ονομασία Πλαισίου ή κλάδου	Ονομαστικό Μήκος	Δοκοί 120x70	Δοκοί 120x40	Ελάσματα Δ	Ελάσματα Π	ειδικά τεμάχια	Ορθοστ. 1	Ορθοστ. 2	Ορθοστ. 3	Κουπ.	Βάρος πλαισίων	Βάρος κιγκλιδ.
		m	m	m	τεμ	τεμ	kg	τεμ	τεμ	τεμ	m	kg	kg
28	Π2.2.10	1,428	3,242	0,936	8	0		5			2,262	29,6	54,4
29	Π2.2.11	1,194	2,395	0,855	10	0		2			1,799	23,1	29,4
30	Π2.3.1	1,960	3,888	0,760	8	0		2			1,084	33,3	23,3
31	Π2.3.2	1,638	3,225	2,079	16	0		3			2,621	36,7	43,4
32	Π2.3.3	1,987	3,895	2,676	16	4		4			3,959	45,8	61,9
33	Π2.3.4	2,258	4,433	2,022	16	4		3			4,532	45,8	59,8
34	Π2.3.5	1,608	3,083	2,224	16	4		3			3,221	37,2	48,6
35	Π2.3.6	2,049	4,538	2,720	16	4		2			3,063	50,7	40,2
36	Π2.3.7	1,400	3,772	1,320	16		32,49	3			2,244	54,7	40,2
37	Π2.3.8	1,978	5,419	3,360	32	4		2			4,938	61,8	56,2
38	Π2.3.9	1,400	3,792	1,320	16		32,49	4			2,800	54,9	52,0
39	Π2.3.10	2,169	5,680	1,990	24	5		3			3,360	55,4	49,8
40	Π2.3.11	2,357	5,597	2,006	16	2		5			3,452	53,9	64,6
41	Π2.3.12	2,465	4,773	3,368	20	4		3			4,909	56,5	63,0

Σύνολα Σταδίου: 25,89 57,73 27,64 230 31 64,98 44 0 0 44,24 667,50 686,72

ΣΤΑΔΙΟ 3<sup>ο</sup>

α.α.	Ονομασία Πλαισίου ή κλάδου	Ονομαστικό Μήκος	Δοκοί 120x70	Δοκοί 120x40	Ελάσματα Δ	Ελάσματα Π	ειδικά τεμάχια	Ορθοστ. 1	Ορθοστ. 2	Ορθοστ. 3	Κουπ.	Βάρος πλαισίων	Βάρος κιγκλιδ.
		m	m	m	τεμ	τεμ	kg	τεμ	τεμ	τεμ	m	kg	kg
42	Π2.3.13	1,087	3,245	1,335	16	4		3			2,248	33,1	40,3
43	Π2.3.14	1,750	3,532	1,320	12		36,51	4			4,476	56,8	66,3
44	Π2.3.15	2,676	5,794	1,990	20	4		4			4,379	55,8	65,5



Ευρωπαϊκή Ένωση  
Εργασιακό Ταμείο  
Περιφερειακής Ανάπτυξης



## Επιχειρησιακό Πρόγραμμα «Κεντρική Μακεδονία 2014-2020»

45	Π2.3.16	1,601	3,036	0,926	8						3,147	28,1	26,9
46	Π2.3.17	2,086	4,081	1,868	20			5			4,169	42,0	70,7
47	Π2.3.18	1,818	3,528	0,970	8			1			1,818	31,9	22,5
48	Π2.3.19	1,872	3,660	0,923	16			4			3,614	33,1	58,9
49	Π2.4.1	2,625	2,342	1,946	12			3		2	3,155	29,3	60,4
50	Π2.4.2	1,787	3,718	0,920	12	2	31,28	2			3,444	50,9	43,4
51	Π2.4.3	0,929	2,500	0,986	8	4		4			1,757	25,2	43,1
52	Π2.4.4	1,753	3,327	2,428	20	4		4			2,62	40,4	50,5
Σύνολα Σταδίου:		19,98	38,76	15,61	152	18	67,79	34	0	2	34,83	454,42	548,53

## ΣΤΑΔΙΟ 5°

α.α.	Όνομασία Πλαισίου ή κλάδου	Όνομαστικό Μήκος	Δοκοί 120x70	Δοκοί 120x40	Ελάσματα Δ	Ελάσματα Π	ειδικά τεμάχια	Ορθοστ. 1	Ορθοστ. 2	Ορθοστ. 3	Κουπ.	Βάρος πλαισίων	Βάρος κιγκλιδ.
		m	m	m	τεμ	τεμ	kg	τεμ	τεμ	τεμ	m	kg	kg
53	Π2.5.1	2,124	3,544	2,022	16	2		4			2,872	39,0	52,6
54	Π2.5.2	2,023	3,956	2,669	16	4		3			4,055	46,2	55,7
55	Π2.5.3	2,109	4,122	1,986	16	4		4			4,222	43,4	64,1
56	Π2.5.4	2,192	4,020	2,659	18	3		4			4,402	46,5	65,7
57	Π2.5.5	1,350	2,534	2,118	16	3		2			2,757	32,4	37,6
58	Π2.5.6	2,623	5,140	2,034	16	4		6			5,292	51,1	87,3
59	Π2.5.7	2,362	4,635	1,982	16	4		2			4,712	47,1	54,3
60	Π2.5.8	2,111	4,125	2,715	16	4		4			4,259	47,7	64,5
61	Π2.5.9	1,318	2,130	1,348	8	3		2			2,688	24,4	37,0
62	Π2.5.10	2,148	4,304	0,828	8	3		2			3,393	37,2	43,0
63	Π2.5.11	1,500	4,626	1,320	12	2	24,86	3			2,530	65,7	42,7



Ευρωπαϊκή Ένωση  
Ευρωπαϊκό Ταμείο  
Περιφερειακής Ανάπτυξης



## Επιχειρησιακό Πρόγραμμα «Κεντρική Μακεδονία 2014-2020»

64	Π2.6.1	0,700	2,316	0,660	8		24,66	2			1,400	35,4	26,0
65	Π2.6.2	1,611	4,194	2,000	24	4		3			3,455	44,4	50,6
66	Π2.6.3			4,520						7	5,842	26,6	93,3
67	Π2.6.4	1,909	3,868	2,696	24	4		5			3,209	46,1	62,5
68	Π2.7.1	2,758	5,415	3,458	32	4		5			4,965	62,4	77,5
69	Π2.7.2	0,990	3,110				24,66					36,9	0,0
70	Π2.7.3	1,350	4,006									29,2	0,0
71	Π2.7.4	1,326	3,388	0,660			19,74					37,9	0,0
Σύνολα Σταδίου:		32,50	69,43	35,68	246	48	93,92	51	0	7	60,05	832,85	914,24

ΣΤΑΔΙΟ 4<sup>ο</sup>

α.α.	Ονομασία Πλαισίου ή κλάδου	Ονομαστικό Μήκος	Δοκοί 120x70	Δοκοί 120x40	Ελάσματα Δ	Ελάσματα Π	ειδικά τεμάχια	Ορθοστ. 1	Ορθοστ. 2	Ορθοστ. 3	Κουπ.	Βάρος πλαισίων	Βάρος κιγκλιδ.
		m	m	m	τεμ	τεμ	kg	τεμ	τεμ	τεμ	m	kg	kg
72	Π3.1.1	2,093	4,095	2,034	12	4		2			4,239	43,2	50,2
73	Π3.1.2	2,692	6,083	2,629	28	4		5			5,358	62,2	80,9
74	Π3.1.3	0,660	1,776				21,16				1,320	27,1	11,3
75	Π3.1.4	2,406	5,224	2,061	28	4		4			3,382	52,5	57,0
76	Π3.1.5	2,161	4,518	1,803	20	4		2			1,184	45,4	24,2
77	Π3.1.6	0,563	1,321	1,417				2			1,095	18,0	23,4
78	Π3.1.7	2,084	4,071	2,596	20	4		4			3,686	46,8	59,6
79	Π3.1.8	0,957	1,778	1,436	4	4		1			1,189	22,3	17,2
80	Π3.1.9	1,908	3,613	1,337		2	40,61	1			1,519	57,7	20,0
81	Π3.1.10	2,659	5,377	2,544	20	4		4			3,199	56,0	55,4



Ευρωπαϊκή Ένωση  
Ευρωπαϊκό Ταμείο  
Περιφερειακής Ανάπτυξης



Επιχειρησιακό Πρόγραμμα «Κεντρική Μακεδονία 2014-2020»

82	Π3.2.1	1,716	3,197	1,802	8	2		2			1,622	34,7	27,9
83	Π3.2.2	3,145	6,233	3,357	36	4		6			4,947	68,0	84,4
84	Π3.2.3	1,320	3,370	1,320	16		40,61	2			2,640	56,4	36,6
85	Π3.2.4	2,170	4,933	2,438	28	4		4			4,157	52,6	63,6
86	Π3.2.5	1,010	2,071	1,354	8	4		2			0,896	24,2	21,7
Σύνολα Σταδίου:		27,54	57,66	28,13	228	44	102,38	41	0	0	40,43	709,24	633,12

ΣΤΑΔΙΟ 2°

α.α.	Ονομασία Πλαισίου ή κλάδου	Ονομαστικό Μήκος	Δοκοί 120x70	Δοκοί 120x40	Ελάσματα Δ	Ελάσματα Π	ειδικά τεμάχια	Ορθοστ. 1	Ορθοστ. 2	Ορθοστ. 3	Κουπ.	Βάρος πλασίων	Βάρος κιγκλιδ.
		m	m	m	τεμ	τεμ	kg	τεμ	τεμ	τεμ	m	kg	kg
87	Π3.2.6	2,361	4,577	2,667	20	4		6			4,974	50,9	84,6
88	Π3.2.7	2,507	4,896	2,798	20	4		4			4,976	54,0	70,6
89	Π3.2.8	2,158	4,208	2,040	16	4		4			4,320	44,3	65,0
90	Π3.2.9										2,475	0,0	21,1
91	Π3.2.10	1,850	3,605	2,731	16	4		4			3,680	44,0	59,5
92	Π3.2.11	2,444	4,792	1,982	16	4		4			4,868	48,2	69,6
93	Π3.2.12	1,760	3,433	1,984	16	4		2			3,517	38,3	44,1
94	Π3.2.13	1,932	4,594	2,011	24	4		4			3,849	47,4	61,0
95	Π3.2.14	1,320	2,810	0,660	8		32,49	2			2,640	43,4	36,6
96	Π3.2.15	1,728	3,859	2,650	24	4		4			3,449	45,8	57,5
97	Π3.2.16	1,971	3,860	1,980	16	4		4			3,944	41,4	61,8
98	Π3.2.17	2,183	4,285	1,988	16	4		2			4,372	44,6	51,4
99	Π3.2.18	2,045	3,763	2,050	16	4		4			4,121	41,1	63,3



## Επιχειρησιακό Πρόγραμμα «Κεντρική Μακεδονία 2014-2020»

100	Π3.2.19										0,607	0,0	5,2
101	Π3.2.20	1,831	3,458	1,996	16	4		4			3,659	38,6	59,3
102	Π3.2.21	2,206	4,329	2,021	16	4		4			4,420	45,1	65,8
103	Π3.2.22	1,518	2,916	2,110	16	4		2			2,755	35,3	37,6
104	Π3.2.23	1,588	3,027	2,921	16	4		3			2,802	40,9	45,0
105	Π3.2.24	1,812	3,380	2,048	16	2		3			3,178	38,0	48,2
Σύνολα Σταδίου:		33,21	65,79	36,64	288	62	32,49	60	0	0	68,61	755,18	1007,06

α.α.	Ονομασία Πλαισίου ή κλάδου	Ονομαστικό Μήκος	Δοκοί 120x70	Δοκοί 120x40	Ελάσματα Δ	Ελάσματα Π	ειδικά τεμάχια	Ορθοστ. 1	Ορθοστ. 2	Ορθοστ. 3	Κουπ.	Βάρος πλαισίων	Βάρος κιγκλιδ.
		m	m	m	τεμ	τεμ	kg	τεμ	τεμ	τεμ	m	kg	kg
Γενικά Σύνολα:		181,55	368,93	205,48	1448	241	434,05	278	31	40	365,19	4678,15	5528,76

### 3. Περιοχόνιση διαδρομής επισκεπτών και στυλίσκοι φωτισμού ασφαλείας

Η περιοχόνιση της διαδρομής επισκεπτών και οι στυλίσκοι φωτισμού ασφαλείας περιγράφονται στην μελέτη με τίτλο «Μελέτη κατασκευής του διαδρόμου επίσκεψης του σπηλαίου Πετραλώνων», όπως συμπληρώθηκε με τη νεότερη μελέτη με τίτλο «Συμπληρωματικά στοιχεία στη μελέτη του διαδρόμου περιήγησης επισκεπτών» με ημερομηνία Ιουν. 2019, η οποία περιλαμβάνει τεχνική έκθεση και τέσσερα σχέδια οριζοντιογραφίας στα οποία απεικονίζονται οι θέσεις της περιοχόνισης και των στυλίσκων, καθώς και σχέδιο λεπτομερειών στο οποίο απεικονίζονται οι κατασκευαστικές λεπτομέρειες και οι τρόποι στήριξης.

Στο φυσικό αντικείμενο του αναδόχου που θα υλοποιήσει την προμήθεια και εγκατάσταση της περιοχόνισης και των στυλίσκων φωτισμού ασφαλείας περιλαμβάνονται οι ακόλουθες υποχρεώσεις:

- Κατασκευή των στυλίσκων.
- Τοποθέτηση των φωτιστικών.
- Τοποθέτηση των στυλίσκων.
- Τοποθέτηση των αλύσεων της περιοχόνισης.

Οι παραπάνω κατασκευές και τοποθετήσεις, η μέθοδος κατασκευής και οι προδιαγραφές των ενσωματούμενων υλικών περιγράφονται αναλυτικά στα αντίστοιχα άρθρα της **Τεχνικής Περιγραφής Υλικών και Κατασκευών**. Ο ανάδοχος αναλαμβάνει να διαθέσει υλικά και τεχνικό εξοπλισμό χωρίς κανέναν περιορισμό, καθώς και να προσφέρει την απαιτούμενη εργασία, για την πλήρη ολοκλήρωση του φυσικού αντικειμένου, περιλαμβανομένων όλων των αναγκαίων εργασιών, ακόμη και αν δεν αναφέρονται ρητά στην παρούσα έκθεση (βλέπε §4). Ρητά ορίζεται ότι οι ακόλουθες εργασίες δεν εμπίπτουν στην ευθύνη του αναδόχου:

- Διαμόρφωση του δαπέδου του σπηλαίου στην θέση των ορθοστατών προ της τοποθέτησης τους.
- Διαμόρφωση του δαπέδου του σπηλαίου στην θέση των ορθοστατών μετά την τοποθέτησή τους.
- Ηλεκτρολογική σύνδεση του φωτιστικού σώματος με το δίκτυο φωτισμού του σπηλαίου.

#### 3.1 Μέθοδος εργασίας - Χρονοδιάγραμμα

Ο ανάδοχος θα συνεννοηθεί με τον επιβλέποντα του έργου προκειμένου να προσδιοριστεί η ακριβής θέση τοποθέτησης του κάθε στυλίσκου και να επιλεγούν α) ο τρόπος στήριξής του (η μελέτη προβλέπει τρεις διαφορετικές μεθόδους στήριξης), και β) ο τύπος φωτιστικού σώματος που θα ενσωματωθεί (όπως περιγράφεται στο σχέδιο Λ1). Ακολούθως θα προσκομίσει στο έργο τα σχετικά εξαρτήματα, έτοιμα προς τοποθέτηση, και θα τα τοποθετήσει στην οριστική τους θέση.

Η εγκατάσταση των στυλίσκων θα γίνει ενόσω διαρκεί η επίστρωση με πλάκες σκυροδέματος του κλάδου Β1.1 του διαδρόμου επισκεπτών, και παρουσία συνεργείου του αναδόχου των Η/Μ εγκαταστάσεων, το οποίο θα πραγματοποιήσει τις ηλεκτρολογικές συνδέσεις. Προκειμένου να συμβαδίσει η τοποθέτηση των στυλίσκων με την εκτέλεση των λοιπών εργασιών στον διάδρομο, ενδέχεται να απαιτηθεί η υλοποίησή της σε δύο στάδια. Σε κάθε περίπτωση ο ανάδοχος οφείλει να ετοιμάσει τα σχετικά είδη εγκαίρως, ενώ για την τοποθέτησή τους (για κάθε στάδιο τοποθέτησης) θα λαμβάνει ειδοποίηση από την Υπηρεσία με χρονικό περιθώριο μία εβδομάδα. Η εγκατάσταση των στυλίσκων, των φωτιστικών σωμάτων και των αλύσεων κάθε σταδίου θα πρέπει να ολοκληρωθεί εντός δύο εργάσιμων ημερών (ακόμη και στην περίπτωση που τοποθετηθούν όλοι σε ένα στάδιο).



Επιχειρησιακό Πρόγραμμα «Κεντρική Μακεδονία 2014-2020»

### 3.2 Τιμές Μονάδας - Κοστολόγηση

Η κατασκευή και τοποθέτηση του στυλίσκου κοστολογείται 112,50€ ανά τεμάχιο. Το φωτιστικό σώμα μετά του λαμπτήρα και του καλωδίου κοστολογείται (ανεξαρτήτως αν θα είναι ειδική κατασκευή ή είδος του εμπορίου) βάσει την μέσης εμπορικής αξίας φωτιστικών του είδους σε 50,00€ ανά τεμάχιο. Η άλυσος με τους ταχυκρίκους στερέωσης κοστολογείται βάσει τιμών εμπορίου σε 50,00€ ανά άνοιγμα, ανεξαρτήτως του ακριβούς μήκους.

α.α.	Είδος	Τιμή μονάδος	Ποσότητα	Κόστος
1	Στυλίσκοι ανεξαρτήτως μορφής και τύπου βάσης	150,00€/τεμ	12	1.800,00
2	Φωτιστικά σώματα	50,00/τεμ	12	600,00
3	Άλυσος μετά συνδέσμων	50,00€/άνοιγμα	7	350,00
Σύνολο:				2.750,00

Συνολική δαπάνη για την προμήθεια και τοποθέτηση περισοχίνισης και στυλίσκων φωτισμού ασφαλείας:

	2.750,00€
ΦΠΑ:	660,00€
Σύνολο με ΦΠΑ:	3.410,00€

### 4. Μεταλλικές θύρες σπηλαίου

Οι μεταλλικές θύρες του σπηλαίου περιγράφονται στην μελέτη με τίτλο «Μελέτη κατασκευής του διαδρόμου επίσκεψης του σπηλαίου Πετραλώνων», όπως συμπληρώθηκε με την νεότερη μελέτη με τίτλο «Συμπληρωματικά στοιχεία στη μελέτη του διαδρόμου περιήγησης επισκεπτών» με ημερομηνία Ιουν. 2019, η οποία περιλαμβάνει τεχνική έκθεση και τρία σχέδια κατασκευαστικών λεπτομερειών των θυρών.

Στο φυσικό αντικείμενο του αναδόχου που θα υλοποιήσει την προμήθεια και εγκατάσταση των θυρών περιλαμβάνονται οι ακόλουθες υποχρεώσεις:

- Μικροδιαμόρφωση των τοιχωμάτων της σήραγγας στην θέση του κασώματος και στην θέση αναδίπλωσης των θυρόφυλλων.
- Κατασκευή των θυρών σύμφωνα με τα σχέδια της μελέτης.
- Οριστική τοποθέτηση και ρύθμιση των θυρών.
- Χτίσιμο του διάκενου περιμετρικά του κασώματος και επίχρισή του.

Οι παραπάνω εργασίες, η μέθοδος κατασκευής των θυρών και οι προδιαγραφές των ενσωματούμενων υλικών περιγράφονται αναλυτικά στα αντίστοιχα άρθρα της **Τεχνικής Περιγραφής Υλικών και Κατασκευών**. Ο ανάδοχος αναλαμβάνει την υποχρέωση να λάβει επί τόπου τα ακριβή μέτρα των θυρών





**Επιχειρησιακό Πρόγραμμα «Κεντρική Μακεδονία 2014-2020»**

σε συνεργασία με τον επιβλέποντα μηχανικό, ο οποίος θα καθορίσει και την έκταση της απαιτούμενης επέμβασης στα τοιχώματα της σήραγγας.

**4.1 Χρονοδιάγραμμα - Τιμές Μονάδος - Κοστολόγηση**

Η τοποθέτηση της εξωτερικής θύρας (θύρα 4, σχέδιο Λ3) θα γίνει μαζί με την τοποθέτηση της εσχάρας υδροσυλλογής στο κατώφλι της, προ της διάστρωσης των δαπέδων εσωτερικά και εξωτερικά της σήραγγας. Οι υπόλοιπες θύρες θα τοποθετηθούν μετά την ολοκλήρωση των δαπέδων στο εσωτερικό της σήραγγας. Ο ανάδοχος οφείλει να ετοιμάσει τα σχετικά είδη εγκαίρως, ενώ για την τοποθέτηση των θυρών (για κάθε στάδιο τοποθέτησης) θα λαμβάνει ειδοποίηση από την Υπηρεσία με χρονικό περιθώριο μία εβδομάδα. Η εγκατάσταση των θυρών θα πρέπει να ολοκληρωθεί εντός δέκα εργάσιμων ημερών (ένα πενθήμερο για την θύρα 4 και ένα πενθήμερο για τις θύρες 1, 2, 3).

Η κατασκευή και τοποθέτηση των θυρών κοστολογείται ανά τεμάχιο, και περιλαμβάνει την ολοκληρωμένη τοποθέτηση, μαζί με το κτίσιμο και την επίχριση του περιμετρικού διακένου. Στην τιμή προστίθεται ξεχωριστά η αξία των παρελκομένων (χειρολαβές, κλειδωνιά, μηχανισμός μπάρας πανικού) ως ακολούθως: Τέλος, ξεχωριστά αναφέρεται η δαπάνη χτισίματος και επίχρισης του περιμετρικού διακένου.

α.α.	Είδος	Τιμή μονάδος	Παρελκόμενα	Κόστος
1	Θύρα 1	3.150,00€/τεμ	0	3.150,00
2	Θύρα 2	3.500,00€/τεμ	0	3.500,00
3	Θύρα 3	1.600,00€/τεμ	50,00€	1.650,00
4	Θύρα 4	3.800,00€/τεμ	350,00€	4.150,00

Σύνολο: 12.450,00

Συνολική δαπάνη για την προμήθεια και τοποθέτηση των θυρών του σηπταίου:	12.450,00€
ΦΠΑ:	2.988,00€
Σύνολο με ΦΠΑ:	15.438,00€

**5. Διάφορες μεταλλικές κατασκευές και εξαρτήματα**

Οι κατασκευές που περιγράφονται στις ακόλουθες παραγράφους αποτελούν αυτόνομα, ανεξάρτητα είδη, που θα παραδοθούν ή θα εγκατασταθούν σε διαφορετικούς χρόνους. Ο ανάδοχος θα ειδοποιείται εγγράφως για την έναρξη του χρονοδιαγράμματος της προμήθειας εκάστου είδους.

**5.1 Βάσεις στήριξης ηλεκτρολογικών πινάκων**

Πλαισιωτές βάσεις για την στήριξη ηλεκτρολογικών πινάκων, κατασκευασμένες από κοιλοδοκό ανοξείδωτου χάλυβα ποιότητας AISI316, διατομής 35x35x2mm, που στερεώνονται στα κατά περίπτωση τοιχώματα με ανοξείδωτα στριφώνια διαμέτρου 10mm, σύμφωνα με την **Τεχνική Περιγραφή Υλικών και**



Επιχειρησιακό Πρόγραμμα «Κεντρική Μακεδονία 2014-2020»

**Κατασκευών** και τα σχετικά σχέδια, αφού υποδειχθεί η ακριβής θέση από τον επιβλέποντα και ληφθούν καταλλήλως τα μέτρα επί τόπου.

Οι βάσεις κατασκευάζονται και τοποθετούνται με προθεσμία 30 ημερών από την ημερομηνία έκδοσης της σχετικής εντολής.

α.α.	Είδος	Τιμή μονάδος	Ποσότης	Κόστος
2	Στήριγμα πίνακα 1	150,00€/τεμ	1	150,00
3	Στήριγμα πίνακα 2	50,00€/τεμ	1	50,00
Σύνολο:				200,00

Συνολική δαπάνη για την προμήθεια και τοποθέτηση των βάσεων:

	200,00€
ΦΠΑ:	48,00€
Σύνολο με ΦΠΑ:	248,00€

### 5.2 Κυτία Η/Μ δικτύων διαστάσεων 44x40x10cm

Κυτία από ανοξείδωτη λαμαρίνα AISI316 πάχους 1,5mm, που κόβεται σε παντογράφο laser, στρατζάρεται και συγκολλάται με ηλεκτροσυγκόλληση TIG, σύμφωνα με τα σχέδια του **Παραρτήματος III**. Προβλέπονται δύο τύποι κυτίων (επιδαπέδια και επίτοιχα) με την ίδια τιμή, και η κατά περίπτωση επιλογή του επιθυμητού τύπου θα γίνει από την Υπηρεσία.

Τα κυτία περιλαμβάνουν ράγες Ω, στερεωμένες με ηλεκτροσυγκόλληση, λαστιχένια φλάτζα και οκτώ βίδες M6, ανοξείδωτες, για την στερέωση του καλύμματος. Η κατασκευή πρέπει να είναι υδατοστεγής. Παραδίδονται και τα στριφώνια στερέωσης των κυτίων.

Τα κυτία κατασκευάζονται και τοποθετούνται ή παραδίδονται (καθ' υπόδειξη του επιβλέποντα) με προθεσμία 60 ημερών από την στιγμή που θα εκδοθεί η σχετική εντολή.

α.α.	Είδος	Τιμή μονάδος	Ποσότης	Κόστος
1	Κυτίο 44x40x10	225,00€/τεμ	16	3.600,00
Σύνολο:				3.600,00

Συνολική δαπάνη:	3.600,00€
ΦΠΑ:	864,00€
Σύνολο με ΦΠΑ:	4.464,00€

### 5.3 Ερμάριο Η/Μ εξοπλισμού (καμπίνα rack 19in)

Επιδαπέδιο ερμάριο Η/Μ εξοπλισμού (καμπίνα rack 19'') σύμφωνα με το πρότυπο IEC 60297 «Mechanical structures for electronic equipment - Dimensions of mechanical structures of the 482,6 mm (19 in) series»,



Επιχειρησιακό Πρόγραμμα «Κεντρική Μακεδονία 2014-2020»

συνολικού ύψους 1,80m, και εσωτερικού διαθέσιμου χώρου 34U, με βάθος 70cm. Το ερμάριο θα είναι ανοξείδωτο, από χάλυβα AISI316, θα έχει αφαιρούμενη πλάτη και θύρα όψης, θα στερεωθεί με στριφόνια στο δάπεδο και στον τοίχο, και η γενικότερη κατασκευή του θα είναι σύμφωνη με την **Τεχνική Περιγραφή Υλικών και Κατασκευών**.

Το ερμάριο θα τοποθετηθεί σύμφωνα με τις υποδείξεις του επιβλέποντα, με προθεσμία 30 ημερών από την στιγμή που θα εκδοθεί η σχετική εντολή.

α.α.	Είδος	Τιμή μονάδος	Ποσότης	Κόστος
1	καμπίνα rack 19in, 34U	1500,00€/τεμ	1	1.500,00

Σύνολο: 1.500,00

Συνολική δαπάνη: 1.500,00€

ΦΠΑ: 360,00€

Σύνολο με ΦΠΑ: 1.860,00€

#### 5.4 Εσχάρα υδροσυλλογής εισόδου σπηλαίου

Εσχάρα υδροσυλλογής βαρέως τύπου, συνολικού μήκους περί τα δύο μέτρα, κατασκευασμένη από ελάσματα και στρατζαριστά μέλη από ανοξείδωτη λαμαρίνα AISI316, που τοποθετείται σε τρία ανεξάρτητα μεταξύ τους τμήματα, στο κατώφλι της θύρας Θ4, ταυτόχρονα με την ίδια την θύρα. Η εσχάρα, η θέση και ο τρόπος τοποθέτησής της φαίνονται στα σχέδια και στις λεπτομέρειες του **Παραρτήματος III**.

α.α.	Είδος	Τιμή μονάδος	Ποσότης	Κόστος
1	Εσχάρα εισόδου σπηλαίου	500,00€/τεμ	1	500,00

Σύνολο: 500,00

Συνολική δαπάνη: 500,00€

ΦΠΑ: 120,00€

Σύνολο με ΦΠΑ: 620,00€

#### 5.5 Κάλυμμα στομίου εκροής αγωγού ομβρίων

Κάλυμμα στομίου εκροής αγωγού ομβρίων σύμφωνα με την **Τεχνική Περιγραφή Υλικών και Κατασκευών** και τα σχέδια του **Παραρτήματος III**. Το κάλυμμα θα κατασκευαστεί από χάλυβα AISI316, κατόπιν λήψης μέτρων επί τόπου του έργου, και θα παραδοθεί στον χώρο του εργοταξίου κατά την τοποθέτηση της θύρας Θ4.

α.α.	Είδος	Τιμή μονάδος	Ποσότης	Κόστος
1	Κάλυμμα στομίου εκροής	80,00€/τεμ	1	80,00

Σύνολο: 80,00

Συνολική δαπάνη: 80,00€



Επιχειρησιακό Πρόγραμμα «Κεντρική Μακεδονία 2014-2020»

ΦΠΑ:	19,20€
Σύνολο με ΦΠΑ:	99,20€

**5.6 Δίσκος υποδοχής αντιμικροβιακού τάπητα**

Δίσκος υποδοχής αντιμικροβιακού τάπητα, κατασκευασμένος σε τρία ανεξάρτητα τμήματα από ανοξείδωτη λαμαρίνα AISI316 πάχους 1,5mm, υδατοστεγανός. Ο δίσκος θα κατασκευαστεί κατόπιν λήψης μέτρων, και αφού καθοριστεί επακριβώς το πάχος του τάπητα (από το οποίο εξαρτάται το βάθος του δίσκου), και θα παραδοθεί στον χώρο του εργοταξίου κατά την τοποθέτηση της θύρας Θ4.

α.α.	Είδος	Τιμή μονάδος	Ποσότης	Κόστος
1	Δίσκος υποδοχής αντιμ. τάπητα	450,00€/τεμ	1	450,00
			Σύνολο:	450,00

Συνολική δαπάνη:	450,00€
ΦΠΑ:	108,00€
Σύνολο με ΦΠΑ:	558,00€

**6. Αποκατάσταση και ενίσχυση του στεγάστρου στην είσοδο του σπηλαίου**

Η αποκατάσταση και ενίσχυση του στεγάστρου στην είσοδο του σπηλαίου περιγράφεται στην μελέτη με τίτλο «Μελέτη κατασκευής του διαδρόμου επίσκεψης του σπηλαίου Πετραλώνων», με ημερομηνία Σεπ. 2016 και την αντίστοιχη Τεχνική έκθεση με τίτλο «Τεχνική έκθεση συντήρησης στεγάστρου» με ημερομηνία Δεκ. 2017, όπως έχουν συμπληρωθεί με την νεότερη μελέτη με τίτλο «Μελέτη δομικής αποτίμησης, ενισχύσεων και παροχέτευσης των όμβριων υδάτων του στεγάστρου εισόδου του σπηλαίου)» με ημερομηνία Μαρ. 2019. Εφαρμόζονται επίσης οι οδηγίες της **Τεχνικής Περιγραφής Υλικών και Κατασκευών** και οι κατασκευαστικές λεπτομέρειες του **Παραρτήματος III**, που ενσωματώνονται στο παρόν τεύχος.

Στο φυσικό αντικείμενο της εργασίας «Αποκατάσταση και ενίσχυση του στεγάστρου στην είσοδο του σπηλαίου» περιλαμβάνονται οι ακόλουθες επιμέρους εργασίες:

- Αποξήλωση υφισταμένης επιστεγάσεως.
- Ενίσχυση του στεγάστρου σύμφωνα με την μελέτη ενίσχυσης.
- Υποσύλωση του στεγάστρου με πύργους σωληνωτών ικριωμάτων βαρέως τύπου.
- Καθαίρεση των επενδύσεων των βάσεων στήριξης και απελευθέρωση των βάσεων.
- Ανύψωση του στεγάστρου, απόξεση των σκωριών και των σαθρών χρωμάτων.
- Αντισκωριακή προστασία και τελικός χρωματισμός σύμφωνα με τη μελέτη και την **Τεχνική Περιγραφή Υλικών και Κατασκευών**.
- Τοποθέτηση του στεγάστρου στην οριστική του θέση, αφαίρεση των ικριωμάτων και κοχλίωση των βάσεων.
- Εγκατάσταση υδροσυλλεκτών (λουκιών) από ανοξείδωτο χάλυβα.
- Τοποθέτηση ειδικής ποδιάς από ανοξείδωτο χάλυβα στην επαφή του στεγάστρου με τον βράχο.
- Τοποθέτηση της νέας επιστέγασης σύμφωνα με την μελέτη.



Επιχειρησιακό Πρόγραμμα «Κεντρική Μακεδονία 2014-2020»

- Εγκατάσταση των σωλήνων παροχέτευσης των ομβρίων (υδρορροές) μέχρι την στάθμη του εδάφους.
- Ανακατασκευή των επενδύσεων των βάσεων με λιθοδομή.

Οι παραπάνω εργασίες, η μέθοδος κατασκευής και οι προδιαγραφές των ενσωματούμενων υλικών περιγράφονται αναλυτικά στη μελέτη του στεγάστρου στα αντίστοιχα άρθρα της **Τεχνικής Περιγραφής Υλικών και Κατασκευών**. Ο ανάδοχος αναλαμβάνει να διαθέσει υλικά και τεχνικό εξοπλισμό χωρίς κανέναν περιορισμό, καθώς και να προσφέρει την απαιτούμενη εργασία, για την πλήρη ολοκλήρωση του φυσικού αντικείμενου, περιλαμβανομένων όλων των αναγκαίων εργασιών, ακόμη και αν δεν αναφέρονται ρητά στην παρούσα έκθεση.

Η αποκατάσταση και ενίσχυση του στεγάστρου στην είσοδο του σπηλαίου θα εκτελεστεί κατόπιν έγγραφης εντολής της υπηρεσίας, και η προθεσμία ολοκλήρωσής της ορίζεται σε δύο (2) μήνες.

α.α.	Είδος	Τιμή μονάδος	Ποσότης	Κόστος
1	Αποκατάσταση και ενίσχυση του στεγάστρου στην είσοδο του σπηλαίου	7900,00€/τεμ	1	7900,00

Σύνολο: 7900,00

Συνολική δαπάνη: 7900,00€

ΦΠΑ: 1896,00€

Σύνολο με ΦΠΑ: 9796,00€

## 7. Επισκευή και επανατοποθέτηση των σιδηροτροχιών της σήραγγας

Η επισκευή και επανατοποθέτηση των σιδηροτροχιών της σήραγγας περιγράφεται στην μελέτη με τίτλο «Μελέτη κατασκευής του διαδρόμου επίσκεψης του σπηλαίου Πετραλώνων», με ημερομηνία Σεπ. 2016 και αναλυτικότερα στον φάκελο με τίτλο «Συμπληρωματικά στοιχεία στη μελέτη του διάδρομου περιήγησης επισκεπτών» με ημερομηνία Ιουν. 2019. Οι μελέτες αυτές συνοδεύονται από την **Τεχνική Περιγραφή Υλικών και Κατασκευών** και τις κατασκευαστικές λεπτομέρειες του **Παραρτήματος III**, που ενσωματώνονται στο παρόν τεύχος.

Στο φυσικό αντικείμενο της εργασίας «Επισκευή και επανατοποθέτηση των σιδηροτροχιών της σήραγγας» περιλαμβάνονται οι ακόλουθες επιμέρους εργασίες.

Α' φάση:

- Καθαίρεση του σκυροδέματος εγκιβωτισμού των σιδηροτροχιών.
- Τοποθέτηση πασσάλων σήμανσης της θέσης των σιδηροτροχιών, και εξάρτησή τους από το περιβάλλον.
- Προσεκτική αποξήλωση των σιδηροτροχιών (με λύσιμο των κοχλιωτών συνδέσεών τους) και απομάκρυνσή τους από το εργοτάξιο.
- Καθαρισμός όλων των μεταλλικών στοιχείων από τις οξειδώσεις, αντισκωριακή βαφή με εποξειδικό αστάρι, και χρωματισμός με αντισκωριακό μαύρο χρώμα, ανθεκτικό στην υπεριώδη ακτινοβολία.



Επιχειρησιακό Πρόγραμμα «Κεντρική Μακεδονία 2014-2020»

Β' φάση:

- Ανακατασκευή των στρωτήρων, τοποθέτηση ράβδων αντιδιαβρωτικής προστασίας.
- Τοποθέτηση των στρωτήρων και συναρμολόγηση των σιδηροτροχιών.
- Αποκατάσταση του βαγονέτου.

Έκαστη των ανωτέρω φάσεων θα εκτελεστεί κατόπιν εγγράφου εντολής από την Υπηρεσία. Η προθεσμία ολοκλήρωσης του κάθε σταδίου είναι ένας μήνας από την έκδοση της εντολής. Στο μεσοδιάστημα των δύο φάσεων, ο ανάδοχος αναλαμβάνει να φυλάξει τα αποξηλωθέντα χρήσιμα υλικά σε δικό του αποθηκευτικό χώρο.

α.α.	Είδος	Τιμή μονάδος	Ποσότης	Κόστος
1	Α' φάση	2500,00€/τεμ	1	2500,00
2	Β' φάση	3500,00€/τεμ	1	3500,00
			Σύνολο:	6000,00

Συνολική δαπάνη: 6000,00€  
 ΦΠΑ: 1440,00€  
 Σύνολο με ΦΠΑ: 7440,00€



Επιχειρησιακό Πρόγραμμα «Κεντρική Μακεδονία 2014-2020»

8. Συνολικό κόστος της προμήθειας

α.α.	Είδος	Καθαρή αξία	ΦΠΑ	Κόστος
1	Φέρων οργανισμός του διαδρόμου επισκεπτών και κιγκλιδώματα	174.385,76 €	41.852,58 €	216.238,34 €
2	Περιχοίηση διαδρομής επισκεπτών και στυλίσκοι φωτισμού ασφαλείας	2.750,00 €	660,00 €	3.410,00 €
3	Μεταλλικές θύρες σπηλαίου	12.450,00 €	2.988,00 €	15.438,00 €
4	Βάσεις στήριξης ηλεκτρολογικών πινάκων	200,00 €	48,00 €	248,00 €
5	Κυτία Η/Μ δικτύων διαστάσεων 44x40x10cm	3.600,00 €	864,00 €	4.464,00 €
6	Ερμάριο Η/Μ εξοπλισμού (καμπίνα rack 19in)	1.500,00 €	360,00 €	1.860,00 €
7	Εσχάρα υδροσυλλογής εισόδου σπηλαίου	500,00 €	120,00 €	620,00 €
8	Κάλυμμα στομίου εκροής αγωγού ομβρίων	80,00 €	19,20 €	99,20 €
9	Δίσκος υποδοχής αντιμικροβιακού τάπητα	450,00 €	108,00 €	558,00 €
10	Αποκατάσταση και ενίσχυση του στεγάστρου στην είσοδο του σπηλαίου	7.900,00 €	1.896,00 €	9.796,00 €
11	Επισκευή και επανατοποθέτηση των σιδηροτροχιών της σήραγγας	6.000,00 €	1.440,00 €	7.440,00 €
<b>Σύνολο:</b>		<b>209.815,76 €</b>	<b>50.355,78 €</b>	<b>260.171,54 €</b>



Επιχειρησιακό Πρόγραμμα «Κεντρική Μακεδονία 2014-2020»

**ΤΕΧΝΙΚΗ ΠΕΡΙΓΡΑΦΗ ΥΛΙΚΩΝ ΚΑΙ ΚΑΤΑΣΚΕΥΩΝ****1. Σκελετός διαδρόμου επισκεπτών και κιγκλιδώματα****1.1 Προδιαγραφές υλικών**

Όλα τα υλικά είναι από ανοξείδωτο χάλυβα ποιότητας AISI316. Ο σκελετός και τα κιγκλιδώματα αποτελούνται από διατομές ψυχρής έλασης (στρατζαριστές) και ελάσματα ως ακολούθως:

- Δοκοί διατομής C120x70: ύψος  $120\pm 1\text{mm}$ , πλάτος  $70\pm 1\text{mm}$ , εσωτερική νεύρωση  $25\pm 3\text{mm}$ , πάχος ελάσματος  $3,0\pm 0,1\text{mm}$ , υφή ελάσματος ματ (όπως βγαίνει από τα έλαστρα), χωρίς γρατσουνιές ή χτυπήματα, χωρίς επιγραφές. Επιτρέπεται η αποκατάσταση συνέχειας κατόπιν έγκρισης του επιβλέποντα.
- Δοκοί διατομής C120x40: ύψος  $120\pm 1\text{mm}$ , πλάτος  $40\pm 1\text{mm}$ , εσωτερική νεύρωση  $25\pm 3\text{mm}$ , πάχος ελάσματος  $3,0\pm 0,1\text{mm}$ , υφή ελάσματος ματ (όπως βγαίνει από τα έλαστρα), χωρίς γρατσουνιές ή χτυπήματα, χωρίς επιγραφές. Επιτρέπεται η αποκατάσταση συνέχειας κατόπιν έγκρισης του επιβλέποντα.
- Δοκοί διατομής C140x70: ύψος  $140\pm 1\text{mm}$ , πλάτος  $70\pm 1\text{mm}$ , εσωτερική νεύρωση  $25\pm 3\text{mm}$ , πάχος ελάσματος  $5,0\pm 0,1\text{mm}$ , υφή ελάσματος ματ (όπως βγαίνει από τα έλαστρα), χωρίς γρατσουνιές ή χτυπήματα, χωρίς επιγραφές. Επιτρέπεται η αποκατάσταση συνέχειας κατόπιν έγκρισης του επιβλέποντα.
- Δοκοί διατομής C140x40: ύψος  $140\pm 1\text{mm}$ , πλάτος  $40\pm 1\text{mm}$ , εσωτερική νεύρωση  $25\pm 3\text{mm}$ , πάχος ελάσματος  $3,0\pm 0,1\text{mm}$ , υφή ελάσματος ματ (όπως βγαίνει από τα έλαστρα), χωρίς γρατσουνιές ή χτυπήματα, χωρίς επιγραφές. Επιτρέπεται η αποκατάσταση συνέχειας κατόπιν έγκρισης του επιβλέποντα.
- Τριγωνικά ελάσματα κόμβων πλευράς: πλευρά  $70\pm 3\text{mm}$  εκτός αν ορίζεται διαφορετικά στο σχέδιο, πάχος ελάσματος  $3,0\pm 0,1\text{mm}$ , υφή ελάσματος ματ (όπως βγαίνει από τα έλαστρα), χωρίς γρατσουνιές ή χτυπήματα, χωρίς επιγραφές.
- Ελάσματα στήριξης πλαισίων: μήκος  $85\pm 1\text{mm}$ , πλάτος  $80\pm 1\text{mm}$ , πάχος ελάσματος  $3,0\pm 0,1\text{mm}$ , υφή ελάσματος ματ (όπως βγαίνει από τα έλαστρα), χωρίς γρατσουνιές ή χτυπήματα, χωρίς επιγραφές.
- Ελάσματα υποδοχής βαθμίδων και ριχτιών: διαστάσεις κατά περίπτωση, μορφοποίηση με στράτζα, ανοχή διαστάσεων  $\pm 1\text{mm}$ , πάχος ελάσματος  $3,0\pm 0,1\text{mm}$ , υφή ελάσματος ματ (όπως βγαίνει από τα έλαστρα), χωρίς γρατσουνιές ή χτυπήματα, χωρίς επιγραφές.
- Ορθοστάτες κιγκλιδωμάτων: πλάτος  $60\pm 1\text{mm}$ , πλάτος  $10\pm 0,1\text{mm}$ , αποστάσεις οπών  $\pm 0,1\text{mm}$ , οπές με ζουμπά ή laser, υφή ελάσματος σατινέ (κατά μήκος).
- Ελάσματα στήριξης κιγκλιδωμάτων: Κατά περίπτωση βάση σχεδίου,  $\pm 1\text{mm}$ , πάχος ελάσματος  $0,1\text{mm}$  υφή ελάσματος κατά περίπτωση όπως αναφέρεται στα σχέδια.
- Ελάσματα λεντοταινίας και πλεξιγλάς: Διαστάσεις βάσει σχεδίου, ανοχή διαστάσεων  $\pm 0,5\text{mm}$ , πάχος ελάσματος  $1\pm 0,1\text{mm}$ , υφή ελάσματος σατινέ.





Επιχειρησιακό Πρόγραμμα «Κεντρική Μακεδονία 2014-2020»

- Σωλήνες διέλευσης καλωδίων: DN12x1, ραφής, υφή σατινέ.
- Οριζόντιες ράβδοι κιγκλιδωμάτων: καρέ μασίφ 16±0,2mm x16±0,2mm, υφή σατινέ.
- Σωλήνες κουπαστής: DN48,3x2, ραφής, υφή σατινέ. Επιτρέπεται η αποκατάσταση συνέχειας.
- Κοχλίες - περικόχλια - ροδέλες: Ανοξείδωτα, AISI316, κατηγορία σκληρότητας A4-80 (ισοδύναμη της 8.8).
- Ντίζες αγκυρώσεων: Ανοξείδωτες AISI316, κατηγορία σκληρότητας A4-50.



επιφάνεια ματ (mill finish)

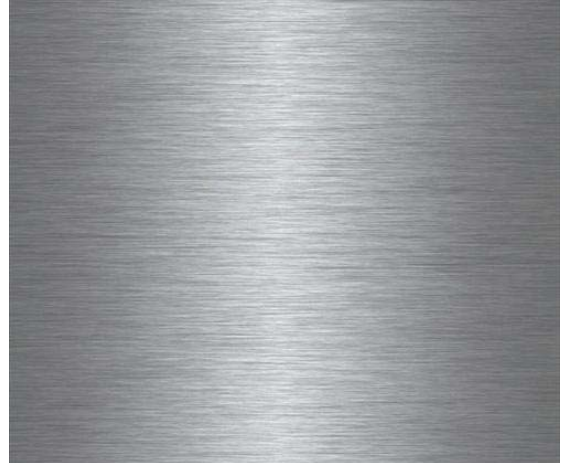

επιφάνεια σατινέ (brush finish)

Δείγματα υφής τελικής επιφάνειας.

## 1.2 Γεωμετρικές προδιαγραφές

Οι γενικές διαστάσεις των πλαισίων είναι αποδεκτό να αποκλίνουν από τις ονομαστικές διαστάσεις μέχρι  $\pm 4\text{mm}$ . Οι αποστάσεις των ορθοστατών (και συνακόλουθα των αντίστοιχων εγκάρσιων δοκών) είναι αποδεκτό να αποκλίνουν από τις ονομαστικές αποστάσεις μέχρι  $\pm 10\text{mm}$ . Το ύψος της κουπαστής είναι αποδεκτό να αποκλίνει μέχρι  $\pm 10\text{mm}$ . Τα πλαίσια δεν θα πρέπει να αποκλίνουν από την επιπεδότητα (στρεβλότητα) περισσότερο από  $\pm 1,5\text{mm/m}$  μήκους.

## 1.3 Προδιαγραφή κατεργασιών

### Κοπές:

Αποδεκτές μέθοδοι κοπής: ψαλίδι, laser, σμυριδοτροχός κοπής. Όλες οι ακμές κοπής καθαρίζονται από γρέζα με λίμα ή άλλη αντίστοιχη μέθοδο, και από τις μαυρίλες με λειαντικό σφουγγαράκι ανοικτής δομής και πάστα καθαρισμού, ή άλλη αντίστοιχη μέθοδο.

### Διατρήσεις:

Αποδεκτές μέθοδοι διάτρησης: τρυπάνι, ποτηροτρύπανο, laser, ζουμπάς. Όλες οι ακμές καθαρίζονται από γρέζα, και από τις μαυρίλες με λειαντικό σφουγγαράκι ανοικτής δομής και πάστα καθαρισμού, ή άλλη αντίστοιχη μέθοδο.

### Κάμψη:



Επιχειρησιακό Πρόγραμμα «Κεντρική Μακεδονία 2014-2020»

Κάθε μέθοδος είναι αποδεκτή, εφόσον επιτυγχάνει την απαιτούμενη καμπυλότητα χωρίς να αφήνει σημάδια στην επιφάνεια του υλικού.

**1.4 Προδιαγραφές συγκολλήσεων**

Όλες οι συγκολλήσεις θα γίνουν από κατάλληλα εκπαιδευμένο προσωπικό, σύμφωνα με τις προδιαγραφές που αφορούν την συγκόλληση ανοξείδωτου χάλυβα, και με κατάλληλα αναλώσιμα συγκολλήσεως. Οι ραφές θα πρέπει να είναι βαθιές, καθαρές, χωρίς πόρους. Κατά την εκτέλεσή τους δεν θα πρέπει να συμβεί υπερθέρμανση ή παρατεταμένη θέρμανση των ελασμάτων, τα οποία θα πρέπει να παραμείνουν απαραμόρφωτα (χωρίς πετσικάρισμα), χωρίς πιτσιλιές, και χωρίς εκτεταμένες μαυρίλες.

*Συγκολλήσεις TIG:*

Οι συγκολλήσεις TIG θα πρέπει να είναι αισθητικά άρτιες, με ίσα βήματα σταθερού πλάτους, απολύτως ευθύγραμμες. Θα καθαριστούν από τους χρωματισμούς (μαυρίλα - μελιτζάνιασμα) με σιλβωτικό και σκληρό σφουγγάρι, χωρίς να χαλάσει το σατινάρισμα των ελασμάτων.

*Συγκολλήσεις MMA-MIG:*

Οι συγκολλήσεις MMA-MIG (ηλεκτροδίου - σύρματος) θα γίνουν μόνο όπου προβλέπεται από την μελέτη, και με την σύμφωνη γνώμη του επιβλέποντα. Δεν έχουν απαιτήσεις αισθητικές, αλλά θα πρέπει να είναι τεχνικά άρτιες, ισοπαχείς, χωρίς πόρους, χωρίς πιτσιλιές κλπ. Θα πρέπει να καθαριστούν από τις μαυρίλες και τους χρωματισμούς χωρίς τρόχισμα.

*Συγκολλήσεις τροχισμένες:*

Οι συγκολλήσεις που προβλέπεται να τροχιστούν (πχ για την αποκατάσταση συνέχειας των κουπαστών) θα λειαίνονται και θα σατινάζονται τέλεια, ώστε να μην αναγνωρίζονται οπτικά ή με την αφή. Το πάχος τους μετά την κατεργασία θα πρέπει να είναι επαρκές ώστε να διασφαλίζεται η αντοχή της σύνδεσης.



Επιθυμητή όψη συγκολλήσεων TIG.



## Επιχειρησιακό Πρόγραμμα «Κεντρική Μακεδονία 2014-2020»

**1.5 Γενική μέθοδος εργασίας**

Σε κάθε τμήμα του διαδρόμου, ο ανάδοχος θα αναλαμβάνει αφού ολοκληρωθεί η αφαίρεση των παλαιών πλακών και δοκών, καθώς και η ανακατασκευή των κατεστραμμένων βάθρων.

Ο ανάδοχος θα προβαίνει σε ανάταξη των χτιστών βάθρων (εφόσον αυτό απαιτείται) και σε επαλήθευση των διαστάσεων της μελέτης. Στην συνέχεια θα λαμβάνει οδηγίες για την ακριβή διάταξη των ειδικών κατασκευών (στοιχεία κιγκλιδωμάτων που παραλείπονται, ειδικές κατασκευές όπως πόρτες, στοιχεία Η/Μ εγκατάστασης κλπ), και έγκριση για τυχόν αποκλίσεις από τα προβλεπόμενα εκ της μελέτης. Με τα δεδομένα αυτά θα κατασκευάζει στο εργαστήριό του το συγκεκριμένο τμήμα του διαδρόμου, μαζί με τα κάγκελά του. Αφού ολοκληρώσει κάθε είδους κατεργασία, καθώς και το τελικό φινιρίσμα όλων των στοιχείων, θα αποσυναρμολογεί την κατασκευή, θα την προστατεύει καταλλήλως προκειμένου να μην χτυπηθεί κατά την μεταφορά, και θα την μεταφέρει στο σπήλαιο, όπου θα την συναρμολογεί εκ νέου. Μετά την συναρμολόγηση, και αφού η κατασκευή εγκριθεί από τον επιβλέποντα, θα γίνεται η διάτρηση των βάθρων, η πάκτωση των αγκυριών και η εφαρμογή του κονιάματος έδρασης.

**1.6 Συγκολλήσεις μελών πλαισίων δαπέδου**

Τα μέλη των πλαισίων του διαδρόμου (δοκοί και ελάσματα) μπορούν να συγκολληθούν με οποιαδήποτε από τις τρεις μεθόδους (MMA, MIG, TIG), αρκεί να τηρείται το πάχος ραφής. Εξαιρούνται οι εμφανείς ραφές, οι οποίες θα γίνονται μόνο με την μέθοδο TIG (ραφές υποδοχών βαθμίδων, ενισχύσεων βαθμιδοφόρων κλπ). Οι ραφές δεν τροχίζονται.

**1.7 Συγκολλήσεις μελών κιγκλιδωμάτων**

Όλες οι συγκολλήσεις των κιγκλιδωμάτων είναι με την μέθοδο TIG. Η τελική κατεργασία της κάθε συγκόλλησης αναφέρεται στα σχετικά σχέδια λεπτομερειών, ωστόσο ο επιβλέπων μπορεί να ορίσει διαφορετική κατεργασία με γνώμονα το τελικό αισθητικό αποτέλεσμα.

**1.8 Κοχλιωτές συνδέσεις**

Σε όλες τις κοχλιωτές συνδέσεις χρησιμοποιούνται ροδέλες αμφιπλεύρως (στο μπουλόνη και στο περικόχλιο). Κατά την τελική συναρμολόγηση σε όλες τις βίδες θα εφαρμοστεί κόλλα σπειρωμάτων μεσαίας αντοχής.

**1.9 Ταινία έδρασης πλακών δαπέδου**

Κατά μήκος των δοκών και των βαθμιδοφόρων, δίπλα ακριβώς στην ακμή του πέλματος με τον κορμό, θα κολληθεί ταινία νεοπρενίου, πάχους 10mm και πλάτους 25mm για την έδραση των πλακών του δαπέδου. Οι ταινία θα κολληθεί μετά από απολίπανση τις επιφάνειας συγκόλλησης, με κόλλα επαφής, ή κόλλα πολυουρεθάνης, ή κόλλα κυανακρυλική, η οποία θα πρέπει να εξασφαλίζει δύναμη συγκόλλησης μεγαλύτερη από 100kPa.

**1.10 Πάκτωση των πλαισίων στην τελική τους θέση**

Η πάκτωση των πλαισίων θα γίνεται αφού τα πλαίσια τοποθετηθούν στην τελική τους θέση, και ελεγχθούν από τον επιβλέποντα. Αρχικά θα γίνονται οπές-οδηγοί που θα διανοίγονται στα βάθρα μέσα από τις οπές



### Επιχειρησιακό Πρόγραμμα «Κεντρική Μακεδονία 2014-2020»

των ελασμάτων έδρασης. Στην συνέχεια τα πλαίσια θα μετακινούνται ελαφρώς, ώστε να ελευθερωθούν οι οπές, και η διάτρηση θα συνεχίζεται με αρίδα διαμέτρου 20mm. Το βάθος των οπών θα είναι μέχρι την βάση των βάρων, και σε καμία περίπτωση δεν θα υπολείπεται των 400mm και δεν θα υπερβαίνει τα 1200mm.

Μετά την διάτρηση οι οπές θα πλένονται με νερό το οποίο θα απομακρύνεται με πεπιεσμένο αέρα, ο οποίος θα παρέχεται με τρόμπα κατάλληλου μεγέθους ή από αεροφυλάκιο. Η χρήση αεροσυμπιεστή εντός του σπηλαίου δεν επιτρέπεται.

Μετά τον καθαρισμό των οπών, θα προετοιμάζονται οι ντίζες που θα κόβονται σε μήκος όσο το βάθος της κάθε οπής + 40mm. Θα παρασκευάζεται παχύρρευστο τσιμεντένεμα (συστατικά: τσιμέντο, νερό, ρευστοποιητής), με το οποίο θα πληρώνονται οι οπές, και στην συνέχεια οι ντίζες θα εμπήγνουνται στην οπή, με συμπλήρωση ενέματος από το επάνω μέρος. Για την έμπηξη μπορεί να χρησιμοποιείται ζυγκί κατάλληλου σπειρώματος και βαριοπούλα.

24 ώρες μετά την πάκτωση των ντιζών, τα πλαίσια μπορούν να τοποθετούνται ξανά στην τελική τους θέση. Θα ακολουθεί αλφάδιασμα με την χρήση μεταλλικών σφηνών, ώστε τα πλαίσια να βρεθούν σε στάθμη κατάλληλη για την τοποθέτηση των πλακών και των κιγκλιδωμάτων. Το κενό μεταξύ βάρου και δοκών του κάθε πλαισίου θα πληρώνεται με έτοιμο τσιμεντοκονίαμα αντοχής >15MPa, το οποίο θα διαστρώνεται επιμελώς με μυστρί.

24 ώρες μετά την διάστρωση του κονιάματος οι σφήνες θα αφαιρούνται και θα γίνεται η συναρμολόγηση των κιγκλιδωμάτων. Τα περικόχλια θα βιδώνονται στις ντίζες επτά (7) ημέρες μετά την εφαρμογή του κονιάματος. Θα συσφίγγονται σε χαμηλή προς μέτρια ροπή, και θα ασφαρίζονται με κόλλα σπειρωμάτων.

#### 1.11 Στερέωση κιγκλιδωμάτων στα πλαίσια

Τα κιγκλιδώματα -όπως έχει ήδη αναφερθεί- θα κατασκευαστούν στο εργοστάσιο του αναδόχου. Θα έρθουν στο έργο σε τμήματα, έκαστο των οποίων θα έχει το μέγιστο δυνατό μήκος, το οποίο προσδιορίζεται με βάση την προσβασιμότητα στην κάθε θέση του σπηλαίου. Σε ορισμένες θέσεις που απαιτείται τα κιγκλιδώματα να μεταφερθούν σε μικρά σχετικά κομμάτια, είναι αποδεκτή η αποκατάσταση της συνέχειας με ηλεκτροσυγκόλληση TIG μέσα στο σπήλαιο, προκειμένου να προκύψουν μεγαλύτερες ενότητες. Σε κάθε περίπτωση, το μήκος των τμημάτων των κιγκλιδωμάτων θα προκαθορίζεται σε συνεργασία με τον επιβλέποντα, κατά την φάση της επαλήθευσης των διαστάσεων.

Τα κιγκλιδώματα θα τοποθετούνται στην οριστική τους θέση και θα κοχλιώνονται με τα κατάλληλα παραθέματα που ορίζουν τα σχέδια της μελέτης, έτσι ώστε να εξασφαλίζεται η δυσκαμψία και η αντοχή της στήριξής τους. Σε περίπτωση που για οποιονδήποτε λόγο η σύνδεση αποτυγχάνει να αναπτύξει την απαιτούμενη δυσκαμψία, ο επιβλέπων μπορεί να απαιτήσει (και ο ανάδοχος υποχρεούται να υλοποιήσει) την μερική ή ολική ανακατασκευή, ή την επιτόπου συγκόλληση (ηλεκτροσυγκόλληση TIG) κομβοελάσματος - διαμήκους δοκού.

#### 1.12 Αποκατάσταση συνέχειας κιγκλιδωμάτων

Σε όλες τις περιπτώσεις, εκτός από αυτές που αναφέρθηκαν στην §1.11, η αποκατάσταση της συνέχειας των κιγκλιδωμάτων γίνεται με μούφες, εσωτερικές για την κουπαστή και εξωτερικές για τις ράβδους 16x16,

**Επιχειρησιακό Πρόγραμμα «Κεντρική Μακεδονία 2014-2020»**

όπως φαίνεται στην σχετική λεπτομέρεια. Η κατασκευή των μουφών θα γίνει στο εργοστάσιο, όπου τα κιγκλιδώματα θα δοκιμαστούν πλήρως συναρμολογημένα επί των πλαισίων. Κατά συνέπεια, όταν θα πρέπει να ξανασυναρμολογηθούν εντός του σπηλαίου θα συναρμώζουν τέλεια μεταξύ τους. Η συγκόλληση μέσα στο σπήλαιο θα γίνει με εποξειδική ή κυανακρυλική κόλλα, κατάλληλη για συναρμολόγηση ανοξειδωτων κατασκευών. Τα διάκενα μεταξύ μούφας και σωλήνα κουπαστής, ή μεταξύ μούφας και ράβδων, θα είναι κατάλληλα για την εφαρμογή της κόλλας που θα επιλεγεί.

Για είναι πετυχημένη η συγκόλληση θα πρέπει να εφαρμόζονται τα εξής: α) Πριν την συναρμολόγηση να γίνεται επιμελής καθαρισμός και απολίπανση των επιφανειών. Β) Πριν την συγκόλληση να θερμαίνονται τα προς συγκόλληση στοιχεία με ηλεκτρικό πιστόλι θερμού αέρα σε θερμοκρασία 40°C ~ 50°C ώστε να φεύγει η υγρασία που είναι αναπόφευκτο να συγκεντρωθεί μέσα στο σπήλαιο. Για να μην ξετρέχει η κόλλα μπορεί να χρησιμοποιηθεί στους αρμούς ηλεκτρολογική ταινία.

**1.13 Κιγκλιδώματα χωρίς πλαίσια δαπέδου**

Τα κιγκλιδώματα που δεν στηρίζονται σε πλαίσια αλλά αντιθέτως φέρουν εγκάρσιες δοκούς που ενσωματώνονται στο δάπεδο, κατασκευάζονται στο εργοστάσιο με την ίδια μέθοδο, και συναρμολογούνται επί τόπου με τις ίδιες τεχνικές, πριν την διάστρωση του δαπέδου. Η πάκτωση των εγκάρσιων δοκών δεν εμπίπτει στις υποχρεώσεις του αναδόχου.

**1.14 Κιγκλιδώματα επί δαπέδου**

Για τα κιγκλιδώματα που στηρίζονται επί δαπέδου από προκατασκευασμένες πλάκες ο ανάδοχος θα κατασκευάσει κατ' αρχάς τις βάσεις, οι οποίες θα πρέπει να ενσωματωθούν στις πλάκες. Μετά την κατασκευή του δαπέδου, ο ανάδοχος θα βιδώσει τους ορθοστάτες στην θέση τους, και θα μορφώσει επί τόπου τις κουπαστές και τις ράβδους 16x16, τις οποίες θα ποντάρει πάνω στους ορθοστάτες. Στην συνέχεια θα αποσυναρμολογήσει την κατασκευή, και θα την μεταφέρει εκτός του σπηλαίου όπου θα γίνουν οι συγκολλήσεις και όλες οι προβλεπόμενες κατεργασίες. Τέλος, τα κιγκλιδώματα θα μεταφερθούν ξανά εντός του σπηλαίου, όπου θα συναρμολογηθούν με τις ίδιες τεχνικές που αναφέρθηκαν και για τα άλλα κιγκλιδώματα.

Για τα κιγκλιδώματα που στηρίζονται επί χυτού επί τόπου δαπέδου, ο ανάδοχος θα πάρει τα μέτρα μετά την ολοκλήρωση των δαπέδων, και θα κατασκευάσει τα κιγκλιδώματα στο εργαστήριό του. Στην συνέχεια θα φέρει τα κιγκλιδώματα στο σπήλαιο, και θα τα στερεώσει με μηχανικά αγκύρια θηλυκού σπειρώματος, τα οποία θα τοποθετήσει ο ίδιος στο δάπεδο, σε κατάλληλες οπές. Η αποκατάσταση συνέχειας των κιγκλιδωμάτων θα γίνει με τις ίδιες τεχνικές που αναφέρθηκαν και για τα άλλα κιγκλιδώματα.

**1.15 Βάσεις θυροτηλεφώνων και κομβιοδόχοι**

Κατά μήκος του διαδρόμου τοποθετούνται βάσεις και υποδοχές Η/Μ εξοπλισμού. Οι θέσεις αυτές φαίνονται ενδεικτικά στα σχέδια, αλλά θα επισημανθούν επακριβώς επί τόπου, από τον επιβλέποντα. Η κατασκευή τους γίνεται όπως δείχνουν τα σχέδια της μελέτης, και η ακριβής μορφή θα προσδιοριστεί κατόπιν προσκόμισης δειγμάτων. Συνολικά τοποθετούνται τρεις (3) βάσεις θυροτηλεφώνου, και δεκαπέντε (15) κομβιοδόχοι.



## Επιχειρησιακό Πρόγραμμα «Κεντρική Μακεδονία 2014-2020»

**1.16 Υποδοχείς λεντοταινίας**

Οι υποδοχείς λεντοταινίας κατασκευάζονται στην μία πλευρά του διαδρόμου, όπως δείχνουν τα σχέδια, και ανά διαστήματα έχουν σωληνάκια τροφοδοσίας, που επίσης απεικονίζονται στα σχέδια. Η κατασκευή πρέπει να είναι σύμφωνη με τα σχέδια της μελέτης, και αισθητικά άρτια, ακόμη και στις θέσεις όπου υπάρχουν μούφες αποκατάστασης της συνέχειας των κιγκλιδωμάτων.

**1.17 Σωληνώσεις Η/Μ**

Κατά μήκος των πλαισίων θα τοποθετηθούν πλαστικές σωληνώσεις Η/Μ δικτύων. Οι εσωτερικές σωληνώσεις είναι σπирάλ βαρέως τύπου διατομής  $\varnothing 50$ , το οποίο περνάει μέσα από τις οπές των εγκάρσιων δοκίδων. Στερεώνεται στις ακραίες δοκίδες με άφθονη πολυουρεθανική κόλλα, που εφαρμόζεται δακτυλιοειδώς στις δύο όψεις της εγκάρσιας δοκού. Οι εξωτερικές σωληνώσεις είναι σκληρός σωλήνας PVC διατομής  $\varnothing 16$  έως  $\varnothing 25$ , που στερεώνεται με πλαστικές υποδοχές «U» της μίας βίδας επί των διαμηκών δοκών, όπως φαίνεται στα σχέδια.

**1.18 Υποδοχές πλεξιγκλάς**

Υποδοχές πλεξιγκλάς τοποθετούνται στα κιγκλιδώματα που περιβάλλουν την υποδειγματική ανασκαφή στην αίθουσα Α'. Κατασκευάζονται και τοποθετούνται από των ορθοστατών σύμφωνα με το σχετικό σχέδιο. Ο ανάδοχος δεν αναλαμβάνει την τοποθέτηση του πλεξιγκλάς.

**1.19 Θύρες κιγκλιδωμάτων**

Θύρες κατασκευάζονται σε συγκεκριμένες θέσεις των κιγκλιδωμάτων, οι οποίες φαίνονται στα σχέδια. Οι θύρες αποτελούνται από μία αρθρωτή μπάρα όπως στο σχήμα, που στην ανοικτή θέση κρέμεται κατακόρυφα δίπλα στον ορθοστάτη, ενώ στην κλειστή θέση αποτελεί συνέχεια της κουπαστής. Η μπάρα ασφαλίσει στην κλειστή θέση με μπουλόνι-μάτι (DIN 580) μόνιμα περασμένο με πείρο στην μπάρα, και περικόχλιο πεταλούδα. Το μπουλόνι είναι κεφαλωμένο για να μην χάνεται η πεταλούδα.

Για την κατασκευή δεν παρέχονται ακριβή σχέδια, και τις λεπτομέρειες θα τις υποδείξει ο επιβλέπων κατά την φάση κατασκευής. Αντίστοιχης μορφή πόρτα, τοποθετημένη κάθετα στον διάδρομο, προβλέπεται στην θέση της ανασκαφικής τομής Α'. Στην περίπτωση αυτή προβλέπονται δύο ενδεχόμενα: α) η μπάρα δεν θα είναι αρθρωτή, αλλά αφαιρούμενη, και θα ασφαλίσει με μπουλόνι και από τις δύο μεριές. β) η μπάρα θα είναι αρθρωτή πάνω στην κουπαστή του διαδρόμου, και θα ασφαλίσει από την μία μόνο μεριά. Και στην περίπτωση της κάθετης θύρας τις λεπτομέρειες θα τις καθορίσει ο επιβλέπων.



Επιχειρησιακό Πρόγραμμα «Κεντρική Μακεδονία 2014-2020»

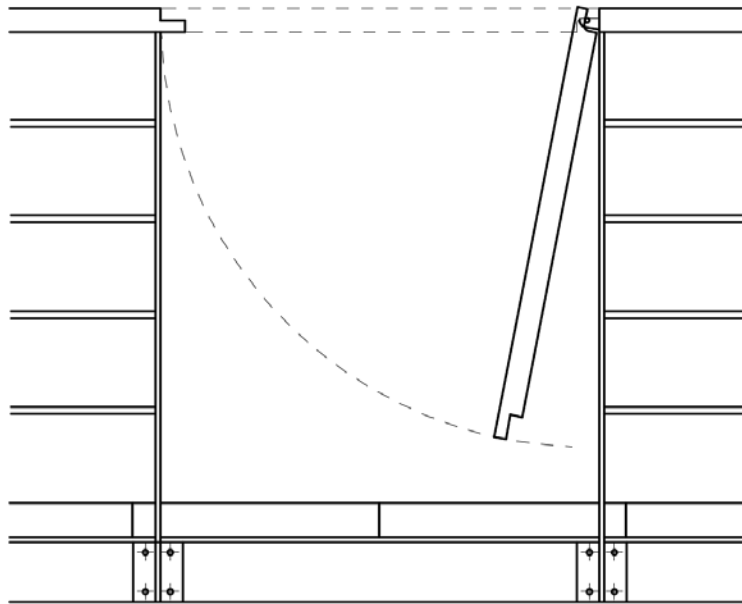

Τυπική μορφή θύρας κιγκλιωμάτων σε όψη.

## 2. Περιχοίηση

### 2.1 Προδιαγραφές υλικών

Όλα τα υλικά είναι από ανοξείδωτο χάλυβα ποιότητας AISI316. Όλες οι επιφάνειες των ορθοστατών είναι σατιναρισμένες. Η βάση του φωτιστικού σώματος είναι από υψηλής ποιότητας διαφανές ακρυλικό. Η αλυσίδα είναι επίσης από χάλυβα AISI316, διατομής σύμφωνα με την μελέτη, αλλά η επιλογή της θα γίνει από τον επιβλέποντα κατόπιν δειγματισμού τόσο της αλύσου, όσο και των ταχυκρίκων σύνδεσης.

### 2.2 Γεωμετρικές προδιαγραφές

Το ακριβές ύψος των ορθοστατών θα προσδιοριστεί από τον επιβλέποντα. Οι διαστάσεις στην διαμόρφωση της κεφαλής των ορθοστατών είναι αποδεκτό να αποκλίνει από τις ονομαστικές διαστάσεις μέχρι  $\pm 1\text{mm}$ . Οι θέσεις των ορθοστατών θα καθοριστούν επί τόπου. Το βέλος των αλυσίδων θα καθοριστεί επί τόπου.

### 2.3 Προδιαγραφή κατεργασιών

*Κοπές:*

Αποδεκτές μέθοδοι κοπής: ψαλίδι, laser, σμυριδοτροχός κοπής. Όλες οι ακμές κοπής καθαρίζονται από γρέζα με λίμα ή άλλη αντίστοιχη μέθοδο, και από τις μαυρίλες με λειαντικό σφουγγαράκι ανοικτής δομής και πάστα καθαρισμού, ή άλλη αντίστοιχη μέθοδο.

*Διατρήσεις:*

Αποδεκτές μέθοδοι διάτρησης: τρυπάνι, ποτηροτρύπανο, laser. Όλες οι ακμές καθαρίζονται από γρέζα, και από τις μαυρίλες με λειαντικό σφουγγαράκι ανοικτής δομής.



## Επιχειρησιακό Πρόγραμμα «Κεντρική Μακεδονία 2014-2020»

**2.4 Προδιαγραφές συγκολλήσεων**

Όλες οι συγκολλήσεις θα γίνουν από κατάλληλα εκπαιδευμένο προσωπικό, σύμφωνα με τις προδιαγραφές που αφορούν την συγκόλληση ανοξείδωτου χάλυβα, και με κατάλληλα αναλώσιμα συγκολλήσεως, με την μέθοδο TIG. Οι ραφές θα είναι πρέπει να είναι βαθιές, καθαρές, χωρίς πόρους. Κατά την εκτέλεσή τους δεν θα πρέπει να συμβεί υπερθέρμανση ή παρατεταμένη θέρμανση των ελασμάτων, τα οποία θα πρέπει να παραμείνουν απαραμόρφωτα (χωρίς πετσαρίσματα), χωρίς πιτσιλιές, και χωρίς εκτεταμένες μαυρίλες. Οι συγκολλήσεις θα τροχιστούν θα λειανθούν και θα σατιναριστούν τέλεια, ώστε να μην αναγνωρίζονται οπτικά ή με την αφή. Το πάχος τους μετά την κατεργασία θα πρέπει να είναι επαρκές ώστε να διασφαλίζεται η αντοχή της σύνδεσης.

**2.5 Στερέωση**

Η μελέτη προβλέπει τρεις διαφορετικές μεθόδους διαμόρφωσης της βάσης των ορθοστατών, και στερέωσής τους στο δάπεδο του σπηλαίου. Την επιλογή του συγκεκριμένου τύπου βάσης/ στερέωσης θα την κάνει ο επιβλέπων κατά την διάρκεια του έργου.

**2.6 Φωτιστικό σώμα**

Κατά την διάρκεια του έργου θα ενημερωθεί ο ανάδοχος αν θα κατασκευάσει το φωτιστικό σώμα που περιγράφουν τα σχέδια της μελέτης, ή αν θα ενσωματώσει ένα φωτιστικό σώμα του εμπορίου. Ο ανάδοχος θα τοποθετήσει τους πλήρεις ορθοστάτες (με το φωτιστικό σώμα) χωρίς να κάνει ηλεκτρικές συνδέσεις.

**3. Θύρες σπηλαίου****3.1 Προδιαγραφές υλικών**

Όλα τα υλικά (ελάσματα, κοιλοδοκοί κλπ) είναι από ανοξείδωτο χάλυβα ποιότητας AISI316. Όλες οι ορατές επιφάνειες των θυρών και των κασωμάτων είναι σατιναρισμένες. Οι πείροι των μεντεσέδων και των μηχανισμών επαναφοράς κατασκευάζονται από ανοξείδωτο χάλυβα υψηλής σκληρότητας. Κατά τα λοιπά, όπως προβλέπεται από την σχετική Τ.Ε. της μελέτης. Οι αλυσίδες θα επιλεγούν κατόπιν δειγματισμού.

**3.2 Γεωμετρικές προδιαγραφές**

Οι διαστάσεις των θυρών θα ληφθούν επί τόπου από τον ανάδοχο, με την σύμφωνη γνώμη του επιβλέποντα. Το πλευρικό διάκενο μεταξύ κάσσας και θυρόφυλλων, καθώς και μεταξύ των θυρόφυλλων, θα είναι  $4\pm 0,5\text{mm}$ . Το έλασμα επένδυσης θα είναι συνεπίπεδο με το πλαίσιο από κοιλοδοκό με ανοχή  $\pm 0,5\text{mm}$ .

**3.3 Λάξευση τοιχωμάτων σήραγγας**

Η λάξευση των τοιχωμάτων της σήραγγας θα γίνει κατόπιν συνεννόησης με τον επιβλέποντα, με την χρήση βαρέως ηλεκτροκίνητου σκαπτικού (κομπρεσέρ).





Επιχειρησιακό Πρόγραμμα «Κεντρική Μακεδονία 2014-2020»

### 3.4 Στερέωση κάσας

Η στερέωση της κάσας θα γίνει σύμφωνα με την διάταξη στηριγμάτων που προβλέπει η Τ.Ε. και τα σχέδια της μελέτης. Για τον σκοπό αυτό, τα τζινέτια θα είναι συγκολληθούν πάνω στην κάσσα εκ των προτέρων, και τα βλήτρα που θα πακτωθούν στα τοιχώματα του σπηλαίου θα ηλεκτροσυγκολληθούν πάνω στα τζινέτια επί τόπου.

Το διάκενο μεταξύ κάσας και βράχου θα κτιστεί με συμπαγείς τσιμεντόπλινθους (μπορούν να χρησιμοποιηθούν τεχνητοί επιμήκεις κυβόλιθοι πεζοδρομίου) και τσιμεντοκονίαμα των 600kg τσιμέντου. Στην συνέχεια θα επιχριστούν με το ίδιο κονίαμα, και η επιφάνεια του επιχρίσματος θα γίνει τριβιδιστή. Το επιχρίσμα θα κόβεται καθαρά στον βράχο, δημιουργώντας σαφή ακμή.

Καθ' όλη την διάρκεια των εργασιών αυτών τα θυρόφυλλα θα έχουν αφαιρεθεί, και η κάσσα θα είναι προστατευμένη με κατάλληλη αυτοκόλλητη μεμβράνη. Θα ληφθούν επίσης μέτρα για τον περιορισμό του λερώματος στα τοιχώματα της σήραγγας και στο δάπεδο. Μετά την ολοκλήρωση των επιχρισμάτων ο βράχος και το δάπεδο θα καθαριστούν καλά με βούρτσα και νερό, κι εφόσον απαιτηθεί με την χρήση μυρμικικού οξέος.

### 4. Βάσεις Πινάκων

Πλαισιωτές βάσεις για την στήριξη ηλεκτρολογικών πινάκων, κατασκευασμένες από κοιλοδοκό ανοξείδωτου χάλυβα ποιότητας AISI316, διατομής 35x35x2mm, που στερεώνονται στα κατά περίπτωση τοιχώματα με ανοξείδωτα στριφώνια διαμέτρου 10mm. Υφή κοιλοδοκών: ματ. Τύπος συγκολλήσεων: TIG, συνεχείς ραφές σε όλη την περίμετρο, ατρόχιστες.

### 5. Κυτία Η/Μ εξοπλισμού

#### 5.1 Προδιαγραφές υλικών

Όλα τα μέρη (κουτί, καπάκι, γωνιακά στήριξης) κατασκευάζονται από στρατζαριστά ελάσματα ανοξείδωτο χάλυβα ποιότητας AISI316, πάχους 1,5mm. Όλες οι επιφάνειες είναι ματ. Όλοι οι κοχλίες, περικόχλια, ροδέλες, είναι ανοξείδωτα AISI316.

#### 5.2 Γεωμετρικές προδιαγραφές

Οι διαστάσεις των κουτιών έχουν ανοχή  $\pm 1,0\text{mm}$ . Όλες οι οπές έχουν διάμετρο ίση με την διάμετρο του κοχλίου +1,0mm. Οι κοχλίες στήριξης πρέπει να τοποθετηθούν με επαρκή ακρίβεια ώστε όλα τα καπάκια να ταιριάζουν με όλα τα κουτιά. Τα υποδαπέδια κουτιά θα πρέπει να μπορούν να ξεκρεμαστούν από τις δοκούς και να αφαιρεθούν, από το άνω μέρος του διαδρόμου. Ο πυθμένας των υποδαπέδων κουτιών θα πρέπει να βρίσκεται στο επίπεδο του κάτω πέλματος των δοκών του διαδρόμου +3,0mm. Τα μπουλόνια του καπακιού είναι μόνιμα πονταρισμένα πάνω στο κουτί (σαν μπουζόνια).

#### 5.3 Προδιαγραφή κατεργασιών

Κοπές:

Αποδεκτές μέθοδοι κοπής: ψαλίδι, laser, σμυριδοτροχός κοπής. Όλες οι ακμές κοπής καθαρίζονται από γρέζα με λίμα ή άλλη αντίστοιχη μέθοδο, και από τις μαυρίλες με λειαντικό σφουγγαράκι ανοικτής δομής και πάστα καθαρισμού, ή άλλη αντίστοιχη μέθοδο.



Επιχειρησιακό Πρόγραμμα «Κεντρική Μακεδονία 2014-2020»

**Διατρήσεις:**

Αποδεκτές μέθοδοι διάτρησης: τρυπάνι, ποτηροτρύπανο, laser, ζουμπάς. Όλες οι ακμές καθαρίζονται από γρέζα, και από τις μαυρίλες με λειαντικό σφουγγαράκι ανοικτής δομής.

**Συγκολλήσεις:**

Όλες οι συγκολλήσεις είναι TIG. Συγκολλώνται με συνεχή ραφή όλες οι ακμές ελασμάτων που έρχονται σε επαφή (ακμές κουτιού, νευρώσεων καπακιού, φλάτζας κουτιού, ελασμάτων στήριξης. Συγκολλώνται με διακεκομμένη ραφή οι κορμοί των γωνιακών πάνω στο κουτί (συνολικό μήκος ~400mm, 15mm ραφής, 35mm κενό). Τροχίζονται μόνο οι ραφές της φλάτζας.

**5.4 Στεγανότητα**

Τα κουτιά είναι στεγανά, με εξαίρεση μία οπή 2mm στον πυθμένα, για την εξισορρόπηση της πίεσης, που θα καλυφθεί από μία εκ των ραγών Ω. Η στεγανότητα του καλύμματος επιτυγχάνεται με μαλακή φλάτζα νεοπρενίου πάχους 3mm, που θα κολληθεί με κόλλα επαφής στο καπάκι. Ο έλεγχος στεγανότητας θα γίνει στο εργοτάξιο, με εμβάπτιση σε δοχείο γεμάτο με νερό.

**6. Ερμάριο Η/Μ εξοπλισμού**

Το ερμάριο διαθέτει πυθμένα που σχηματίζει στεγανή λεκάνη χωρητικότητας 10 λίτρων (για την συγκέντρωση των υγρών σε περίπτωση αστοχίας των συσσωρευτών). Επιπλέον καλύπτεται από έλασμα επιστέγασης με σταλαγμό. Οι πλευρικές του επιφάνειες είναι μόνιμα επενδεδυμένες, ενώ η πλάτη του καλύπτεται από δύο ελάσματα (καθ' ύψος) που βιδώνονται με λαμαρινόβιδες. Η όψη του καλύπτεται από θύρα κατασκευασμένη από στρατζαριστό έλασμα πάχους 0,5mm, η οποία φέρει γρίλιες αερισμού, και η οποία ασφαλίσει με απλό περιστροφικό μάνδαλο με χειρολαβή. Η ακριβής κατασκευή της θύρας, η επιφάνεια που θα καλύπτουν οι γρίλιες, η απόσταση που θα υπάρχει μεταξύ πόρτας και φλάτζας στερέωσης του εξοπλισμού θα καθοριστούν από τον επιβλέποντα.

**6.1 Προδιαγραφές υλικών**

Όλα τα υλικά (ελάσματα, κοιλοδοκοί κλπ) είναι από ανοξείδωτο χάλυβα ποιότητας AISI316. Όλες οι επιφάνειες είναι ματ. Όλοι οι κοχλίες, περικόχλια, ροδέλες, είναι ανοξείδωτα AISI316.

**6.2 Γεωμετρικές προδιαγραφές**

Το ερμάριο θα πληροί τις γενικές προδιαγραφές των (καμπινών rack 19'') σύμφωνα με τα ισχύοντα διεθνή πρότυπα (πχ: «Mechanical structures for electronic equipment - Dimensions of mechanical structures of the 482,6 mm (19 in) series»). Το καθαρό ύψος του ερμαρίου θα είναι 34U, και το καθαρό βάθος του 70cm. Θα έχει ποδαρικά ύψους περίπου 20cm, και το συνολικό ύψος θα είναι περίπου 180cm.

**6.3 Προδιαγραφή κατεργασιών**

**Κοπές:**

Αποδεκτές μέθοδοι κοπής: ψαλίδι, laser, σμυριδοτροχός κοπής. Όλες οι ακμές κοπής καθαρίζονται από γρέζα με λίμα ή άλλη αντίστοιχη μέθοδο, και από τις μαυρίλες με λειαντικό σφουγγαράκι ανοικτής δομής και πάστα καθαρισμού, ή άλλη αντίστοιχη μέθοδο.

**Διατρήσεις:**



Επιχειρησιακό Πρόγραμμα «Κεντρική Μακεδονία 2014-2020»

Αποδεκτές μέθοδοι διάτρησης: τρυπάνι, ποτηροτρύπανο, laser, ζουμπάς. Όλες οι ακμές καθαρίζονται από γρέζα, και από τις μαυρίλες με λειαντικό σφουγγαράκι ανοικτής δομής

*Συγκολλήσεις:*

Όλες οι συγκολλήσεις είναι TIG. Συγκολλώνται με συνεχή ραφή όλες οι ενώσεις κοιλοδοκών και πλακών έδρασης, και με διακεκομμένη ραφή τα ελάσματα κάλυψης. Οι ραφές δεν τροχίζονται.

## 7. Εσχάρα υδροσυλλογής

Εσχάρα υδροσυλλογής βαρέως τύπου, συνολικού μήκους περί τα δύο μέτρα, κατασκευασμένη από ελάσματα και στρατζαριστά μέλη από ανοξείδωτη λαμαρίνα AISI316. Η εσχάρα περιλαμβάνει και το κατωκάσι της εξωτερικής θύρας του σπηλαίου, κι επομένως θα τοποθετηθεί μαζί με την κάσσα της θύρας. Η εσχάρα (και το κατωκάσι) αποτελείται από τρία ανεξάρτητα μεταξύ τους τμήματα, καθώς διακόπτεται από τις σιδηροτροχιές. Κάθε τμήμα έχει σταθερές υποδοχές της εσχάρας που πακτώνονται στο δάπεδο (η μία είναι πάνω στο κατωκάσι, και η άλλη κατασκευάζεται από στρατζαριστή λαμαρίνα), επί των οποίων εδράζονται οι σχάρες. Για την κατασκευή της θα ληφθούν ακριβή μέτρα μετά την επανατοποθέτηση των σιδηροτροχιών και την κατασκευή του καναλιού υδροσυλλογής. Τα σχέδια λεπτομερειών είναι υπό κλίμακα, αλλά δεν συνοδεύονται από διαστάσεις. Οι ακριβείς διαστάσεις θα καθοριστούν σε συνεργασία με τον επιβλέποντα. Προκειμένου να τοποθετηθούν τα τρία τμήματα της σχάρα ευθυγραμμισμένα, θα έρθουν πονταρισμένα σε μονοκόμματη δοκό (η δοκός θα πονταριστεί από την επάνω μεριά), η οποία θα αφαιρεθεί όταν ολοκληρωθεί η πάκτωση του στεφανιού της εσχάρας και του κατωκασιού.



Μορφή της εσχάρας.

### 7.1 Προδιαγραφές υλικών

Όλα τα υλικά (ελάσματα, κοιλοδοκοί κλπ) είναι από ανοξείδωτο χάλυβα ποιότητας AISI316. Όλες οι επιφάνειες είναι ματ. Όλοι οι κοχλίες, περικόχλια, ροδέλες, είναι ανοξείδωτα AISI316.

Η κοιλοδοκός έχει πάχος 2mm. Τα ελάσματα της στεφάνης έχουν πάχος 3mm. Οι λάμες της εσχάρας έχουν διατομή 5x15mm και τα κατά μήκος ελάσματα 20x3mm έως 20x5mm (κατ' επιλογή του επιβλέποντα). Το έλασμα του κατωκασιού (στο οποίο κλείνει η πόρτα) έχει διατομή 50x5mm. Στο έλασμα αυτό

**Επιχειρησιακό Πρόγραμμα «Κεντρική Μακεδονία 2014-2020»**

διαμορφώνεται χωνευτή υποδοχή για την ασφάλιση της γλώσσας του μηχανισμού πανικού του σταθερού θυρόφυλλου. Η ακριβής διαμόρφωση της υποδοχής θα υποδειχθεί με βάση τον μηχανισμό πανικού που θα επιλεγεί.

**7.2 Προδιαγραφή κατεργασιών**

*Κοπές:*

Αποδεκτές μέθοδοι κοπής: ψαλίδι, laser, σμυριδοτροχός κοπής. Όλες οι ακμές κοπής καθαρίζονται από γρέζα με λίμα ή άλλη αντίστοιχη μέθοδο, και από τις μαυρίλες με λειαντικό σφουγγαράκι ανοικτής δομής και πάστα καθαρισμού, ή άλλη αντίστοιχη μέθοδο.

*Διατρήσεις:*

Αποδεκτές μέθοδοι διάτρησης: τρυπάνι, ποτηροτρύπανο, laser, ζουμπάς. Όλες οι ακμές καθαρίζονται από γρέζα, και από τις μαυρίλες με λειαντικό σφουγγαράκι ανοικτής δομής.

*Συγκολλήσεις:*

Όλες οι μέθοδοι συγκόλλησης είναι αποδεκτές, εφόσον δίνουν αισθητικά άρτιο αποτέλεσμα. Οι συγκολλήσεις γενικά δεν τροχίζονται.

**8. Κάλυμμα στομίου εκροής αγωγού ομβρίων**

Το κάλυμμα του στομίου εκροής αγωγού ομβρίων κατασκευάζεται από ελάσματα ανοξείδωτου χάλυβα AISI316 πάχους 1mm. Αποτελείται από ένα δαχτυλίδι με εσωτερική διάμετρο 102mm (κατάλληλο ώστε να περνάει εξωτερικά ενός σωλήνα  $\varnothing 100$ ) και μήκος 20cm, στο άκρο του οποίου συγκολλώνται δύο αυτιά για την στερέωση του πείρου του καλύμματος. σύμφωνα με την ΤΠΕ και τα σχέδια του παραρτήματός της. Το κάλυμμα κατασκευάζεται επίσης από λαμαρίνα πάχους 1mm, και έχει δύο αυτιά για την ανάρτηση από τον πείρο. Ο πείρος είναι από χάλυβα AISI316, διαμέτρου 6mm, και ασφαρίζεται με ηλεκτροσυγκόλληση επί των εξωτερικών αυτιών. Όλες οι επιφάνειες είναι ματ, συγκολλήσεις με οποιαδήποτε μέθοδο.

**9. Δίσκος υποδοχής αντιμικροβιακού τάπητα**

Δίσκος υποδοχής αντιμικροβιακού τάπητα, κατασκευασμένος σε τρία ανεξάρτητα τμήματα από ανοξείδωτη λαμαρίνα AISI316 πάχους 1,5mm, υδατοστεγανός. Ο δίσκος θα κατασκευαστεί κατόπιν λήψης μέτρων, και αφού καθοριστεί επακριβώς το πάχος του τάπητα (από το οποίο εξαρτάται το βάθος του δίσκου). Τα μέτρα θα ληφθούν μετά την επανατοποθέτηση των σιδηροτροχιών, και μετά την τοποθέτηση του κατωκασιού της εξωτερικής θύρας της σήραγγας. Κάθε τμήμα του δίσκου θα φέρει από τρία τζινέτια (κατασκευασμένα από το ίδιο έλασμα) κολλημένα σε κάθε πλευρά, προκειμένου να πακτωθεί στο σκυρόδεμα του δαπέδου.

Διαμόρφωση με ψαλίδι και στράτζα, κολλήσεις με οποιαδήποτε μέθοδο, στεγανές, επιφάνειες ματ.



## Επιχειρησιακό Πρόγραμμα «Κεντρική Μακεδονία 2014-2020»

**10. Αποκατάσταση και ενίσχυση του στεγάστρου στην είσοδο του σπηλαίου****10.1 Επιστέγασμα**

Θα χρησιμοποιηθεί συμπαγές πολυκαρβονικό φύλλο πάχους 6mm, σπάλ ή φιμέ ή μπρονζέ, κατ' επιλογή του επιβλέποντα κατόπιν δειγματισμού. Τα φύλλα θα τοποθετηθούν εγκάρσια ως προς τον άξονα του στεγάστρου, σε λωρίδες πλάτους 0,68m έως 0,80m (θα καθοριστεί από τον επιβλέποντα) και μήκους που θα καλύπτει όλο το πλάτος του στεγάστρου. Στις ενώσεις μεταξύ των φύλλων θα τοποθετηθούν προφίλ αλουμινίου (στο φυσικό χρώμα του ανοδιωμένου αλουμινίου) που θα στερεωθούν στις τεγίδες. Αντίστοιχα προφίλ πέρατος θα χρησιμοποιηθούν στην αρχή και στο τέλος του στεγάστρου. Η στερέωση στις τεγίδες θα γίνει με ανοξείδωτες βίδες και ανοξείδωτες φαρδιές ροδέλες (αυτοδιάτρητες  $\varnothing 6,3$  ή διαμπερείς M8 με παξιμάδι, κατά την κρίση του επιβλέποντα). Η στεγάνωση στις βίδες θα γίνει με πολυουρεθανική μαστίχη, εφαρμοζόμενη κατά το βίδωμα. Για την διατήρηση της ευθυγραμμίας κατά τον άξονα του στεγάστρου ενδέχεται να απαιτηθεί η χρήση τάκων μεταξύ τεγίδων και προφίλ αλουμινίου. Τάκοι μπορούν να κατασκευάζονται από προφίλ αλουμινίου γενικών κατασκευών διατομής «X», ή με όποιον άλλο πρόσφορο τρόπο που θα τύχει της έγκρισης του επιβλέποντα.

**10.2 Λούκια**

Τα λούκια θα έχουν ημικυκλική διατομή και θα κατασκευαστούν από ανοξείδωτο έλασμα πάχους, όπως φαίνεται στην σχετική λεπτομέρεια. Θα είναι μονοκόμματα, συγκολλητά, και θα έχουν μούφα  $\varnothing 75\text{mm}$  στην θέση που υποδεικνύεται στα σχέδια. Τα λούκια στερεώνονται επί της διαμήκου δοκού RHS100 με ανοξείδωτα συγκολλητά στηρίγματα που τοποθετούνται με πυκνότητα ένα στήριγμα ανά 1,00m. Τα λούκια στερεώνονται στα στηρίγματα με ανοξείδωτες βίδες και περικόχλια, ενώ τα στηρίγματα στερεώνονται στην δοκό με αυτοδιάτρητες βίδες διαμέτρου 6,3mm. Τα λούκια θα έχουν αδιόρατη κλίση προς την θέση εκροής, έτσι ώστε να μην κατακρατούν καθόλου νερό.

Οι σωλήνες απορροής θα είναι ανοξείδωτοι,  $\varnothing 75$ , από λαμαρίνα πάχους 0,4mm ή 0,5mm. Οι συνδέσεις θα γίνονται με εφαρμοστές μούφες (αρσενικό - θηλυκό).

Όλες οι επιφάνειες είναι ματ. Όλες οι ραφές είναι ατρόχιστες, εξαιρετικά επιμελημένες.

Επιχειρησιακό Πρόγραμμα «Κεντρική Μακεδονία 2014-2020»

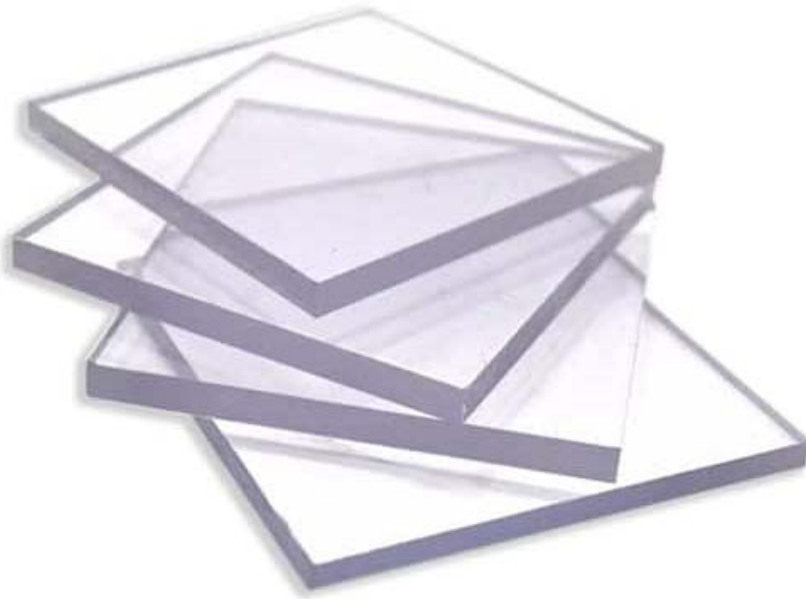

Μορφή διαφανούς συμπαγούς πολυκαρβονικού φύλλου.



Προφίλ αλουμινίου για την στερέωση των πολυκαρβονικών φύλλων.

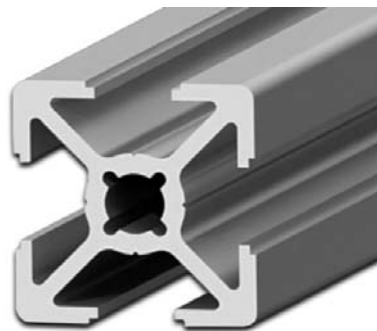

Προφίλ γενικών κατασκευών



## Επιχειρησιακό Πρόγραμμα «Κεντρική Μακεδονία 2014-2020»

**11. Επισκευή και επανατοποθέτηση των σιδηροτροχιών της σήραγγας**

Προ οποιασδήποτε εργασίας αποξήλωσης η θέση κάθε άκρου σιδηροτροχιάς θα εξασφαλιστεί προκειμένου να μπορέσει να γίνει η επανατοποθέτηση στην ίδια θέση. Για τον σκοπό αυτό στην θέση του κάθε άκρου θα ανοιχτεί κατακόρυφη οπή  $\varnothing 20\text{mm}$ , επαρκούς βάθους (40cm ή και παραπάνω), στις οποίες θα τοποθετηθούν ράβδοι  $\varnothing 10$ . Για το ενδεχόμενο να χαθούν οι θέσεις των οπών κατά την ταπείνωση του δαπέδου, οι ράβδοι θα εξαρτηθούν με μετρήσεις από κατάλληλα σημεία των τοιχωμάτων του σπηλαίου.

Το σκυρόδεμα έδρασης και εγκιβωτισμού των σιδηροτροχιών θα αποξηλωθεί με την χρήση μηχανικής σφύρας (κομπρεσέρ). Στην συνέχεια τα κομμάτια του θα απομακρυνθούν, προκειμένου να αποκαλυφθούν οι σιδηροτροχιές. Οι σιδηροτροχιές θα αριθμηθούν με χτυπητά στοιχεία στο κάτω πέλμα ώστε να αναγνωρίζονται, προκειμένου να τοποθετηθούν στην ίδια θέση, και στην συνέχεια θα αποξηλωθούν μετά προσοχής. Για την αποξήλωση μπορεί να χρησιμοποιηθεί φλόγα για το ξεβίδωμα των σκουριασμένων μπουλονιών. Τα μπουλόνια και οι τραβέρσες είναι αποδεκτό να υποστούν ζημιές, όχι όμως οι ράγες και οι μεταξύ τους σύνδεσμοι.

Τα στοιχεία που θα αποξηλωθούν θα καθαριστούν από την σκουριά με αμμοβολή ή σκληρή συρματόβουρτσα (η επιλογή απόκειται στον επιβλέποντα, ανάλογα με την αποδοτικότητα της κάθε μεθόδου). Στην συνέχεια, παλαιά και τυχόν νέα στοιχεία που θα απαιτηθούν, θα βαφούν με ένα χέρι εποξειδικό αστάρι και δύο χέρια μαύρο μάτ εποξειδικό χρώμα, ανθεκτικό στην υπεριώδη ακτινοβολία. Οι τραβέρσες θα αντικατασταθούν από νέες, στρατζαριστές, κατασκευασμένες από λαμαρίνα αντίστοιχου πάχους, οι οποίες θα δεχτούν την ίδια βαφή με τις ράγες.

Η τοποθέτηση των σιδηροτροχιών θα γίνει πάνω στο νέο σκυρόδεμα βάσης, στην ίδια ακριβώς διάταξη που είχαν πριν την αποξήλωση. Θα χρησιμοποιηθούν νέοι κοχλίες, ίδιοι με τους αρχικούς, ενώ σε κάθε τραβέρσα θα τοποθετηθούν ηλεκτρόδια (ελάσματα) ανοδικής προστασίας από μαγνήσιο ή ψευδάργυρο, των οποίων το μέγεθος, η σύσταση, η μορφή και ο τρόπος στήριξης θα αποφασιστεί από τον επιβλέποντα.

Μετά την οριστική τοποθέτηση των σιδηροτροχιών θα ακολουθήσει αποκατάσταση των χρωματισμών τους.

Το βαγονέτο θα καθαριστεί με την χρήση αμμοβολής, τα διαβρωμένα τμήματα του κάδου θα αποκατασταθούν με λαμαρίνα πάχους 2mm ή 3mm, με ραφές που θα τροχιστούν ώστε να μην αναγνωρίζονται, και τα έδρανα των αξόνων του θα συντηρηθούν και θα λιπανθούν ώστε να επιτρέπουν την περιστροφή των αξόνων, χωρίς απαραίτητα να αποκατασταθεί η λειτουργικότητά τους. Το βαγονέτο θα βαφεί με ένα χέρι αλκυδικού σταριού βάσης ψευδαργύρου και δύο χέρια αλκυδικής βαφής. Ο κάδος, το πήγμα και οι τροχοί θα έχουν διαφορετικά χρώματα, που θα καθοριστούν από τον επιβλέποντα. Το βαγονέτο θα τοποθετηθεί στην θέση όπου βρίσκεται σήμερα, και θα ασφαλιστεί με τραβέρσες που θα στερεωθούν με σφιγκτήρες πριν και μετά από τους τροχούς του.

Επιχειρησιακό Πρόγραμμα «Κεντρική Μακεδονία 2014-2020»



α.



β.



γ.



δ.



ε.



ζ.

Υφιστάμενη κατάσταση των σιδηροτροχιών και του βαγονέτου.





Επιχειρησιακό Πρόγραμμα «Κεντρική Μακεδονία 2014-2020»

**ΜΕΡΟΣ Β- ΟΙΚΟΝΟΜΙΚΟ ΑΝΤΙΚΕΙΜΕΝΟ ΤΗΣ ΣΥΜΒΑΣΗΣ**

**Χρηματοδότηση:**

Το έργο χρηματοδοτείται από το Ευρωπαϊκό Ταμείο Περιφερειακής Ανάπτυξης (Ε.Τ.Π.Α.) και από το Ελληνικό Δημόσιο, μέσω του Προγράμματος Δημοσίων Επενδύσεων (Π.Δ.Ε.) και συγκεκριμένα τη ΣΑ ΕΠ0081 με κωδικό ενάρθρου έργου 2018ΕΠ00810071 στο πλαίσιο του Επιχειρησιακού Προγράμματος «Κεντρική Μακεδονία 2014-2020» (ΕΣΠΑ 2014-2020).

**Εκτιμώμενη αξία σύμβασης σε ευρώ, χωρίς ΦΠΑ:** διακόσιες εννέα χιλιάδες οκτακόσια δεκαπέντε ευρώ και εβδομήντα έξι λεπτά (# **209.815,76€** #)

**ΦΠΑ:** πενήντα χιλιάδες τριακόσια πενήντα πέντε ευρώ και εβδομήντα οκτώ λεπτά (# **50.355,78€** #).



Επιχειρησιακό Πρόγραμμα «Κεντρική Μακεδονία 2014-2020»

## ΠΑΡΑΡΤΗΜΑ ΙΙ – Ειδική Συγγραφή Υποχρεώσεων

### 1. Περιορισμοί και ειδικές απαιτήσεις

Η εργασία εντός του σπηλαίου υπόκειται σε σημαντικούς περιορισμούς για λόγους ασφαλείας του προσωπικού και για την προστασία του σταλαγμιτικού διακόσμου. Όλες οι μεταφορές εντός του σπηλαίου γίνονται χειρωνακτικά. Απαγορεύεται η κυκλοφορία εκτός του διαδρόμου. Κατά την μεταφορά αντικειμένων απαιτούνται ιδιαίτερα μέτρα προστασίας (όπως η επένδυση με μαλακό περιτύλιγμα των μεταφερόμενων αντικειμένων), ιδίως όταν η διακίνηση γίνεται μέσω στενών διόδων. Απαγορεύεται η κάθε είδους κατεργασία μεταλλικών αντικειμένων (ενδεικτικά τρύχιση, κοπή λείανση, διάτρηση, συγκόλληση), εκτός από συγκεκριμένες περιπτώσεις που αναφέρονται ρητά στα άρθρα της **Τεχνικής Περιγραφής Υλικών και Κατασκευών**. Απαγορεύεται γενικά η χρήση αερίων, φλόγας και εύφλεκτων υλικών, καυστικών και όξινων υλών. Η μέθοδος εργασίας εντός του σπηλαίου θα πρέπει σε κάθε περίπτωση να τυγχάνει της έγκρισης του επιβλέποντα.

### 2. Γενικές υποχρεώσεις του αναδόχου

Ο ανάδοχος αναλαμβάνει εξολοκλήρου κάθε δαπάνη αναγκαία για την ολοκληρωμένη εκτέλεση της προμήθειας και τοποθέτησης των περιγραφόμενων ειδών. Ειδικότερα, ο ανάδοχος εκτός από την δαπάνη προμήθειας των ειδών υποχρεούται α) για την προσφορά εργασίας από κατάλληλο, εξειδικευμένο και έμπειρο προσωπικό, και β) για την διάθεση των κάθε είδους εργαλείων, μηχανημάτων και λοιπού εξοπλισμού που μπορεί να απαιτηθεί, προκειμένου να ολοκληρωθεί η οριστική τοποθέτηση των περιγραφόμενων ειδών. Τέλος, ο ανάδοχος αναλαμβάνει πλήρως την εργοδοτική ευθύνη για το προσωπικό που απασχολεί στο πλαίσιο της παρούσας προμήθειας. Αναλυτικότερα, ο ανάδοχος υποχρεούται:

- Να προγραμματίσει τις εργασίες του σύμφωνα με το χρονοδιάγραμμα που αδρομερώς περιγράφεται ανά είδος στην Τεχνική Έκθεση, και το οποίο θα συγκεκριμενοποιεί κατά περίπτωση η Υπηρεσία με έγγραφες ειδοποιήσεις, όπως εξειδικεύεται στις επιμέρους παραγράφους της Τ.Ε.
- Να συνεκτιμήσει κατά την οργάνωση της εργασίας του τις ιδιαίτερες συνθήκες που επικρατούν στο σπήλαιο, καθώς και τους γενικότερους περιορισμούς του εργοταξίου όπως περιγράφονται στην παρούσα έκθεση, και όπως κατά περίπτωση θα προσδιορίζονται από τον επιβλέποντα και τον συντονιστή μέτρων ασφαλείας του έργου.
- Να συμμορφώνεται με τις εντολές των επιβλεπόντων.
- Να διαθέσει τεχνικό ασφαλείας για το προσωπικό που απασχολεί και να καταστρώσει Σχέδιο Ασφάλειας και Υγείας για το προσωπικό του, λαμβάνοντας υπόψη τις υποδείξεις του συντονιστή μέτρων ασφαλείας του έργου, καθώς και τους ιδιαίτερους κινδύνους που υφίστανται στο σπήλαιο, ένα γενικό περίγραμμα των οποίων παρατίθεται στην §12.
- Να διαθέσει στο προσωπικό του τα κατάλληλα Μέσα Ατομικής Προστασίας, και να μεριμνήσει για την ορθή χρήση τους.



### Επιχειρησιακό Πρόγραμμα «Κεντρική Μακεδονία 2014-2020»

- Να διαθέτει σε διαρκή βάση Υπεύθυνο Εργοταξίου, ο οποίος θα προΐσταται των εργασιών που εκτελεί το προσωπικό του αναδόχου στο σπήλαιο, και ο οποίος θα είναι υπεύθυνος για την επικοινωνία με τον επιβλέποντα του έργου και με την Υπηρεσία γενικότερα.
- Να διατηρεί τους χώρους του εργοταξίου καθαρούς, και να μην αφήνει σωρευμένα απορρίμματα, υλικά ή εργαλεία στον χώρο του εργοταξίου.

Επιπλέον ο ανάδοχος αναλαμβάνει την δαπάνη:

- α) για την συγκέντρωση και αποκομιδή των απορριμμάτων που θα παραχθούν κατά την εργασία του.
- β) για την εκτέλεση των εργαστηριακών δοκιμών που απαιτούνται στο πλαίσιο των ελέγχων ποιότητας.
- γ) για την αποκατάσταση των όποιων φθορών προκαλέσει στον σταλαγματικό διάκοσμο ή σε κατασκευές και εξοπλισμό του εργοταξίου (της Υπηρεσίας ή τρίτων), διαθέτοντας για τον σκοπό αυτό εξειδικευμένο προσωπικό, υλικά και εξοπλισμό. Η αποκατάσταση των φθορών/ζημιών θα γίνεται σε κάθε περίπτωση σύμφωνα με τις υποδείξεις και υπό την επίβλεψη της Υπηρεσίας, και κατόπιν σχετικής έγκρισης.

### 3. Γενικές διαστάσεις των προμηθευόμενων ειδών και τροποποιήσεις

Ανεξάρτητα από το εάν τα προμηθευόμενα είδη περιγράφονται σε διαστασιολογημένα σχέδια, αποτελεί πάντα ευθύνη του αναδόχου η επαλήθευση των διαστάσεων με την λήψη επί τόπου μετρήσεων. Τυχόν διαφορά ή ανακρίβεια των σχεδίων θα επισημαίνεται στον επιβλέποντα, προκειμένου να δοθούν σχετικές οδηγίες για τις τελικές διαστάσεις των ειδών.

Η Υπηρεσία διατηρεί το δικαίωμα να μεταβάλει ειδικές διαστάσεις των ειδών (παραδείγματος χάριν την θέση των ορθοστατών των κιγκλιδωμάτων, ή των κομβιοδόχων κλπ.) με γνώμονα την βέλτιστη προσαρμογή των ειδών στον σταλαγματικό διάκοσμο και την καλύτερη λειτουργικότητα του εξοπλισμού. Για τον λόγο αυτό ο ανάδοχος θα πρέπει να αναμένει για επιβεβαίωση των ειδικών διαστάσεων που αναγράφονται στα σχέδια πριν προχωρήσει στην διαμόρφωση των επί μέρους ειδών.

### 4. Ποιοτικός έλεγχος και παραλαβή των ειδών

Η παραλαβή των ειδών θα γίνεται μετά την οριστική τοποθέτησή τους, εκτός κι εάν προβλέπεται διαφορετικά στα άρθρα της Τ.Ε. Με εξαίρεση τις περιπτώσεις αυτές, παραλαμβάνονται μόνο ολοκληρωμένα, πλήρως εγκαταστημένα και αυτοτελή είδη. Η παραλαβή θα γίνεται κατόπιν ποιοτικού ελέγχου προκειμένου να διασφαλιστεί ότι τα παραδιδόμενα είδη καλύπτουν τις προδιαγραφές της Υπηρεσίας. Διευκρινίζεται ότι:

- Είδη βιομηχανικώς παραγόμενα, όπως έτοιμα κονιάματα, κοχλίες, μεταλλικά ελάσματα κ.λπ., θα παραλαμβάνονται βάσει των πιστοποιημένων χαρακτηριστικών τους. Ο ανάδοχος θα πρέπει να προσκομίζει αντίγραφα των σχετικών πιστοποιητικών που διαθέτει ο κατασκευαστής των υλικών αυτών. Στην περίπτωση υλικών χύδην (μη συσκευασμένων πχ κοχλίες, ελάσματα κ.λπ.) ο ανάδοχος θα προσκομίζει και αντίγραφα των δελτίων αποστολής με βάση τα οποία προμηθεύτηκε τα εν λόγω υλικά.



**Επιχειρησιακό Πρόγραμμα «Κεντρική Μακεδονία 2014-2020»**

- Είδη που παράγει ο ίδιος ο ανάδοχος (μη πιστοποιούμενα) ενσωματώνοντας βιομηχανικώς παραγόμενα υλικά θα ελέγχονται οπτικά ως προς τα γενικά χαρακτηριστικά τους και με επιτόπου μετρήσεις ως προς τις διαστάσεις τους, καθώς και ως προς τις γενικές ιδιότητες που περιγράφουν οι σχετικές μελέτες, η Τ.Ε. και η Τ.Π.Ε.
- Ειδικά για τα ανοξείδωτα υλικά από χάλυβα AISI316, προβλέπεται ότι θα πραγματοποιηθούν είκοσι (20) τυχαίες δειγματοληψίες, και τα δείγματα θα αποσταλούν σε κατάλληλο, διαπιστευμένο εργαστήριο, για την πιστοποίηση της σύνθεσης του χάλυβα. Όλη η διαδικασία θα γίνει με δαπάνες του αναδόχου.
- Όπου απαιτείται υδατοστεγανότητα, ο σχετικός έλεγχος θα γίνει είτε με πλήρωση του σχετικού είδους με νερό, είτε με βύθισή του σε δοχείο πλήρους ύδατος, για τον έλεγχο τυχόν διαρροών. Ο έλεγχος θα γίνεται στον χώρο του εργοταξίου.

Σε περίπτωση που κάποιο είδος αποτύχει να καλύψει τις απαιτήσεις που προδιαγράφει η σχετική μελέτη και η ΤΠΕ, ο ανάδοχος υποχρεούται στην αποξήλωσή του και στην αντικατάστασή του με νέο, αντίστοιχο, που θα καλύπτει τις προδιαγραφές. Ο ανάδοχος θα βαρύνεται με κάθε σχετική δαπάνη, καθώς και με τις τυχόν ρήτρες υπερημερίας.

**5. Συνεργασία με άλλους αναδόχους**

Κατά τον χρόνο εργασίας του αναδόχου θα εργάζονται στον χώρο του σπηλαίου οι ανάδοχοι των κατασκευών σκυροδέματος και Η/Μ εγκαταστάσεων, καθώς και το προσωπικό της Υπηρεσίας. Ο ανάδοχος υποχρεούται να συνεργαστεί με τους υπόλοιπους εμπλεκόμενους στο έργο, σύμφωνα με τις οδηγίες που θα λαμβάνει από τον επιβλέποντα. Επιπροσθέτως οφείλει να μεριμνά ώστε να μην παρεμποδίζει ο ίδιος την εργασία των υπόλοιπων αναδόχων. Για τον λόγο αυτό ο ανάδοχος δεν μπορεί να αποθηκεύει υλικά και εργαλεία στο εσωτερικό του σπηλαίου, ενώ θα πρέπει να συνεννοείται με τον επιβλέποντα σχετικά με τους χώρους του εργοταξίου στους οποίους μπορεί να αναπτύξει δραστηριότητα.

**6. Ειδικά θέματα ασφάλειας και υγείας**

Ο ανάδοχος φέρει την αποκλειστική ευθύνη για την ασφάλεια του προσωπικού που απασχολεί. Στο πλαίσιο αυτό οφείλει να διαθέσει τεχνικό ασφαλείας, τον οποίο θα γνωστοποιήσει στο αρμόδιο Σ.ΕΠ.Ε και στην Υπηρεσία, να αποτιμήσει τους κινδύνους που ενέχει η κάθε εργασία, να οργανώσει καταλλήλως την εργασία και τα σχετικά με αυτή μέτρα ασφαλείας, να εκπαιδεύσει το προσωπικό του, να παράσχει μέσα ατομικής προστασίας, και να εποπτεύει την ορθή χρήση τους, καθώς και την γενικότερη εκτέλεση των εργασιών. Ανεξάρτητα με την παραπάνω αρμοδιότητα και ευθύνη του αναδόχου, η Υπηρεσία καθορίζει ως ελάχιστη στάθμη μέτρων ασφαλείας για τους κινδύνους εργασίας μέσα στο σπήλαιο τα ακόλουθα:

**1. Μέτρα λόγω έλλειψης φυσικού φωτισμού.**

Ως έσχατο μέτρο ασφαλείας, κάθε εργαζόμενος θα φέρει ηλεκτρικό φανό μικρού μεγέθους (που να χωράει στην τσέπη), που να μην εμποδίζει την εργασία, αρκετά ισχυρού ώστε να επιτρέπει την έξοδο από το σπήλαιο χωρίς άλλο μέσο φωτισμού.



Επιχειρησιακό Πρόγραμμα «Κεντρική Μακεδονία 2014-2020»

2. Μέτρα λόγω περιορισμένης δυνατότητας κίνησης.  
Δοθέντος ότι το σπήλαιο διαθέτει μία και μόνο όδευση διαφυγής, θα πρέπει ο διάδρομος από την κάθε θέση εργασίας και μέχρι την έξοδο του σπηλαίου να είναι ελεύθερος από υλικά, εργαλεία, καλώδια και λοιπά είδη, που θα μπορούσαν να δυσχεράνουν την κίνηση στον διάδρομο, ή θα μπορούσαν δυνητικά να πέσουν ή να σκορπίσουν στον διάδρομο.
3. Μέτρα λόγω δυσχέρειας επικοινωνίας και παροχής βοήθειας.  
Ως έσχατο μέτρο ασφαλείας, θα πρέπει κατά την οργάνωση των συνεργείων να ορίζεται επικεφαλής, ο οποίος θα γνωρίζει ανά πάσα στιγμή ποιες είναι οι θέσεις εργασίας, και που βρίσκονται οι εργαζόμενοι. Η κίνηση εργαζομένων σε άλλες περιοχές από τις θέσεις εργασίας, και η κυκλοφορία εντός του σπηλαίου χωρίς πρότερη ενημέρωση του αρμοδίου επικεφαλής θα πρέπει να αποφεύγονται.
4. Κίνδυνος πτώσης σε βάραθρα - κίνδυνος πτώσης αντικειμένων.  
Ως ελάχιστο μέτρο προστασίας θα απαγορεύεται η κίνηση εκτός διαδρομής επισκεπτών, καθώς και η απόθεση υλικών και εργαλείων σε θέσεις από τις οποίες μπορούν να πέσουν.
5. Μικροκλιματικές συνθήκες.  
Ιδιαίτερη μέριμνα θα πρέπει να δοθεί για τον κατάλληλο ιματισμό και στον περιορισμό του φόρτου εργασίας, προκειμένου να αντιμετωπιστεί η δυσφορία που προκαλεί η πολύ υψηλή σχετική υγρασία εντός του σπηλαίου.
6. Φωτιά - Έκρηξη - Δηλητηρίαση.  
Απαγορεύεται η προσκόμιση ή/και χρήση βιομηχανικών αερίων, εύφλεκτων υλικών, υγρών και αέριων καυσίμων, καθώς και κάθε χρήση πυρός. Σε περίπτωση που απαιτηθεί η παραβίαση κάποιου από τους όρους αυτούς, αυτό θα γίνει κατόπιν συνεννόησης με τον επιβλέποντα, και με την λήψη των αναγκαίων μέτρων.
7. Πλημύρα - Ασφυξία - Τοξικά ορυκτά.  
Σχετική ορυκτολογική έρευνα που διενεργήθηκε κατά την μελέτη του έργου «Ανάδειξη σπηλαίου Πετραλώνων και αναβάθμιση των υποδομών του» απέκλεισε τους κινδύνους αυτούς στην περιοχή του διαδρόμου επισκεπτών.



Επιχειρησιακό Πρόγραμμα «Κεντρική Μακεδονία 2014-2020»

### **ΠΑΡΑΡΤΗΜΑ ΙΙΙ – Σχέδια Κατασκευαστικών Λεπτομερειών**

---

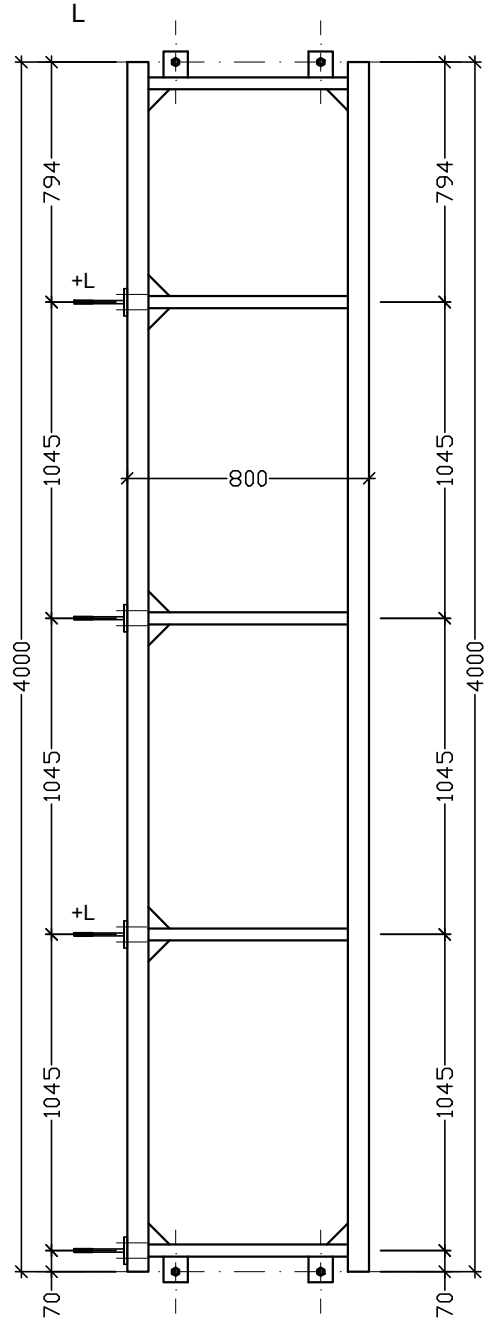

□<sup>B</sup> 118,6  
1.1 79,6

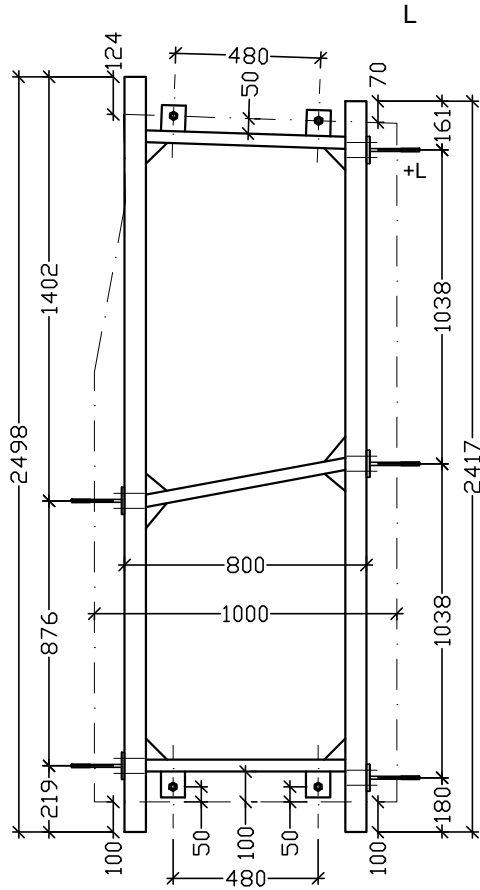

Π<sup>B</sup> 49,1  
2.1 66,3

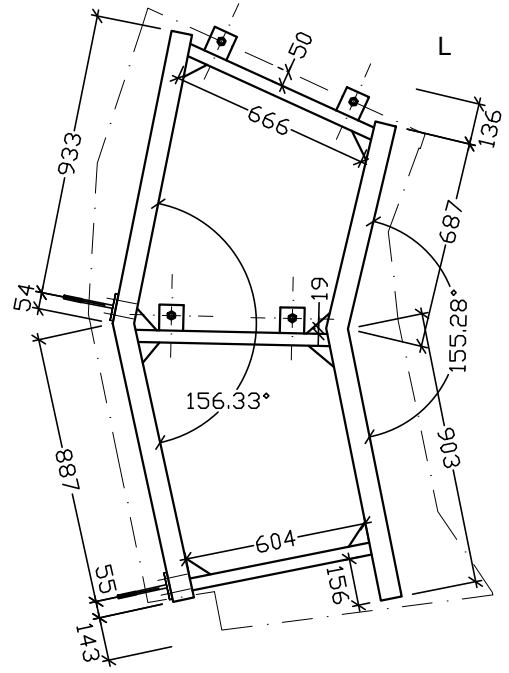

δοκοί μη παράλληλες

Π<sup>B</sup> 37,7  
2.2 27,7

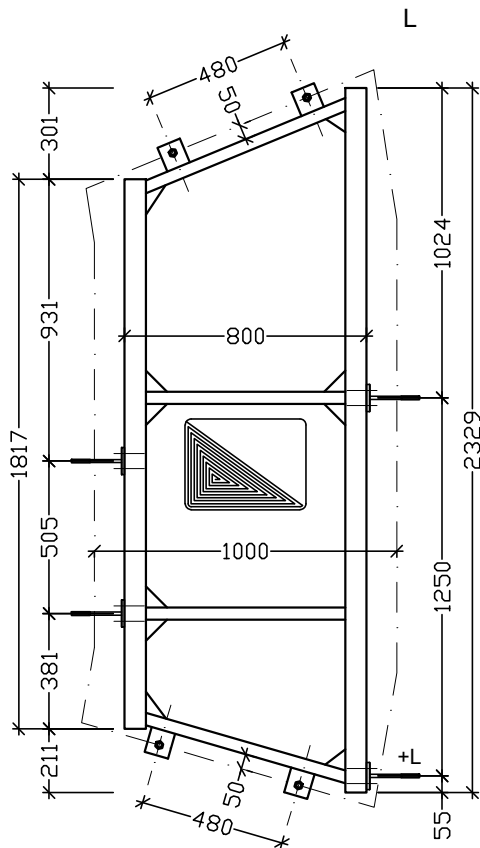

Π<sup>B</sup> 44,0  
2.3 64,6

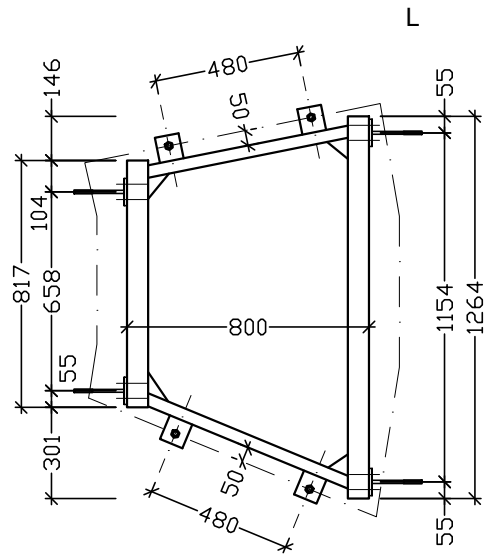

Π<sup>B</sup> 24,5  
2.4 47,0



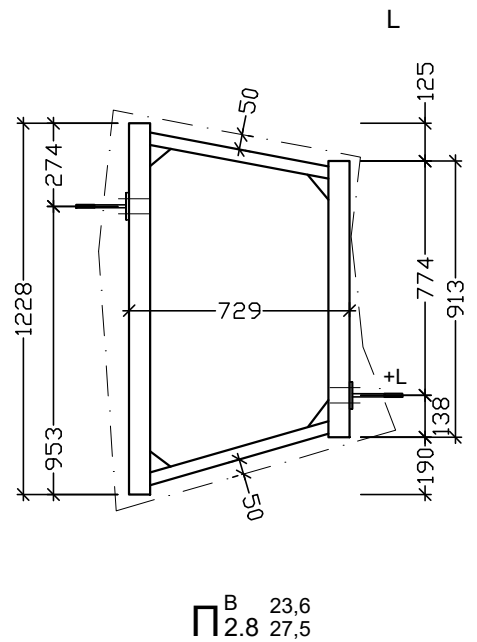
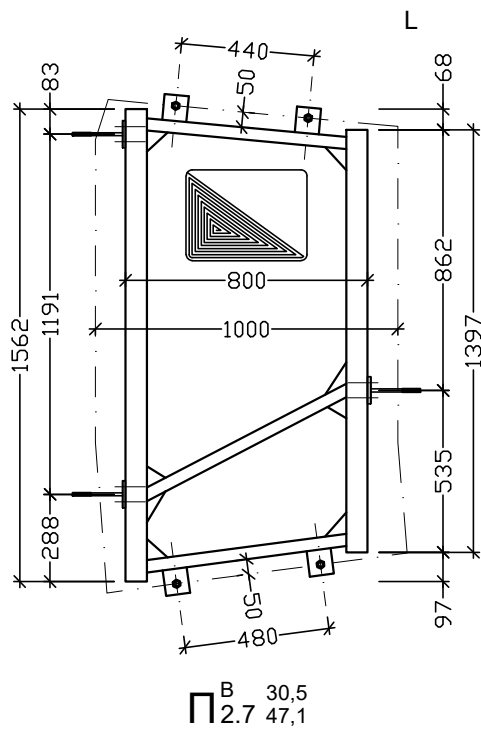
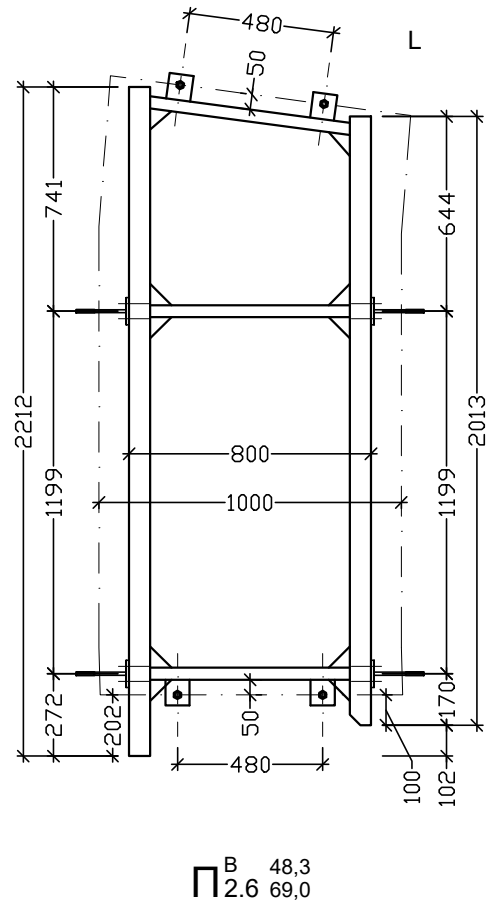
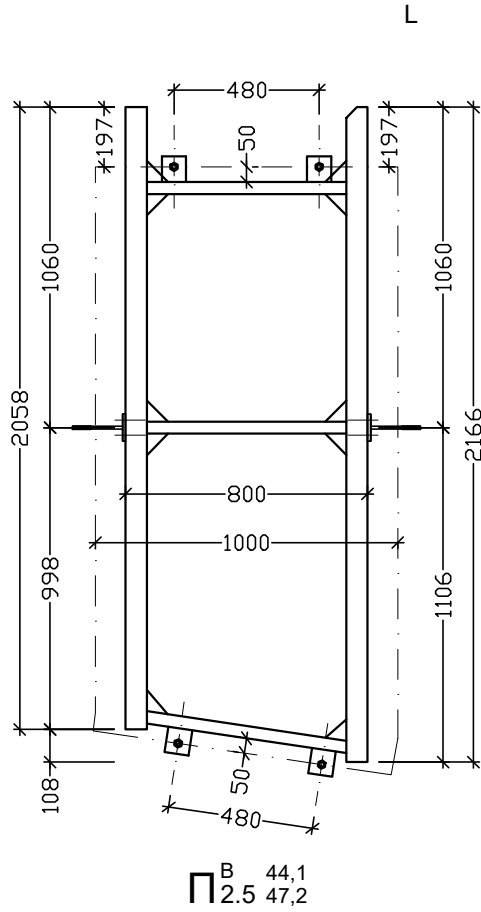

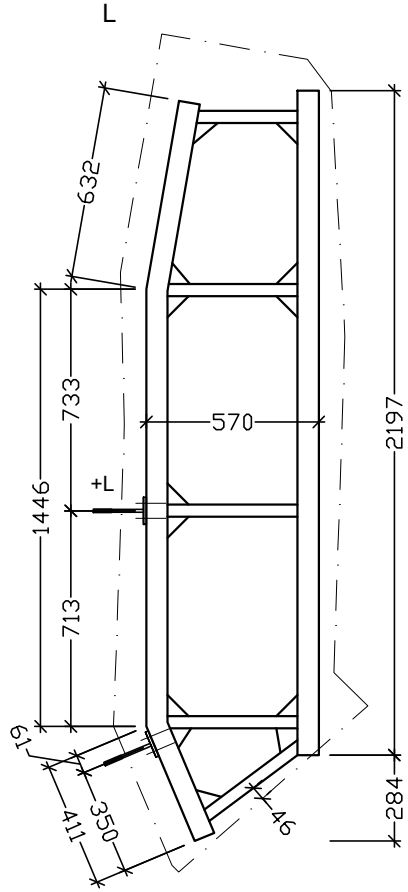

Π<sup>B</sup> 44,8  
2.9 25,7

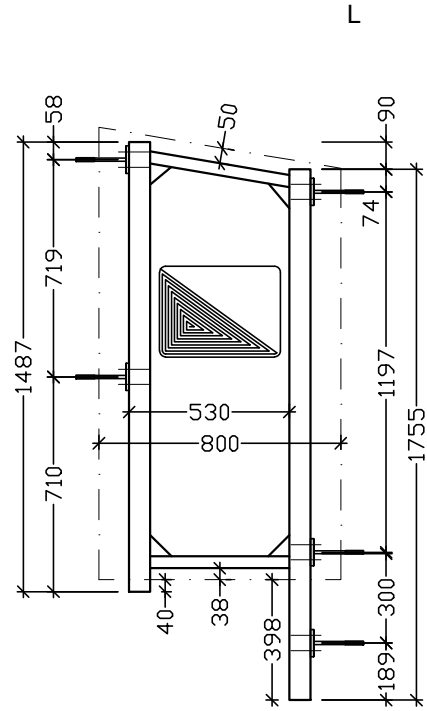

Π<sup>B</sup> 29,6  
2.10 47,4

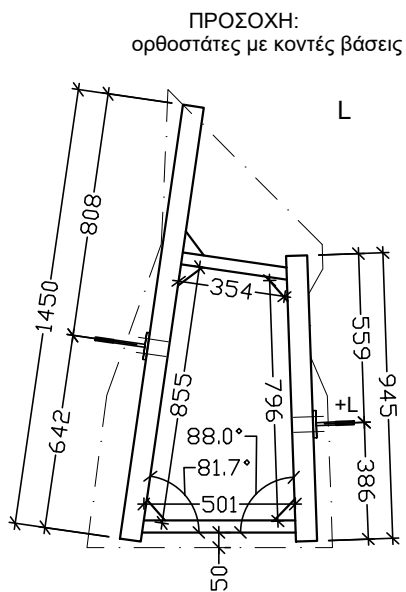

Π<sup>B</sup> 23,1  
2.11 22,4

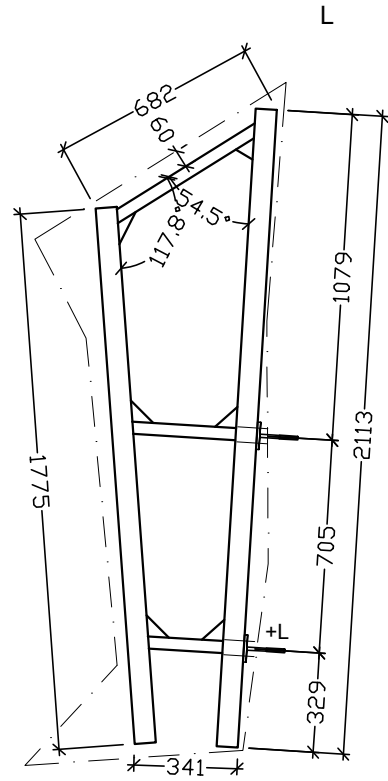

ΠΡΟΣΟΧΗ:  
ορθοστάτες με κοντές βάσεις

Π<sup>B</sup> 33,3  
3.1 23,3

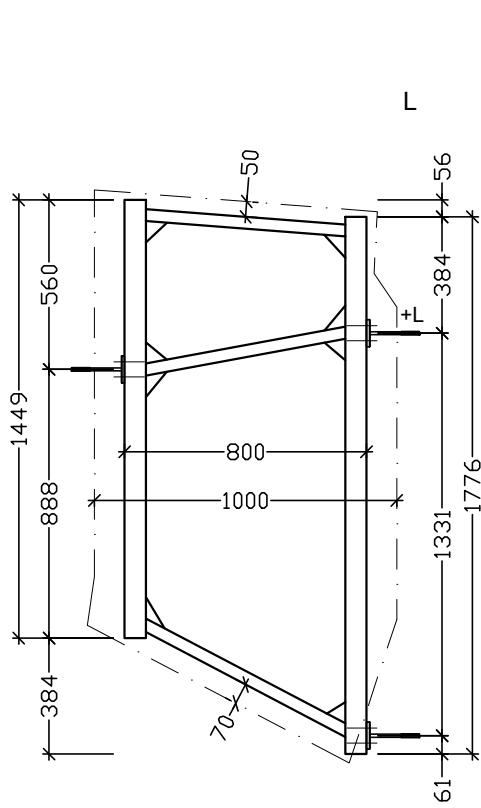

□<sup>B</sup> 36,7  
3.2 43,4

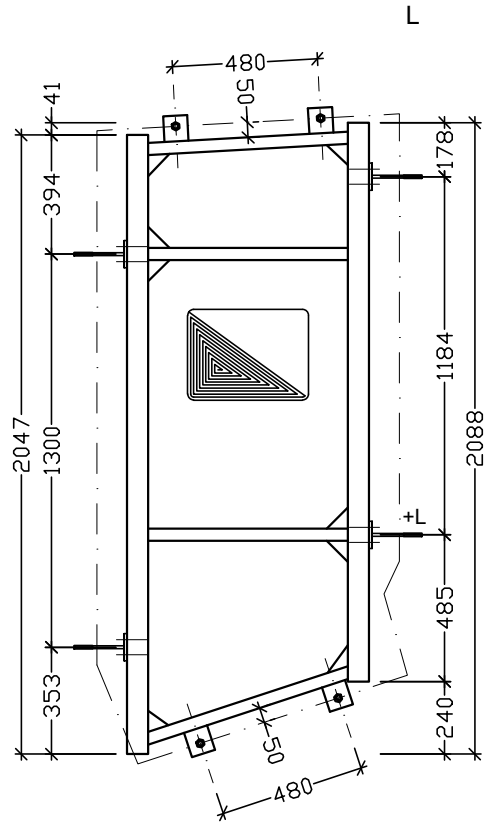

□<sup>B</sup> 46,2  
3.3 61,9

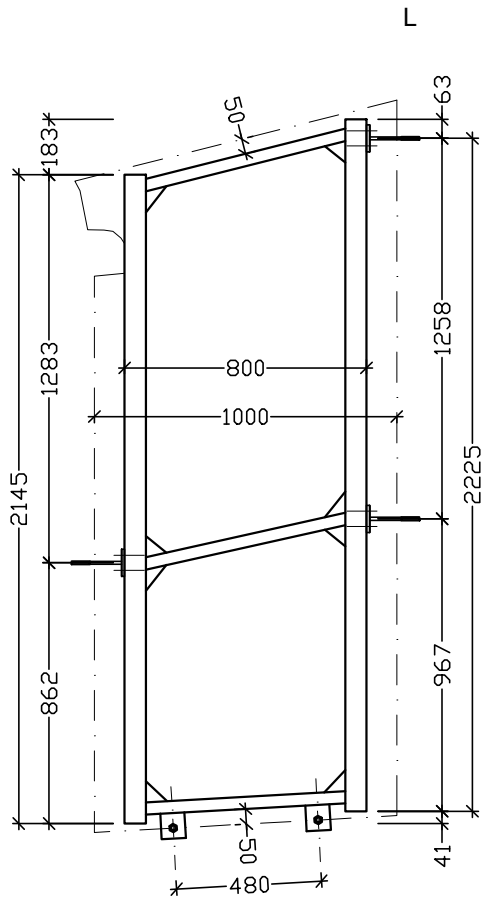

□<sup>B</sup> 45,8  
3.4 59,8

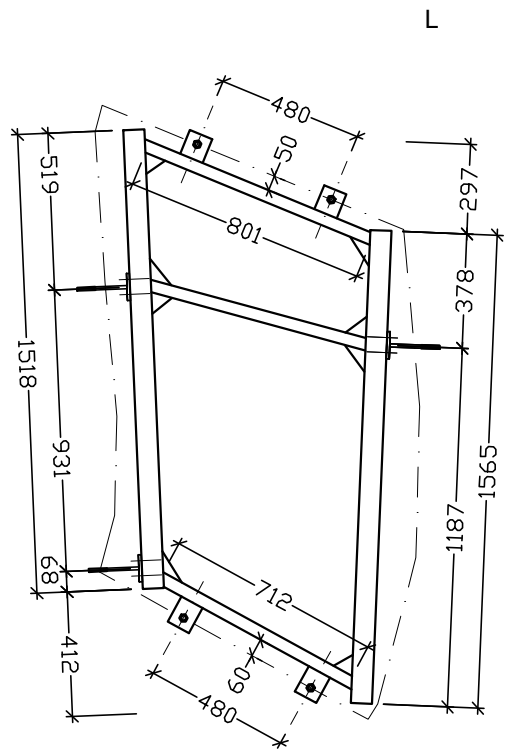

□<sup>B</sup> 37,2  
3.5 48,6

ΠΡΟΣΟΧΗ:  
ορθοστάτες με κοντές βάσεις

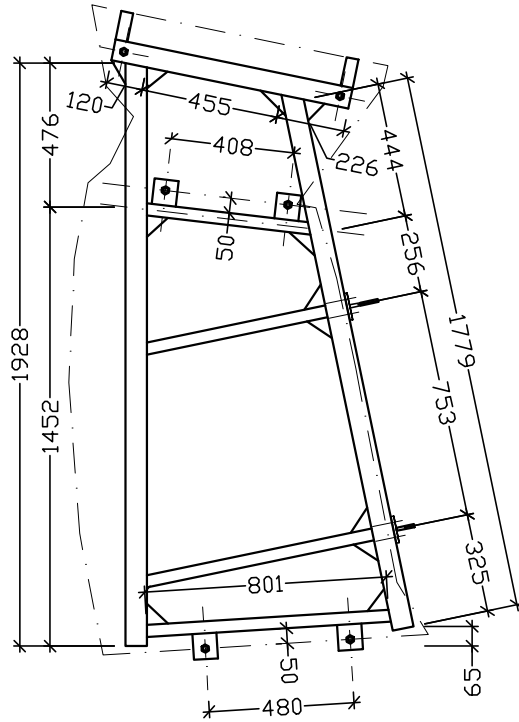

Π<sup>B</sup><sub>3.6</sub> 50,7  
3,6 40,2

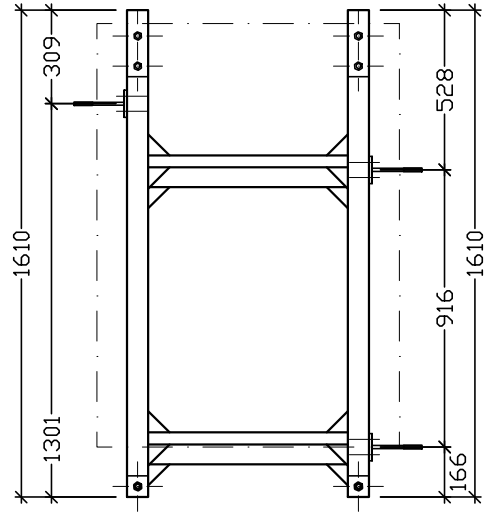

Π<sup>B</sup><sub>3.7</sub> 54,7  
3,7 40,2

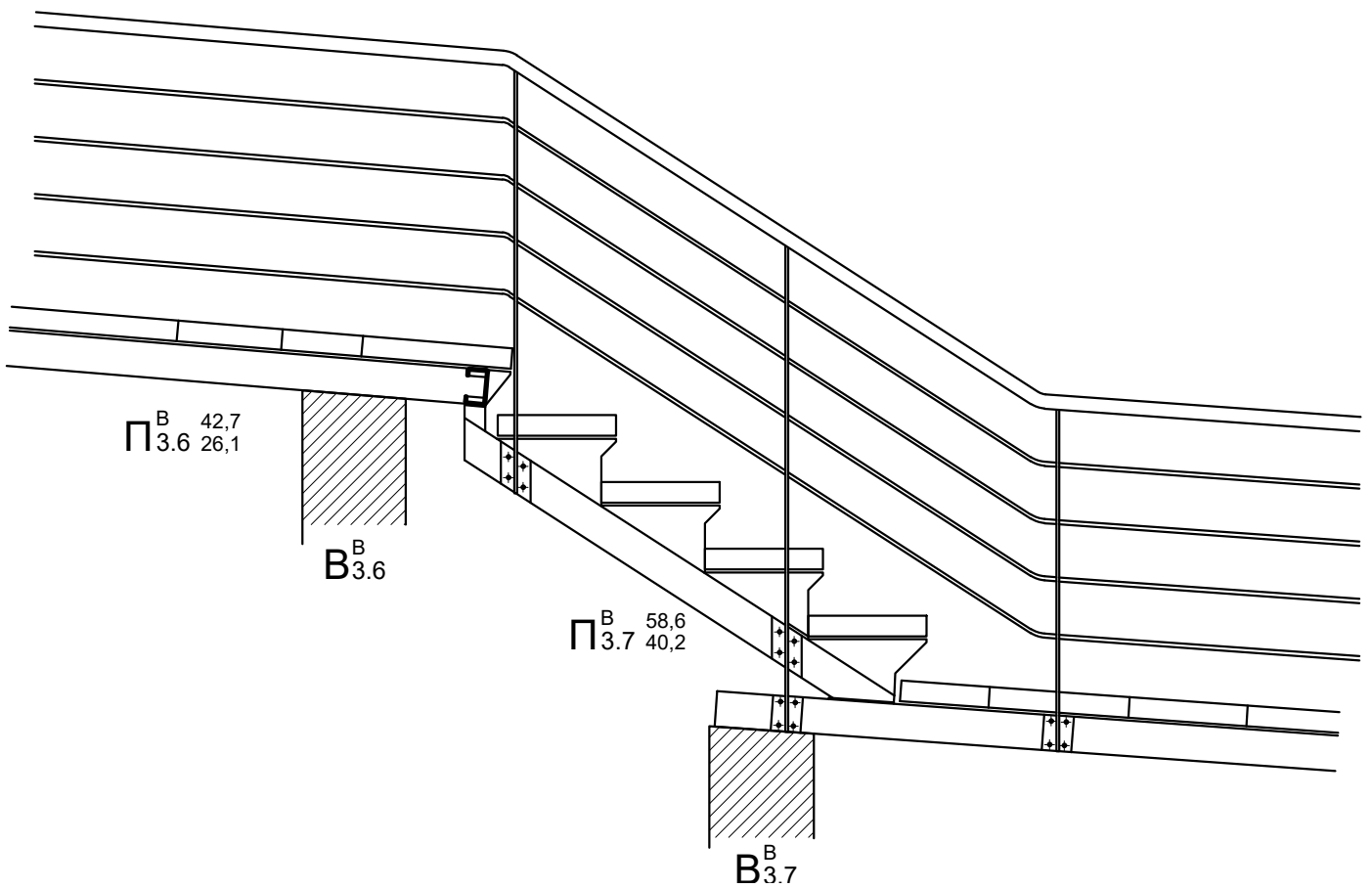

Π<sup>B</sup><sub>3.6</sub> 42,7  
3,6 26,1

B<sup>B</sup><sub>3.6</sub>

Π<sup>B</sup><sub>3.7</sub> 58,6  
3,7 40,2

B<sup>B</sup><sub>3.7</sub>

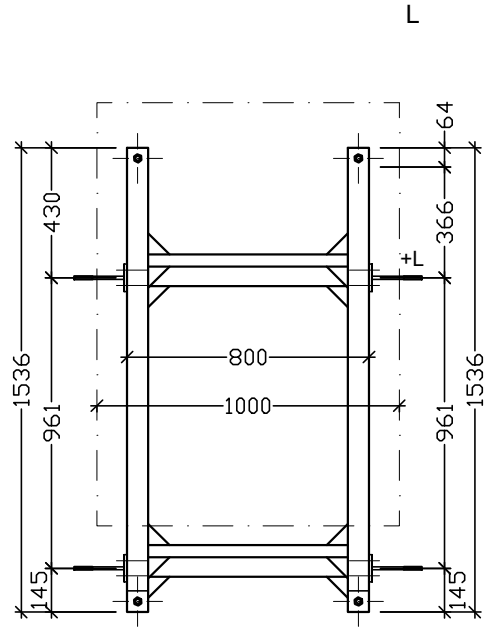
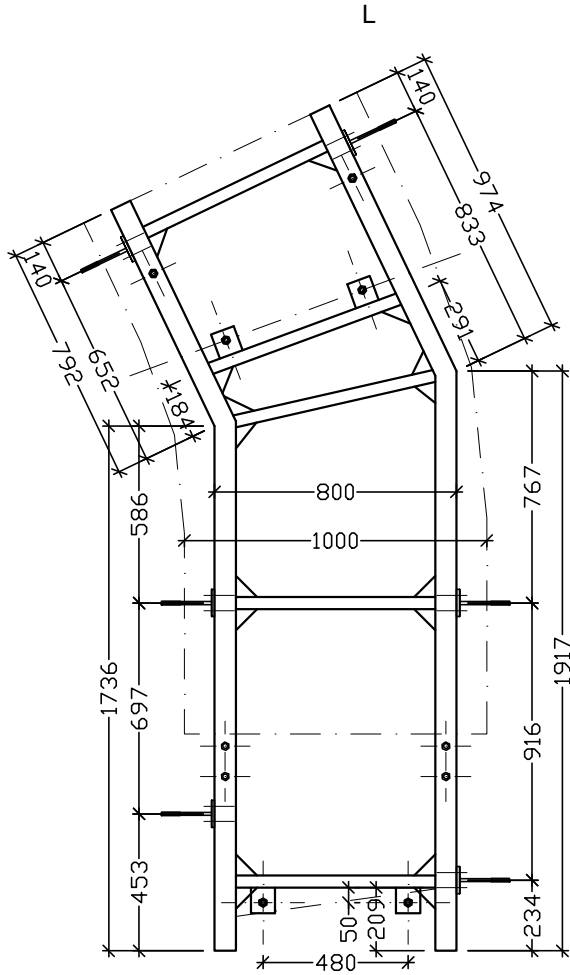

Π<sup>B</sup> 36,4  
3,9 52,0

Π<sup>B</sup> 61,8  
3,8 56,2

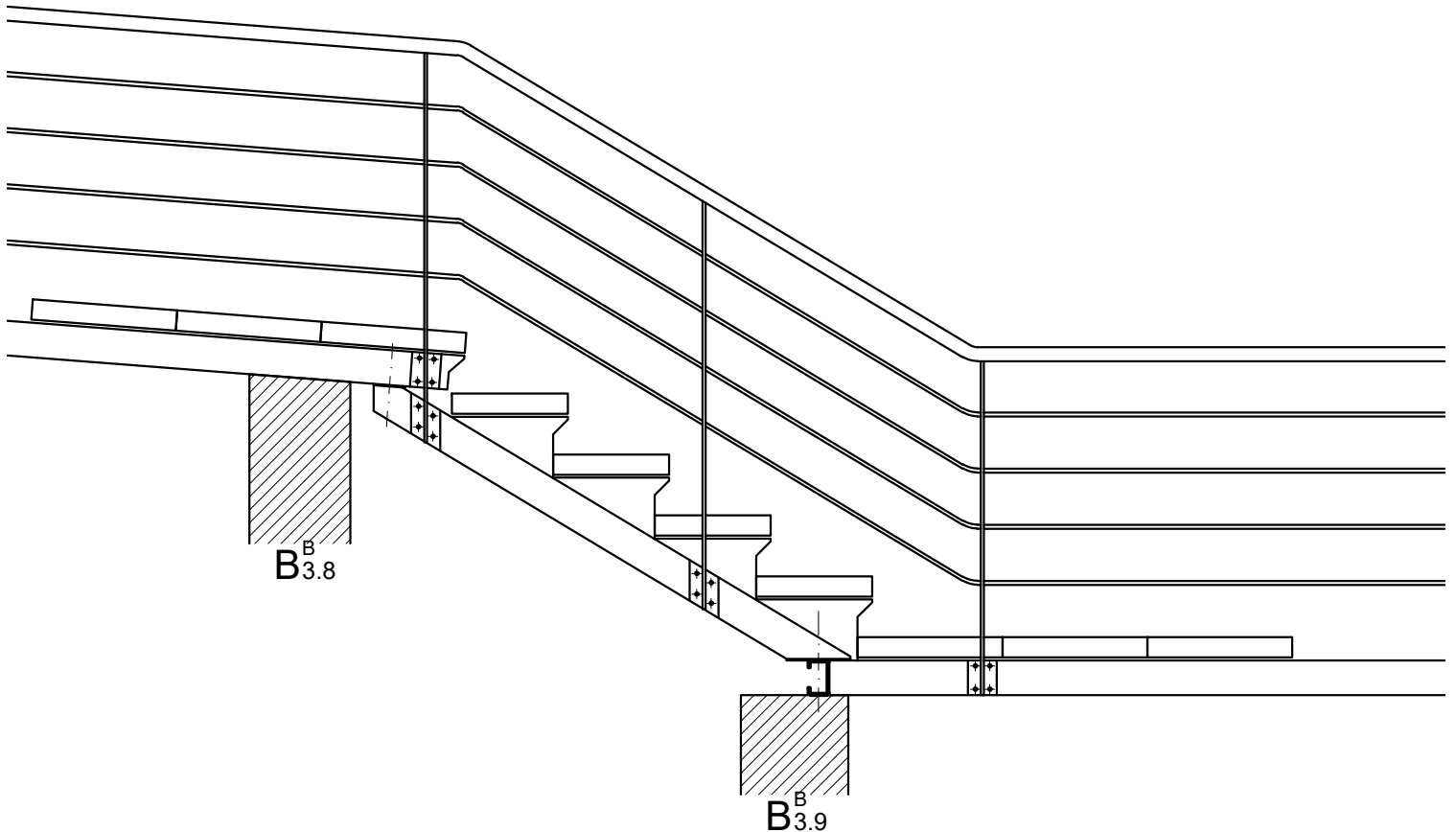

Π<sup>B</sup> 3,8

Π<sup>B</sup> 3,9

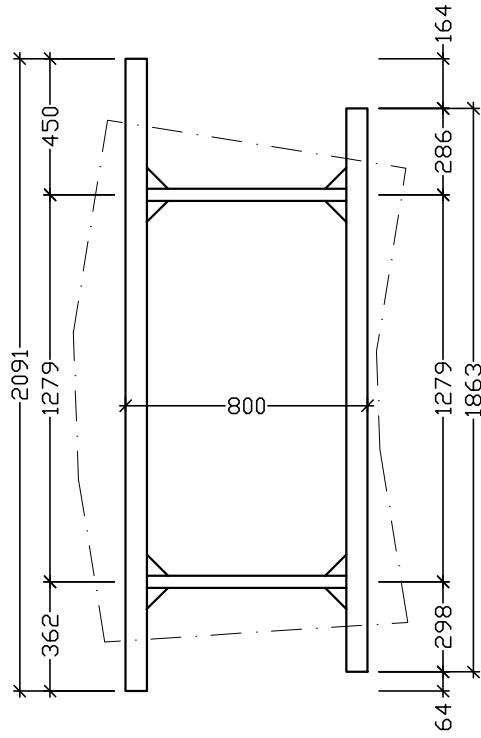

□ A 59,4  
5.1 00,0

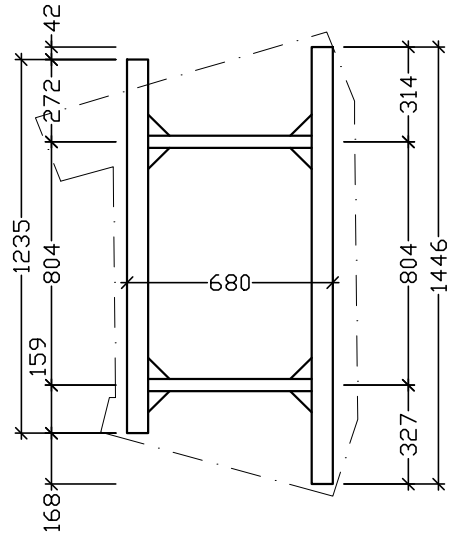

□ A 41,6  
5.2 00,0

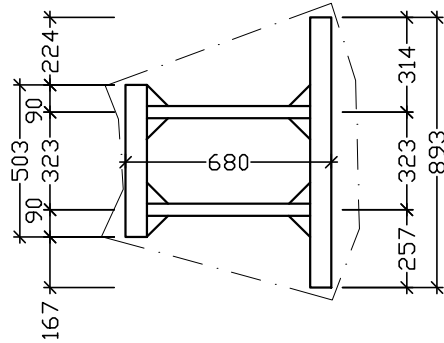

□ A 24,9  
5.3 00,0

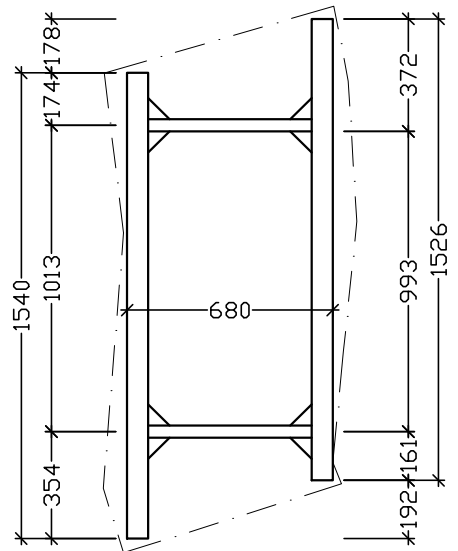

□ A 46,5  
5.4 00,0

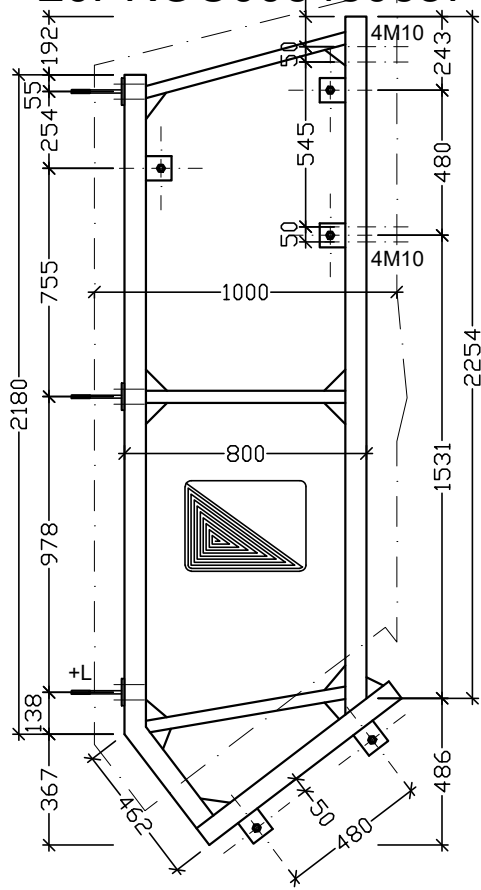

□<sup>B</sup> 55,4  
3.10 49,8

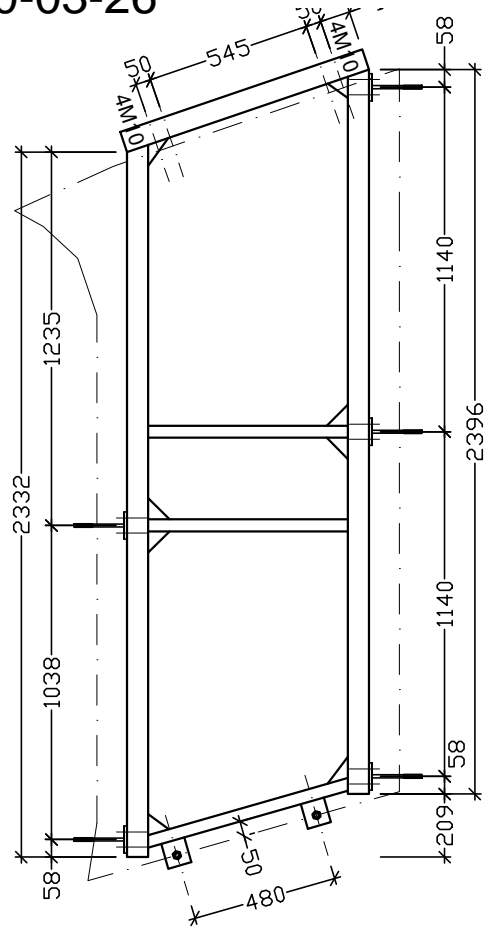

□<sup>B</sup> 53,9  
3.11 64,6

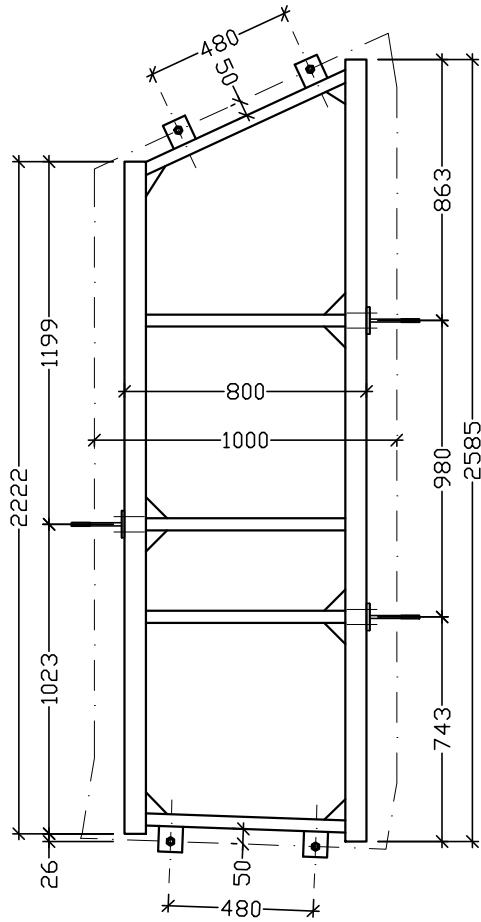

□<sup>B</sup> 56,5  
3.12 63,0

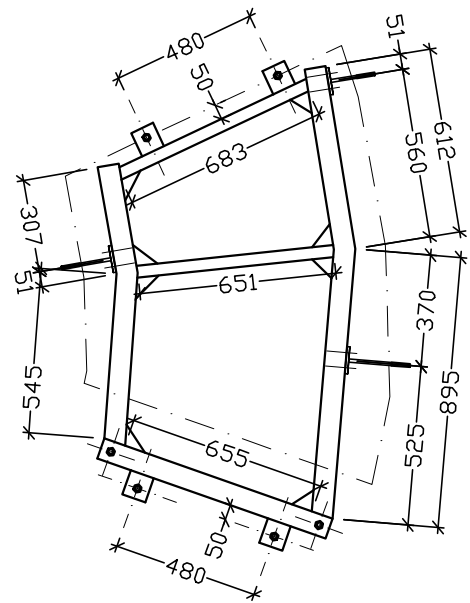

□<sup>B</sup> 56,5  
3.13 63,0

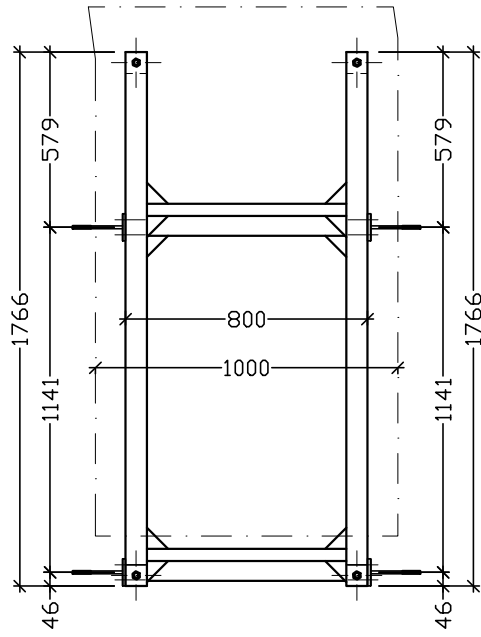

Π<sup>B</sup> 3.14 56,8  
66,3

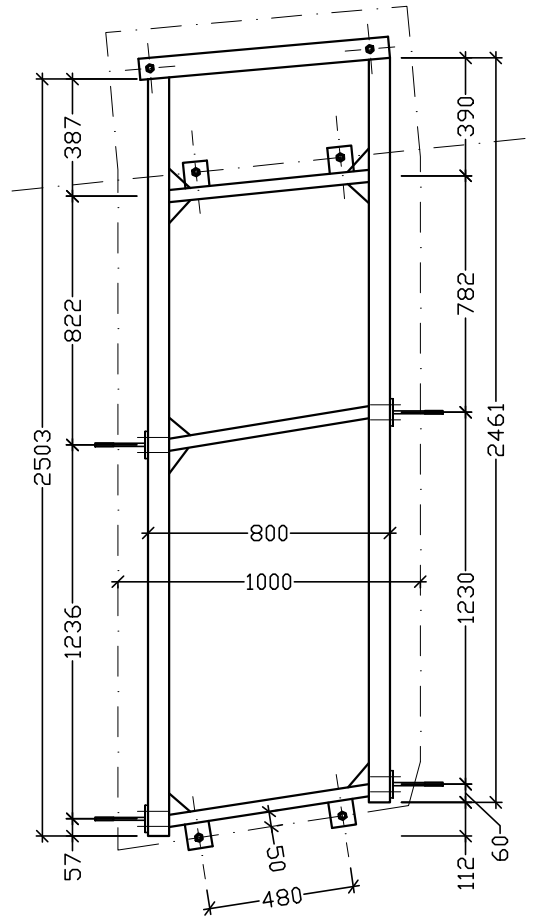

Π<sup>B</sup> 3.15 55,8  
65,5

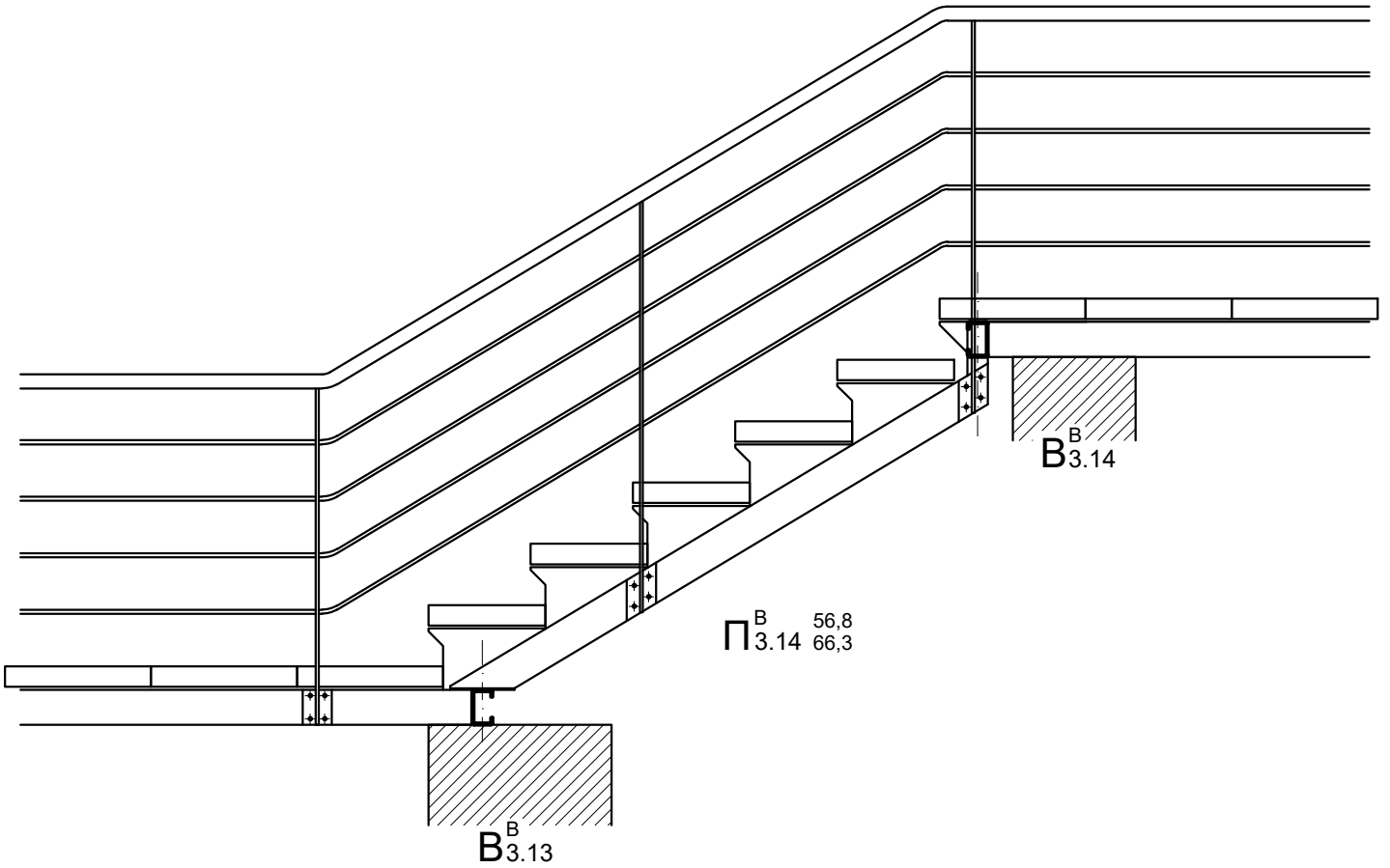

Π<sup>B</sup> 3.14 56,8  
66,3

B<sup>B</sup> 3.13

B<sup>B</sup> 3.14



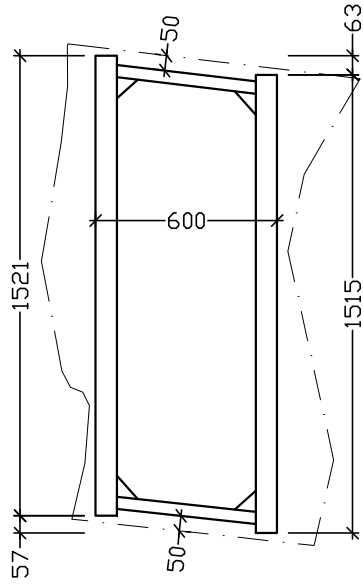

Π<sup>B</sup> 28,1  
3.16 26,9

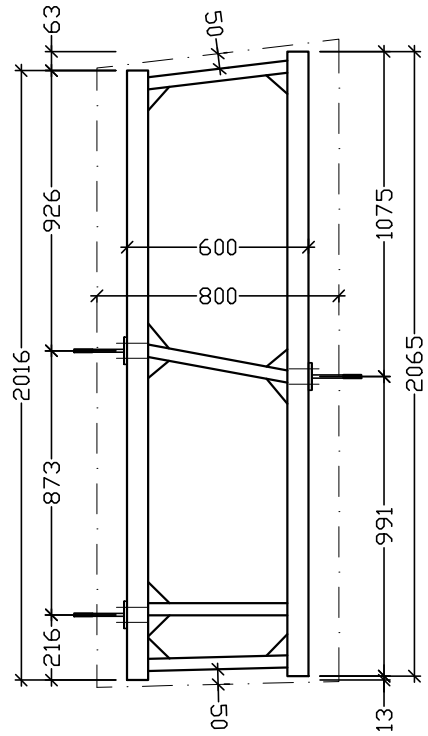

Π<sup>B</sup> 42,0  
3.17 70,7

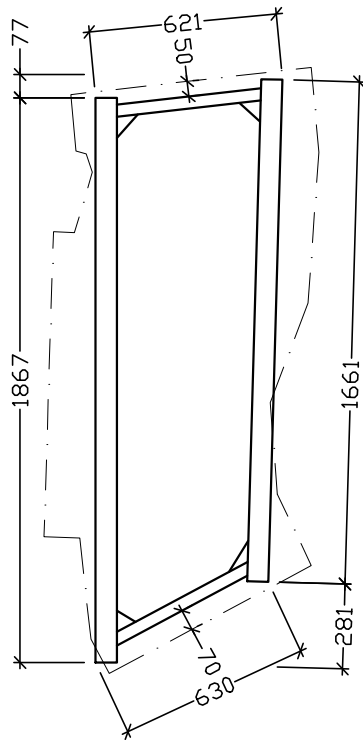

Π<sup>B</sup> 31,9  
3.18 22,5

ΠΡΟΣΟΧΗ:  
ορθοστάτες με κοντές βάσεις

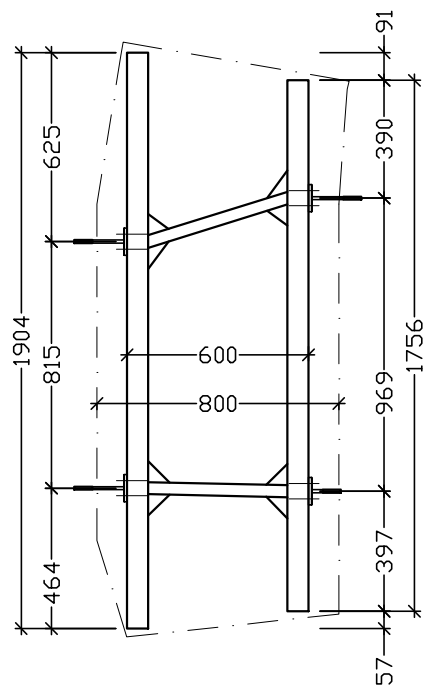

Π<sup>B</sup> 31,9  
3.19 22,5

ΠΡΟΣΟΧΗ:  
+ορθοστάτες τύπου 3

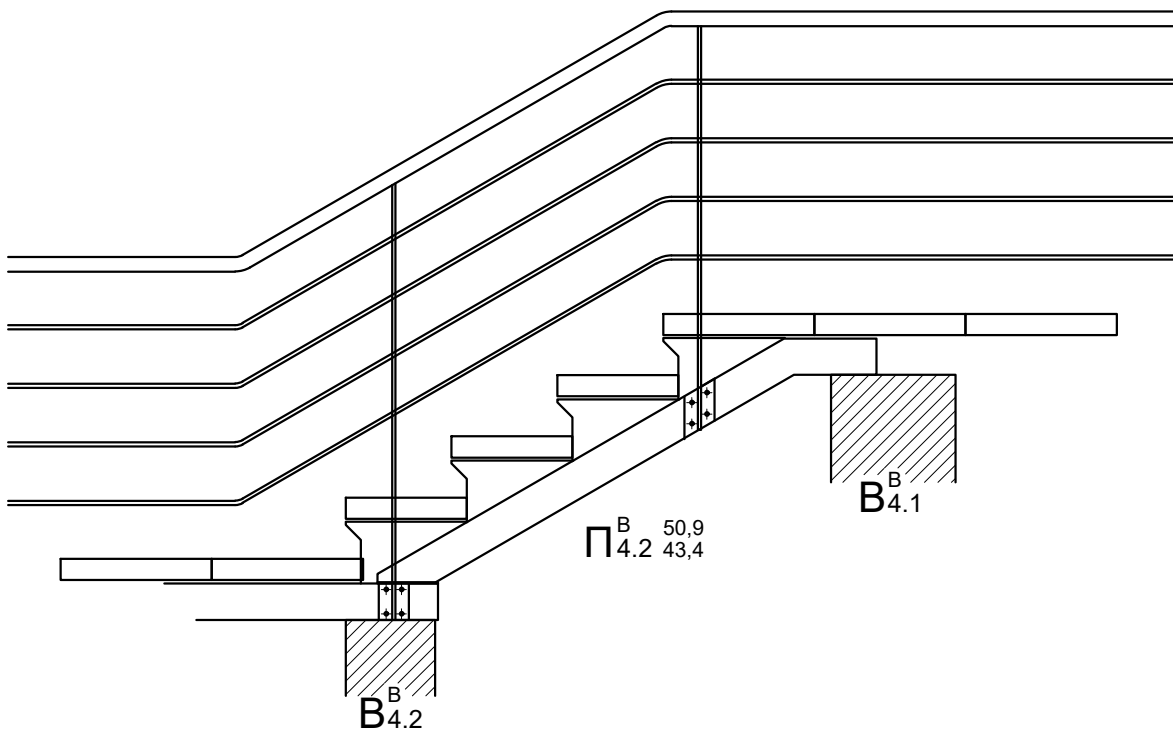
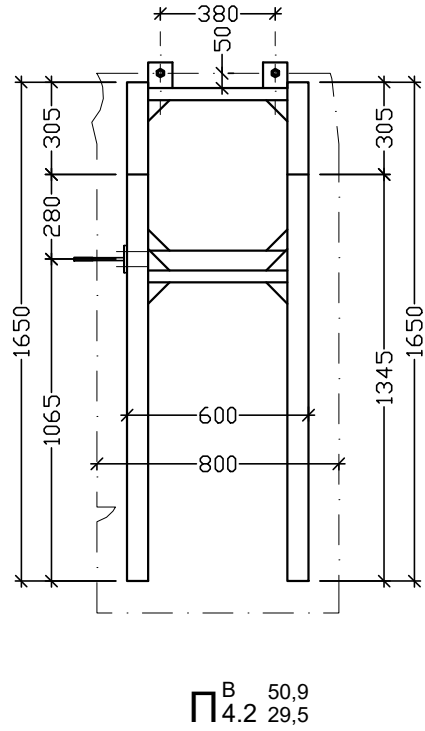
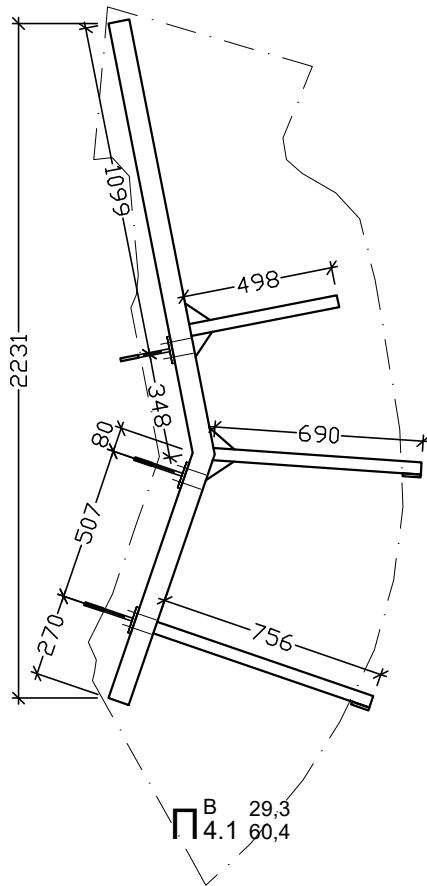

ΠΡΟΣΟΧΗ:  
δέχεται πλευρική βαθμίδα που δεν εικονίζεται  
η θέση της θα καθοριστεί υπό του επιβλέποντος

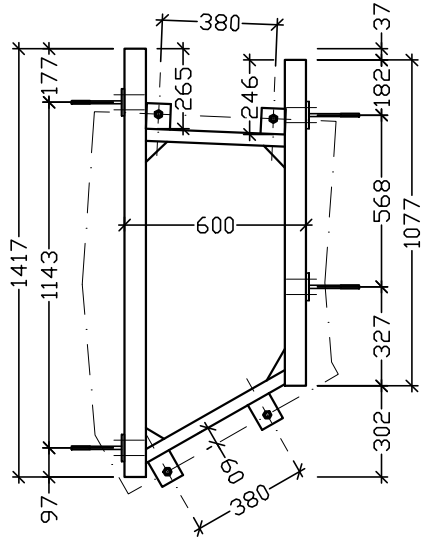

Π B 24,8  
4.3 43,1

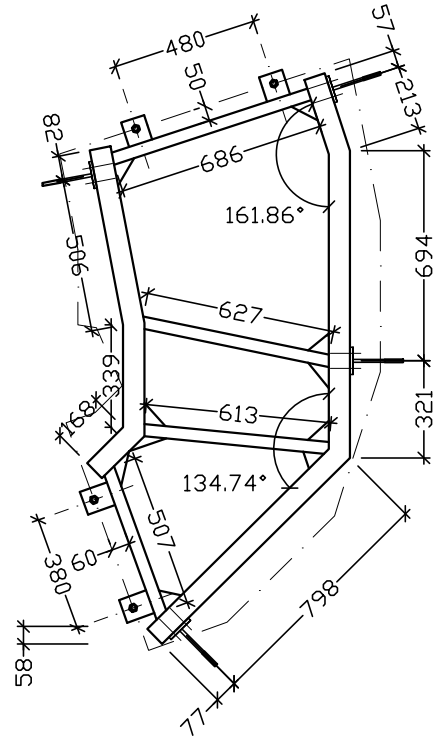

Π B 40,0  
4.4 50,1

ΠΡΟΣΟΧΗ:  
δέχεται πλευρική βαθμίδα που δεν εικονίζεται  
η θέση της θα καθοριστεί υπό του επιβλέποντος

ΠΡΟΣΟΧΗ:  
ορθοστάτες με μακρίες βάσεις

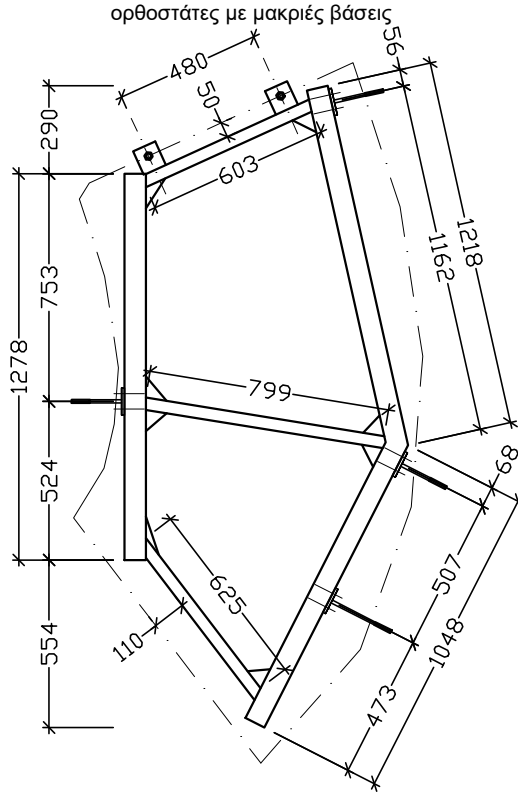

Π B 39,0  
5.1 52,6

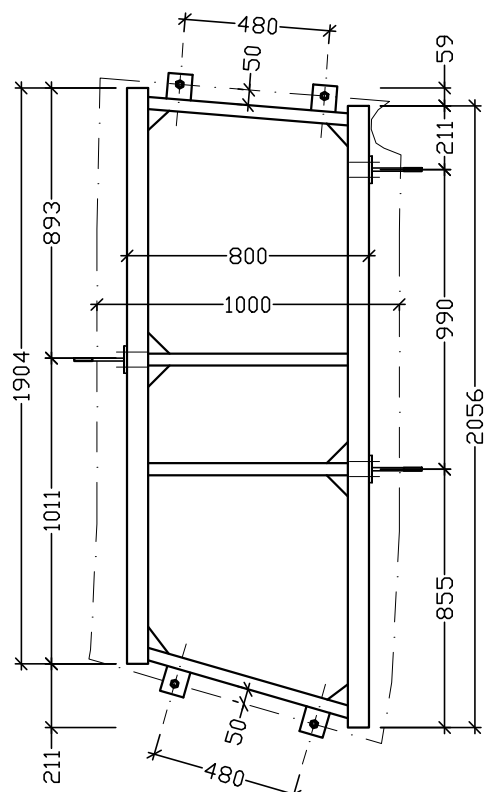

Π B 46,2  
5.2 55,7

ΠΡΟΣΟΧΗ:  
ορθοστάτες με κοντές/μακρίες βάσεις

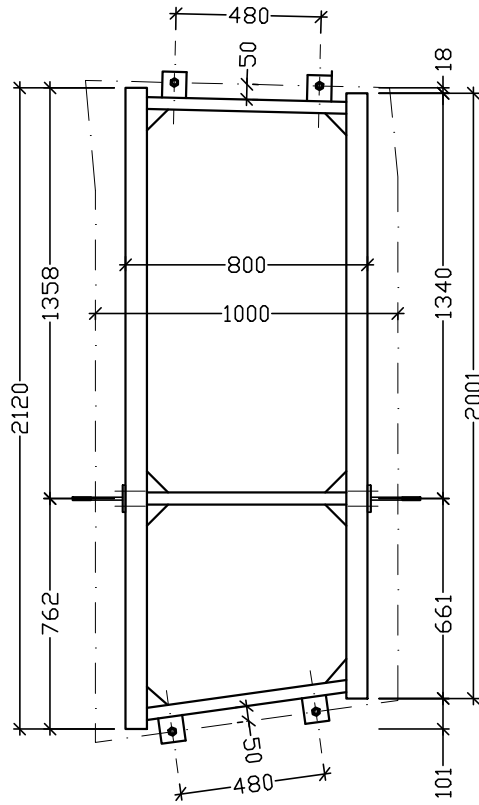

Π<sup>B</sup> 43,4  
5.3 64,1

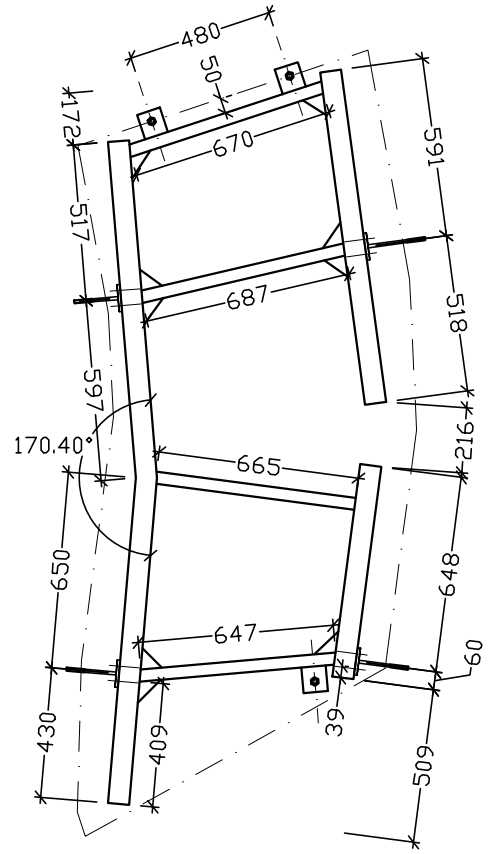

Π<sup>B</sup> 46,4  
5.4 65,7

ΠΡΟΣΟΧΗ:  
ορθοστάτες με κοντές/μακρίες βάσεις

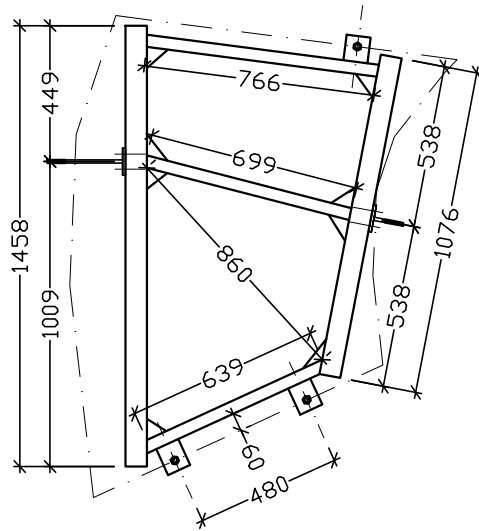

Π<sup>B</sup> 32,4  
5.5 37,6

ΠΡΟΣΟΧΗ:  
ορθοστάτες με μακρίες βάσεις

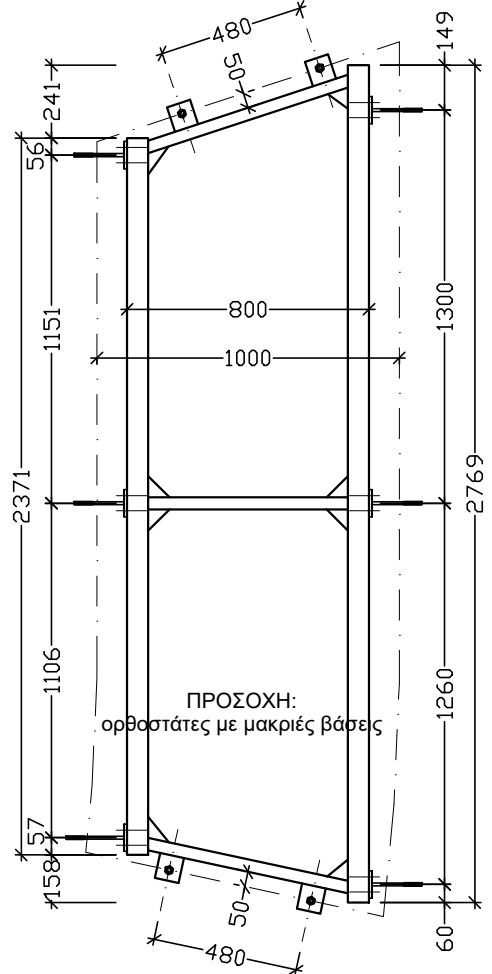

Π<sup>B</sup> 51,1  
5.6 87,3

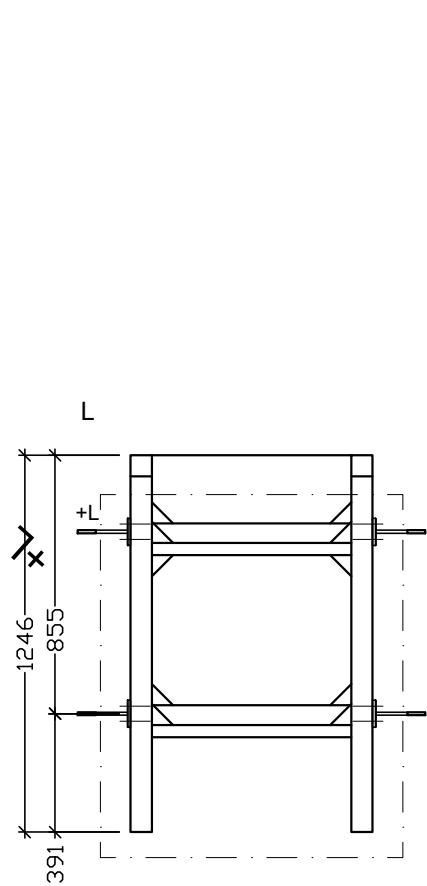

Π<sup>A</sup> 57,7  
6.1 48,6

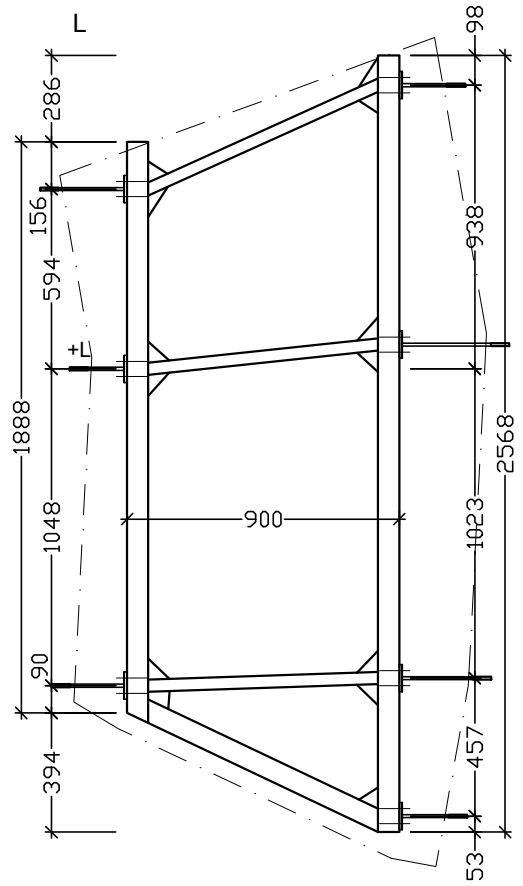

Π<sup>A</sup> 125,3  
6.2 90,8

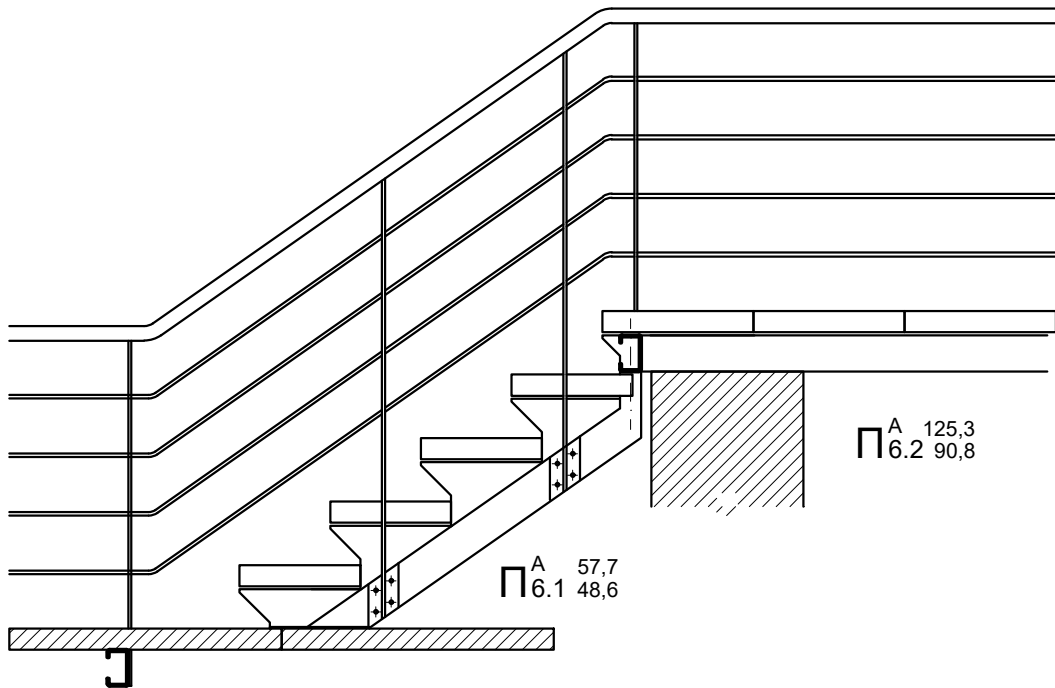

Π<sup>A</sup> 57,7  
6.1 48,6

Π<sup>A</sup> 125,3  
6.2 90,8

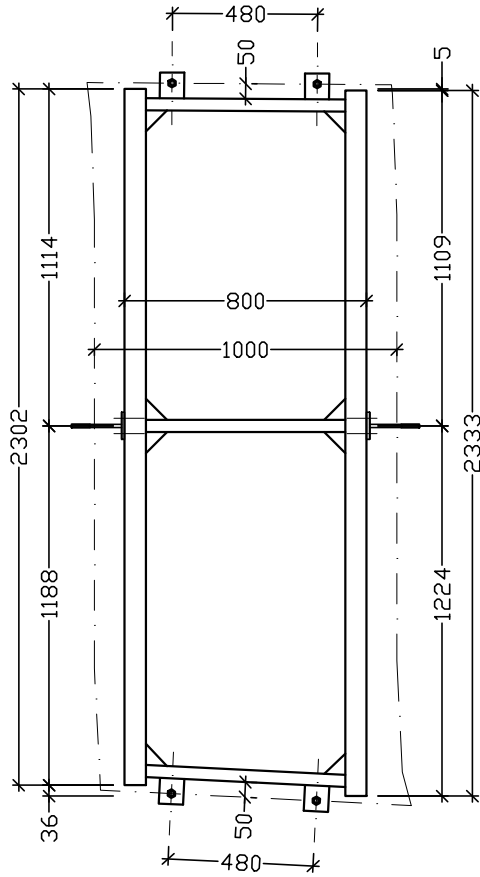

Π<sup>B</sup> 47,1  
5.7 54,3

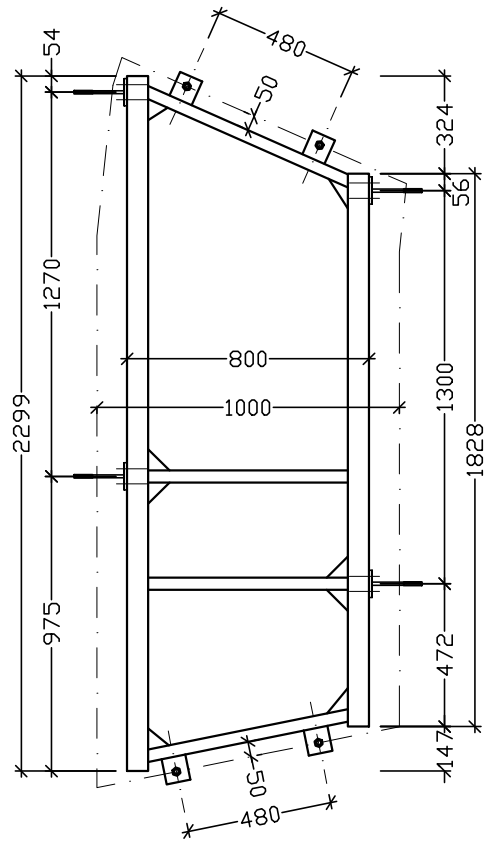

Π<sup>B</sup> 47,7  
5.8 64,5

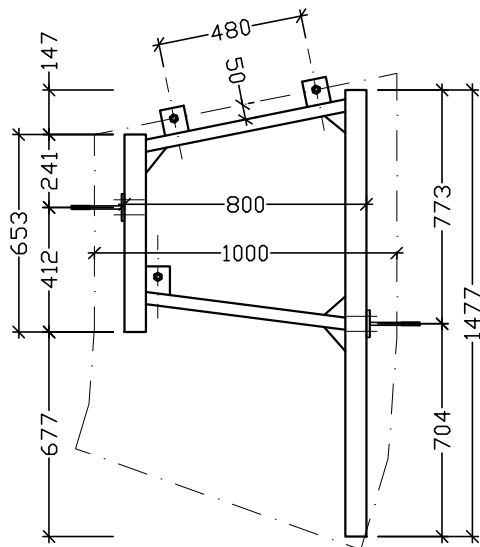

Π<sup>B</sup> 24,4  
5.9 37,0

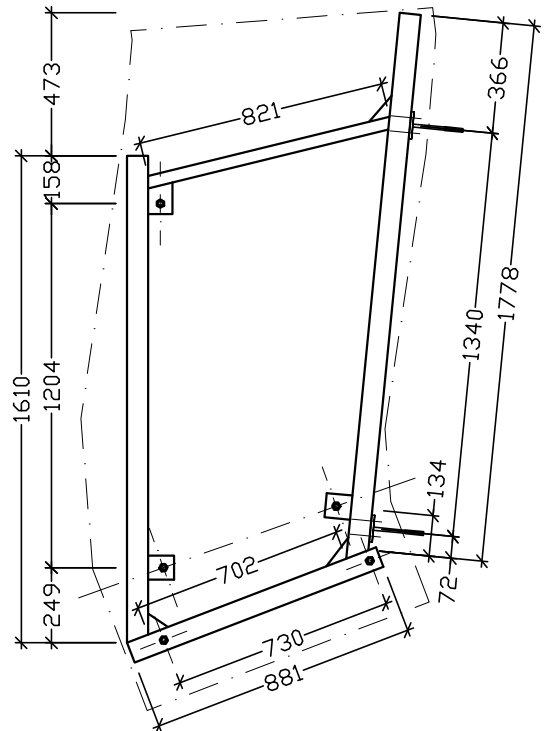

Π<sup>B</sup> 37,2  
5.10 39,4

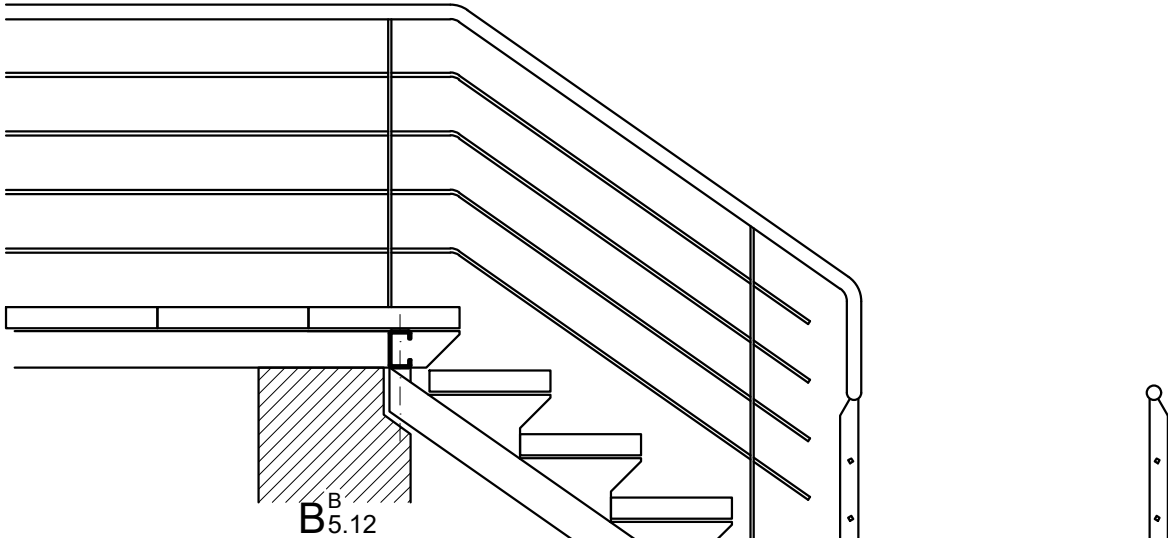

B<sup>B</sup>  
B5.12

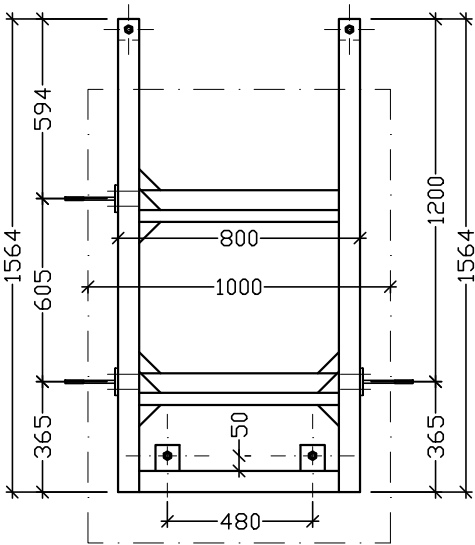

Π<sup>B</sup>  
5.11 24,4  
37,0

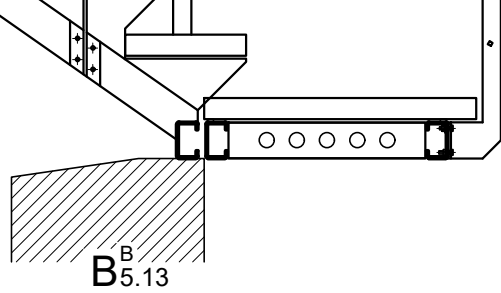

B<sup>B</sup>  
B5.13

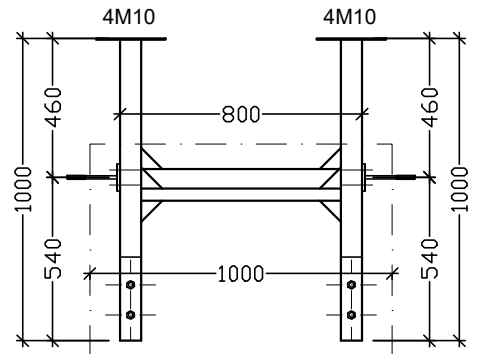

Π<sup>B</sup>  
6.1 35,4  
26,0

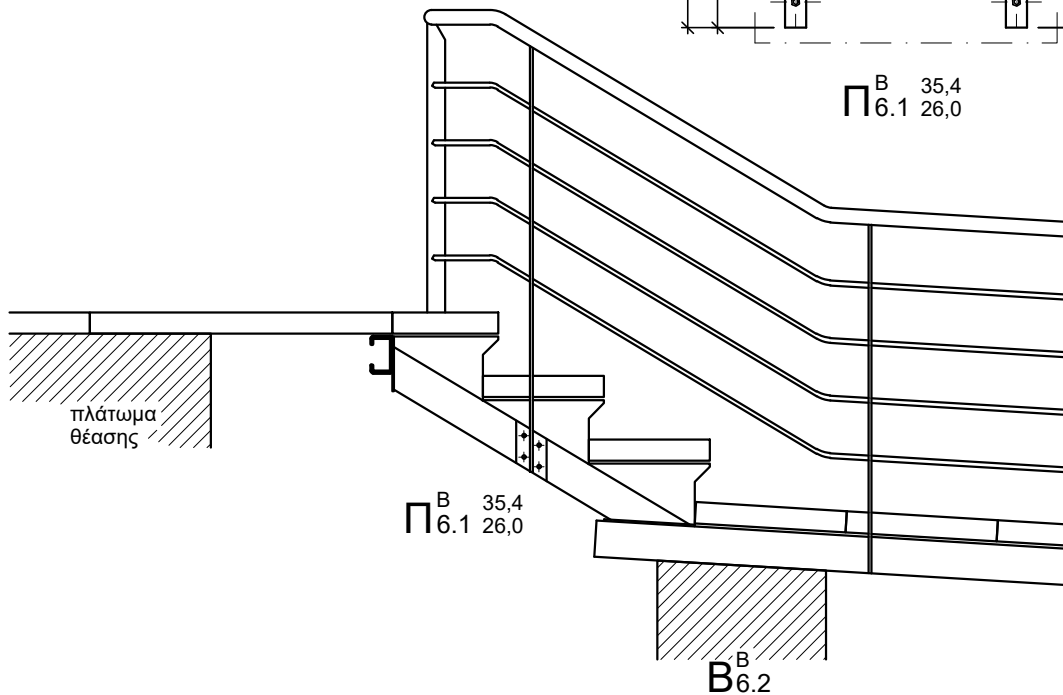

πλάτωμα  
θέασης

Π<sup>B</sup>  
6.1 35,4  
26,0

B<sup>B</sup>  
B6.2

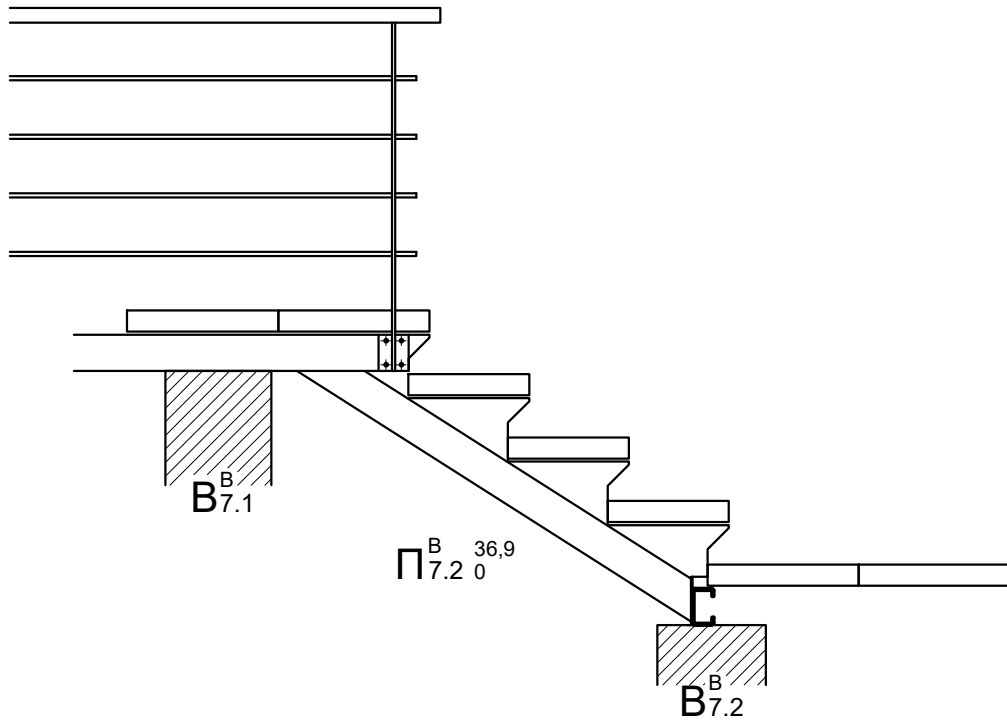
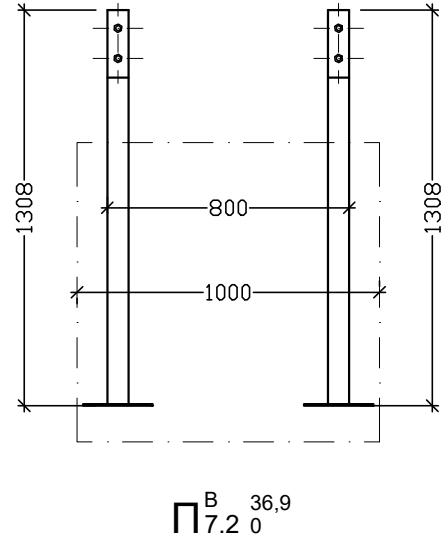
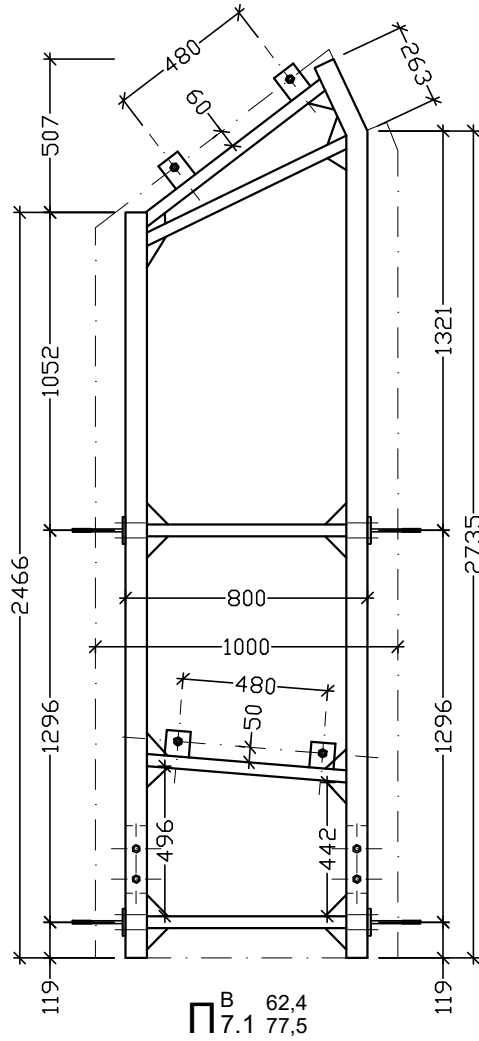



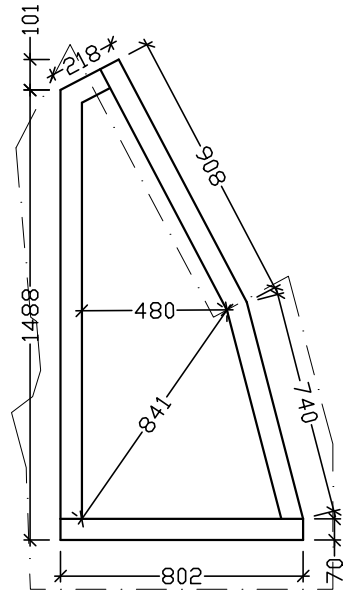

Π<sup>B</sup><sub>7.3</sub> 29,2  
0

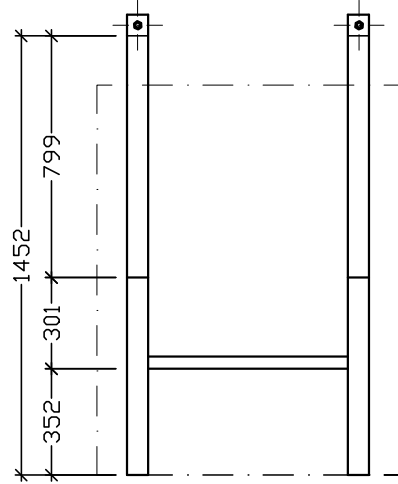

Π<sup>B</sup><sub>7.4</sub> 37,9  
0

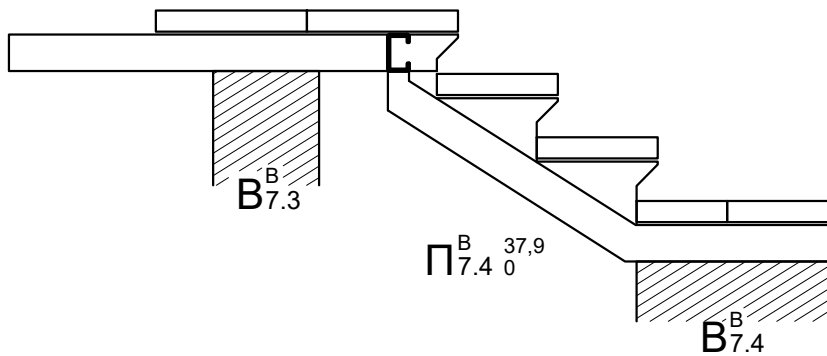

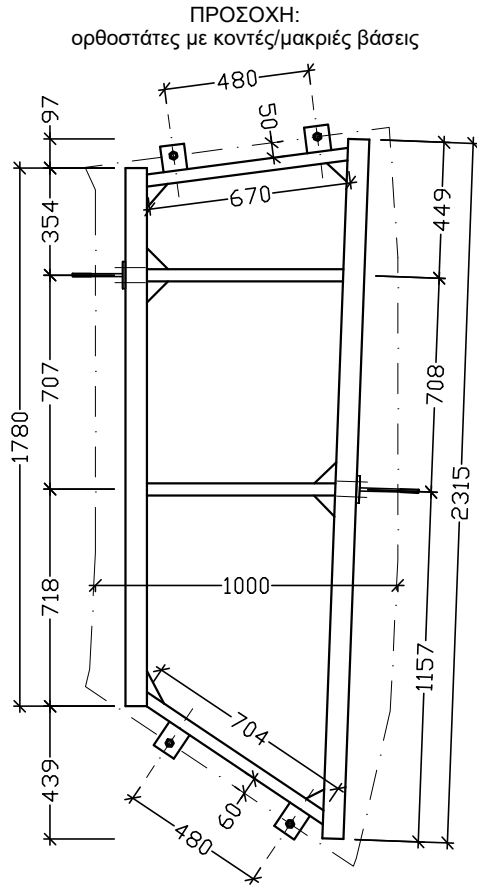

Π 1.1 43,2  
50,2

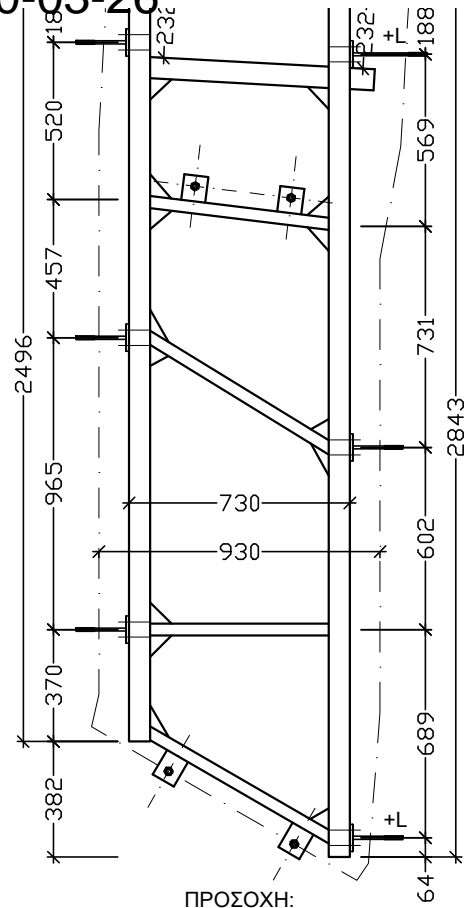

ΠΡΟΣΟΧΗ:  
ορθοστάτες με κοντές/μακριές βάσεις

Π 1.2 62,2  
80,9

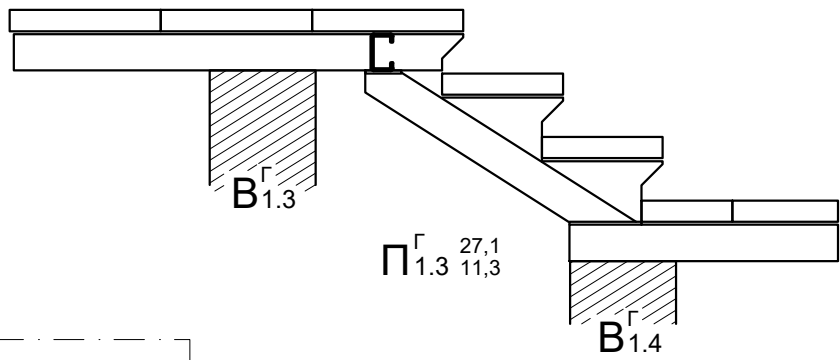

Π 1.3 27,1  
11,3

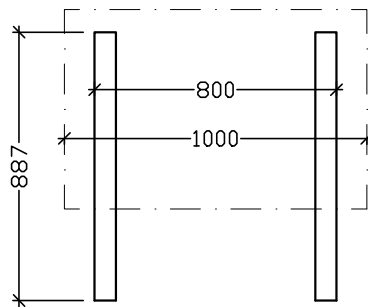

Π 1.3 27,1  
11,3

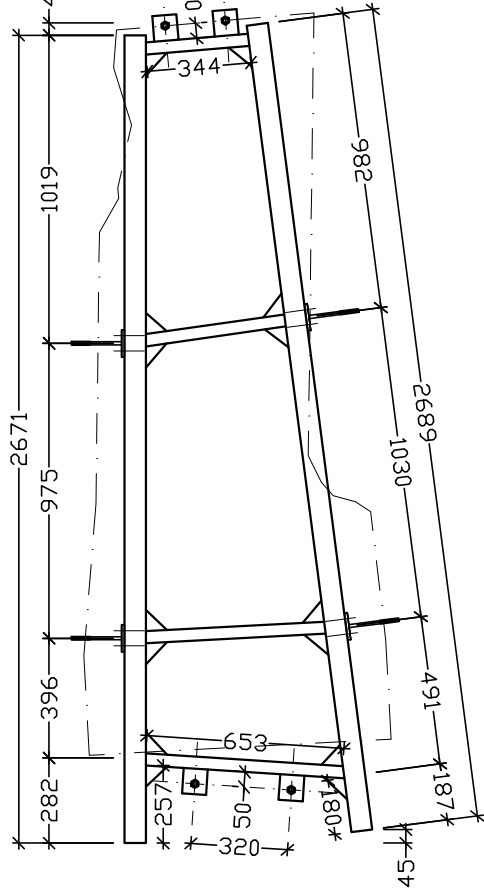

П 1.4 52,5  
57,0

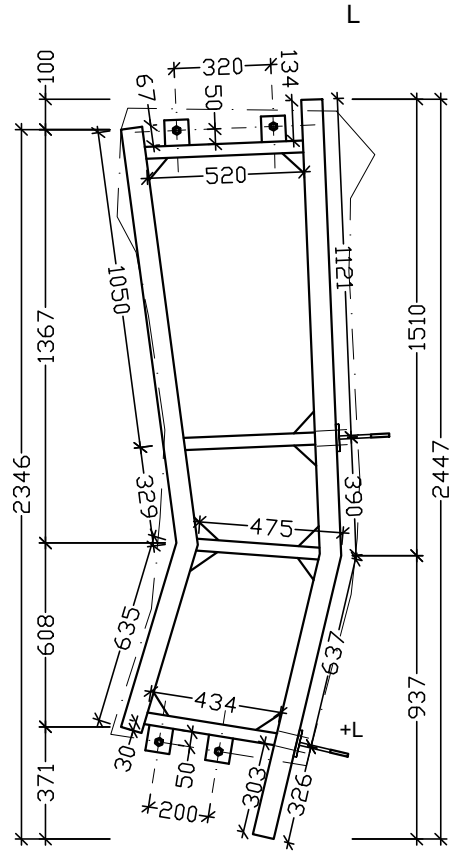

П 1.5 45,4  
24,2

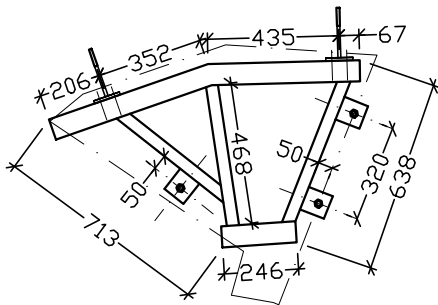

П 1.6 18,0  
23,4

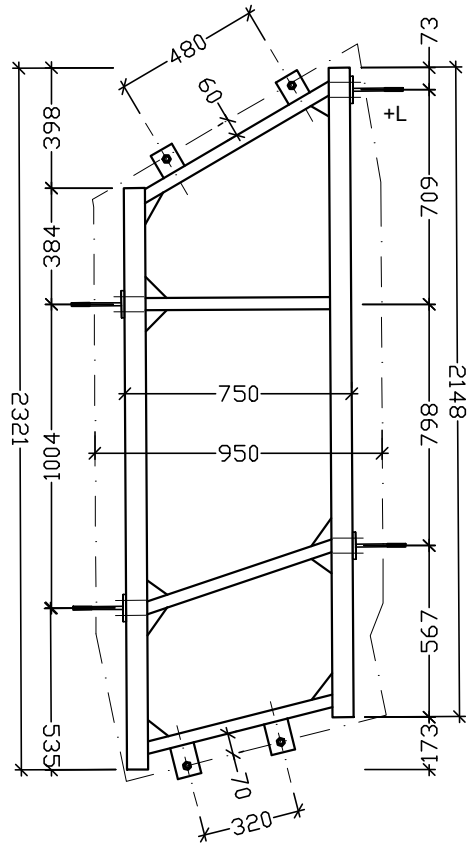

П 1.7 46,8  
59,6

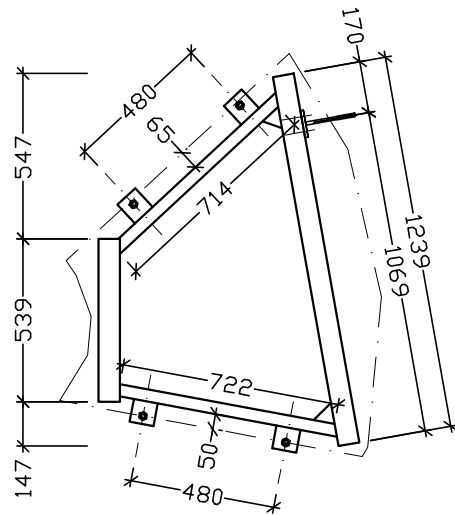

П 1.8 22,3  
17,2

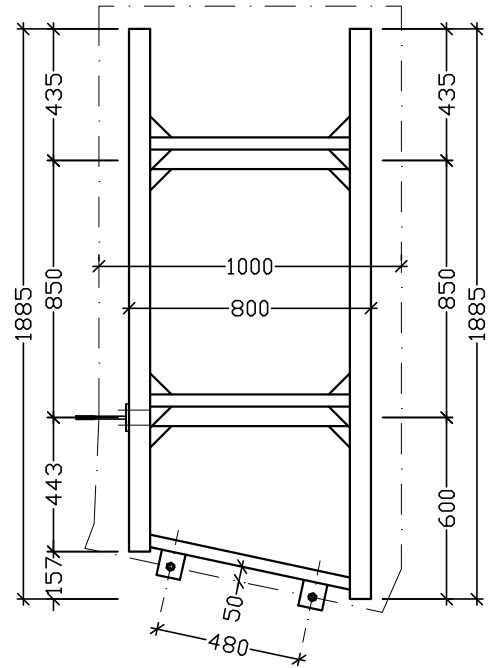

П 1.9 57,7  
20,0

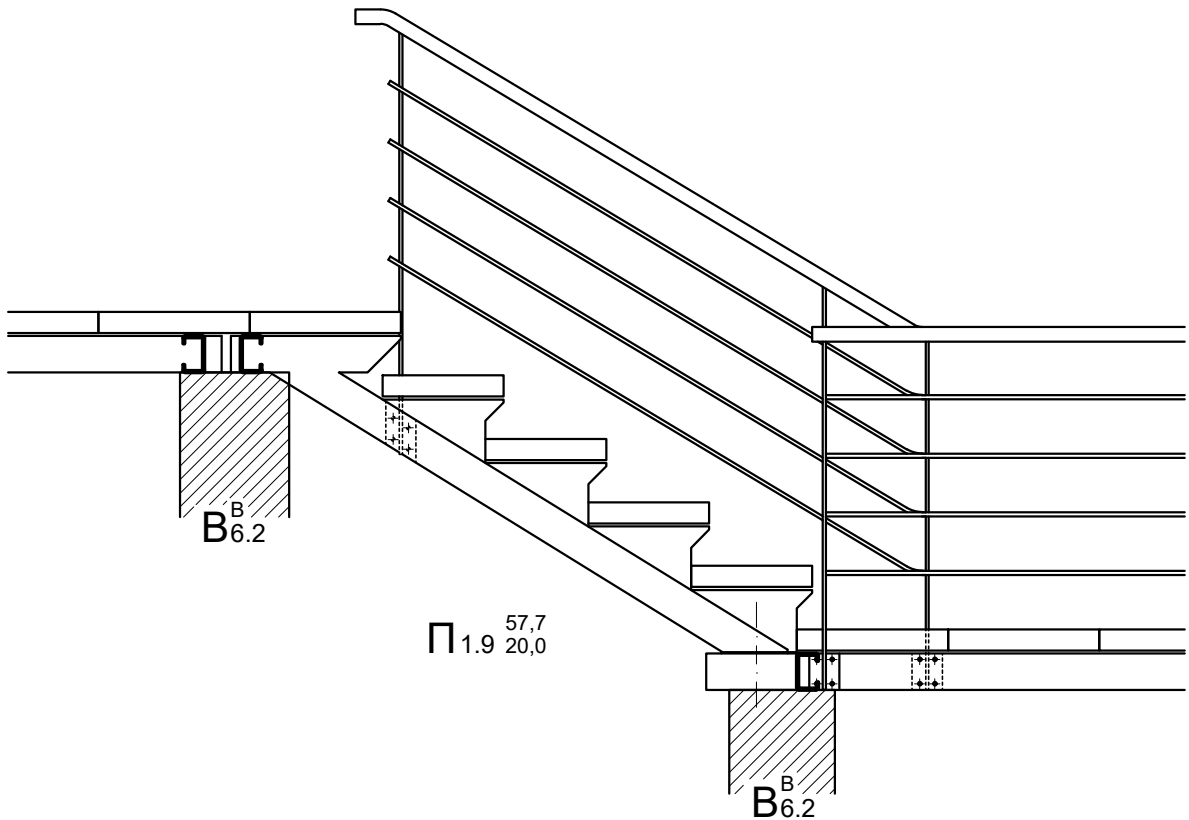

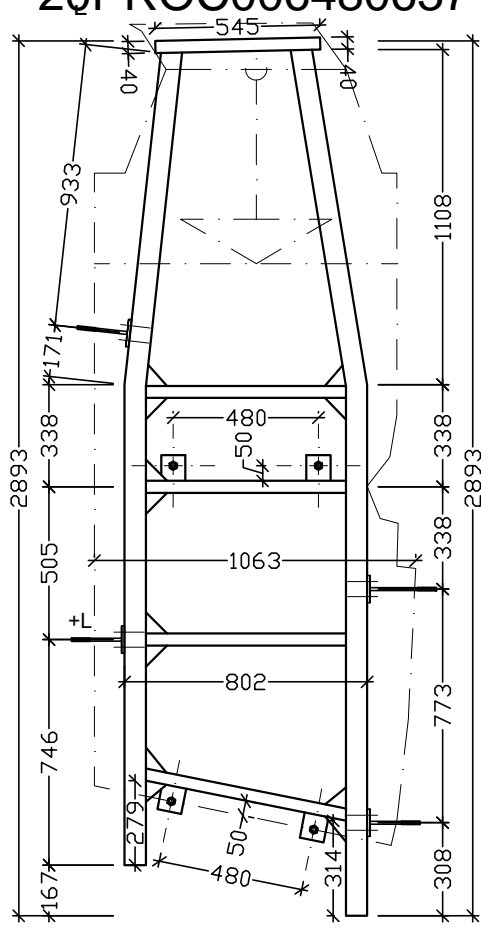

Π 1.10 56,0  
54,4

ΠΡΟΣΟΧΗ:  
ορθοστάτες με κοντές μακριές βάσεις

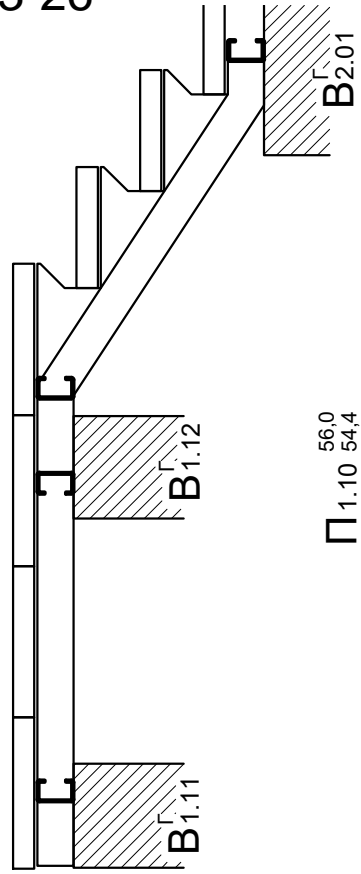

Π 1.10 56,0  
54,4

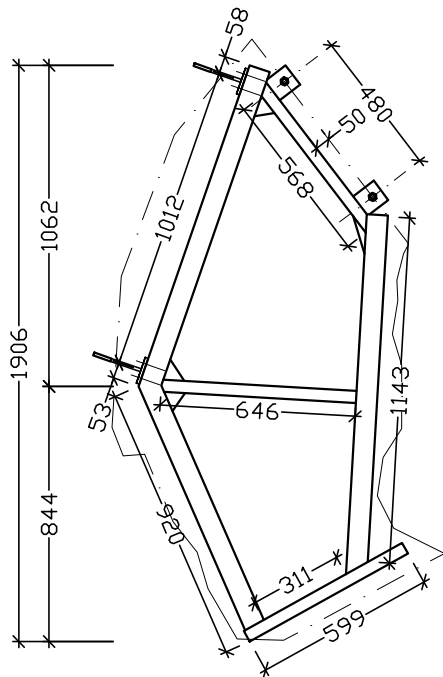

Π 2.01 34,7  
27,9

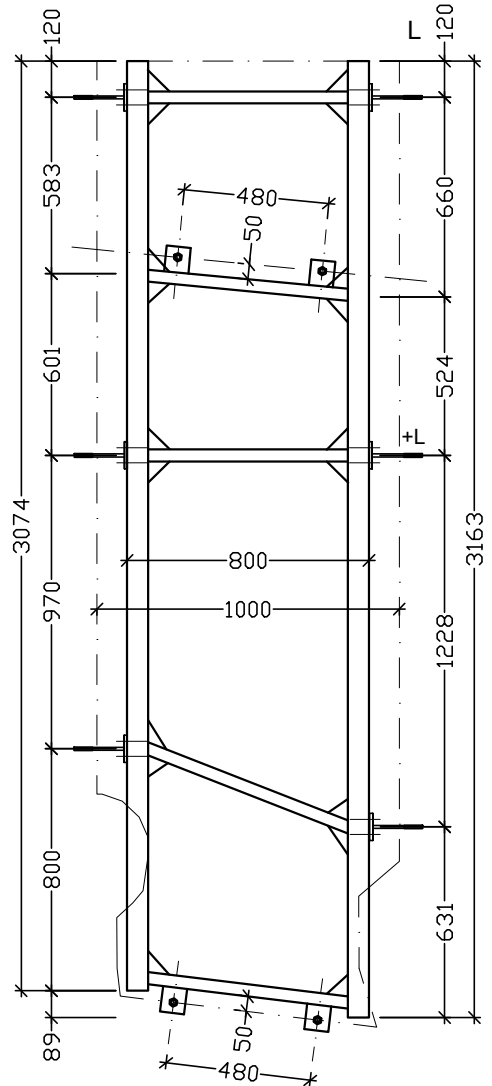

Π 2.02 68,0  
84,4

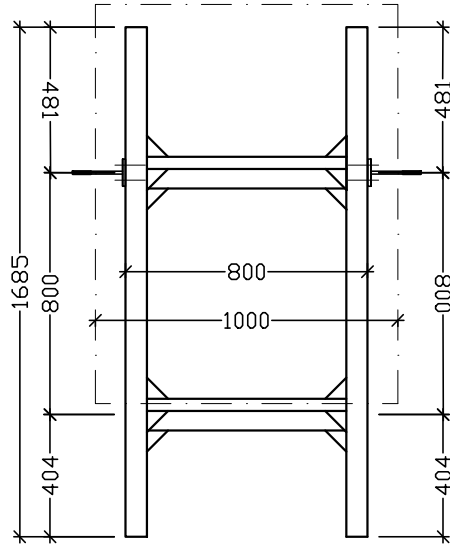

Π<sup>Γ</sup> 56,4  
2.03 36,6

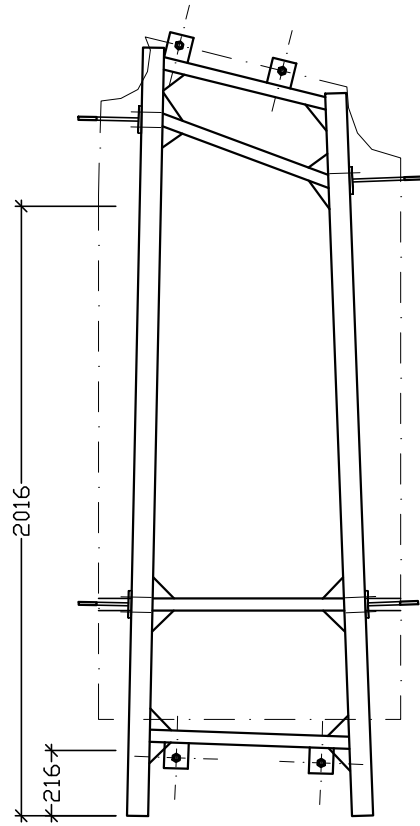

Π<sup>Γ</sup> 52,6  
2.04 63,6

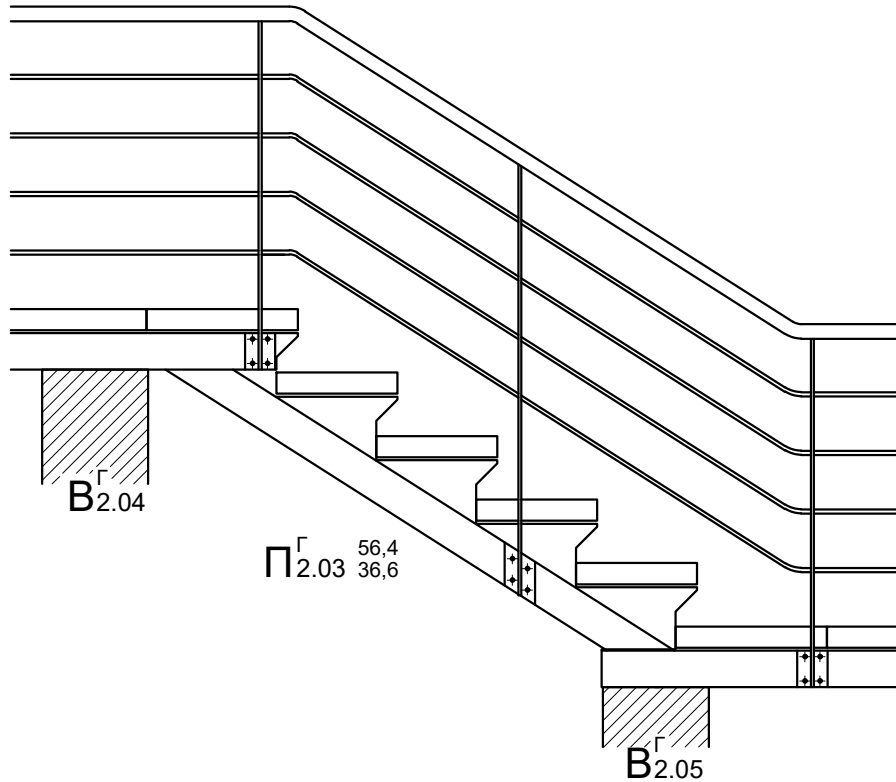

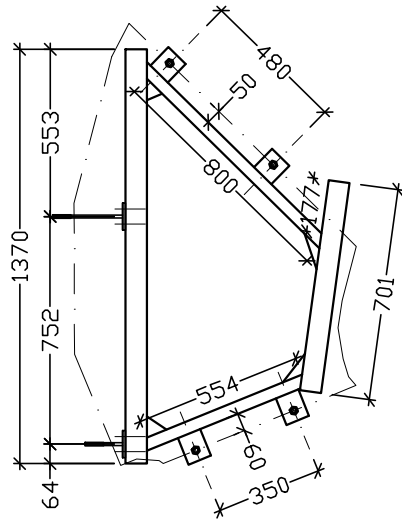

П 2.05 24,2  
21,7

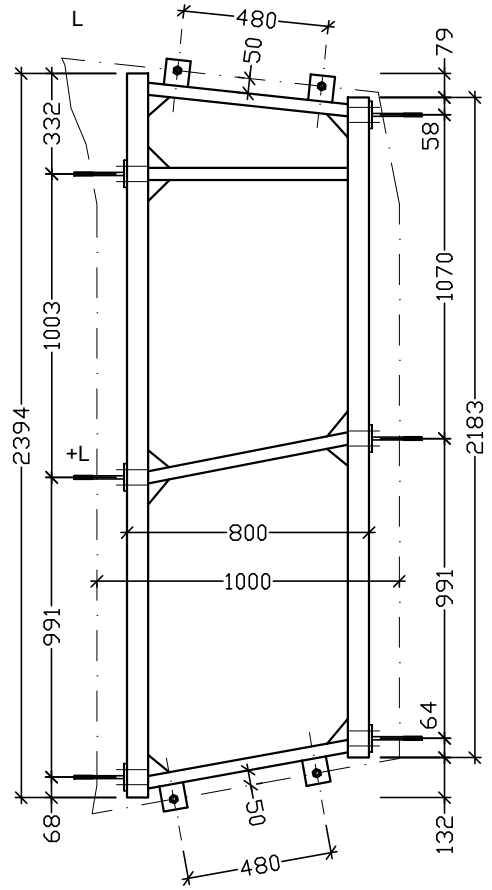

П 2.06 50,9  
84,6

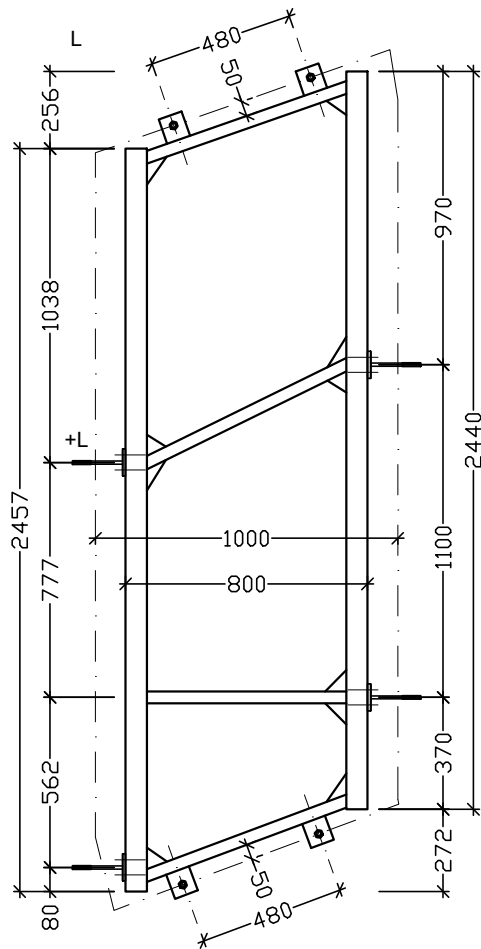

П 2.07 54,0  
70,6

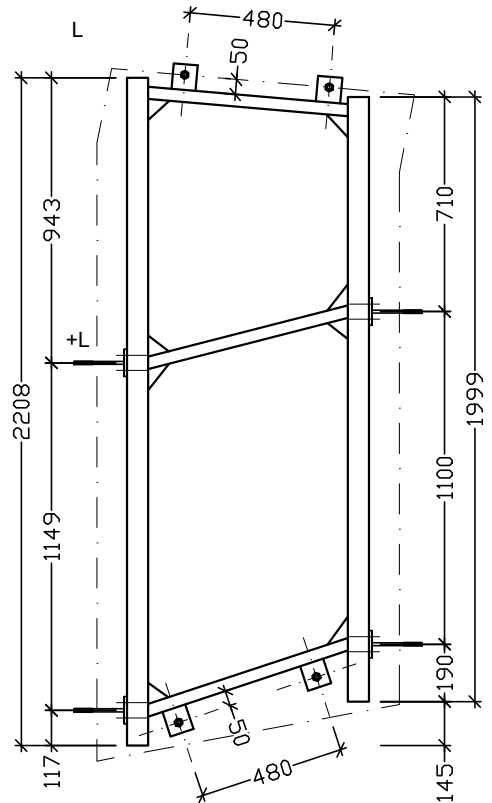

П 2.08 44,3  
65,0

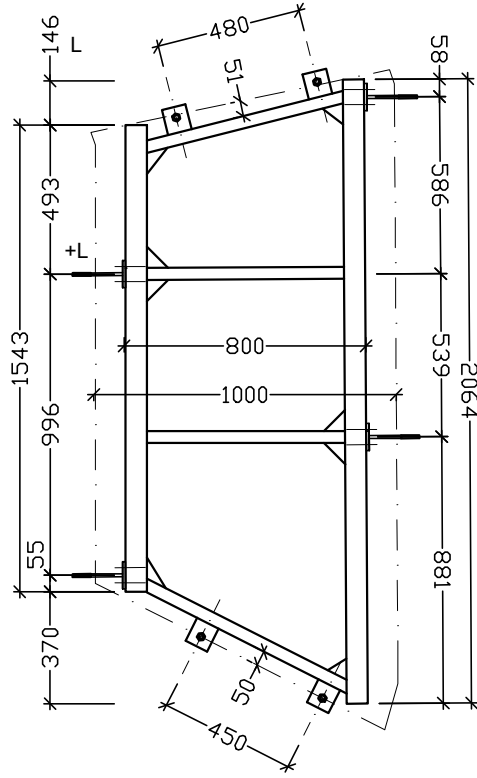

П 2.10  $\begin{matrix} \Gamma & 44,0 \\ & 59,5 \end{matrix}$

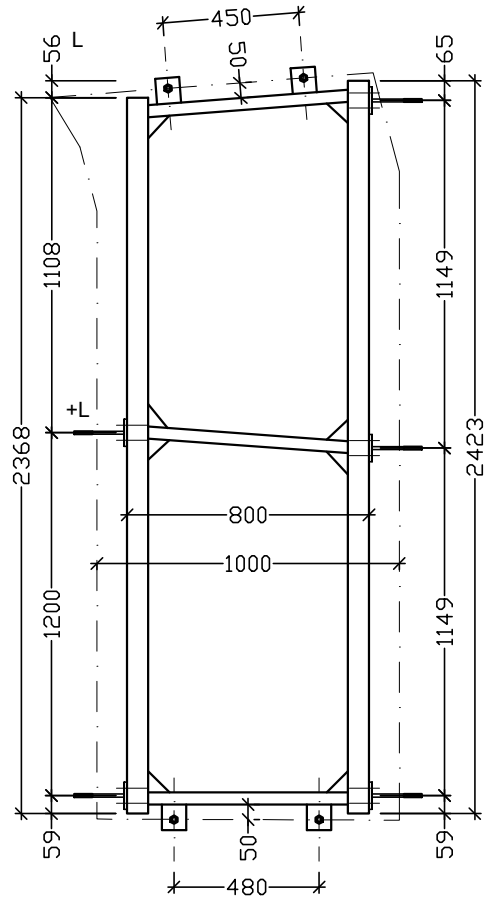

П 2.11  $\begin{matrix} \Gamma & 48,2 \\ & 69,6 \end{matrix}$

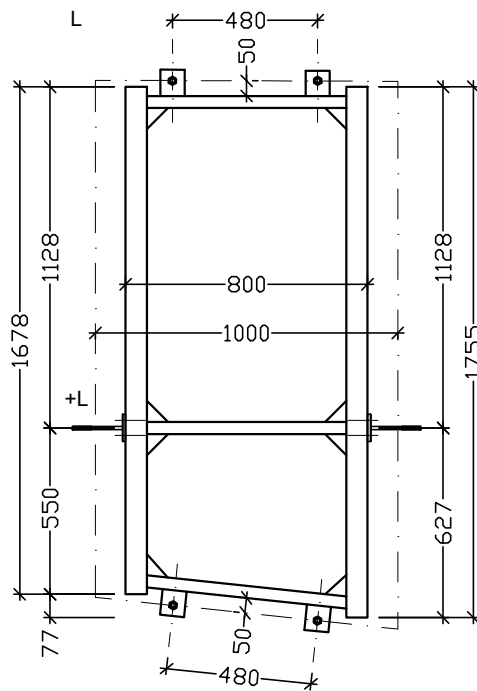

П 2.12  $\begin{matrix} \Gamma & 38,3 \\ & 44,1 \end{matrix}$

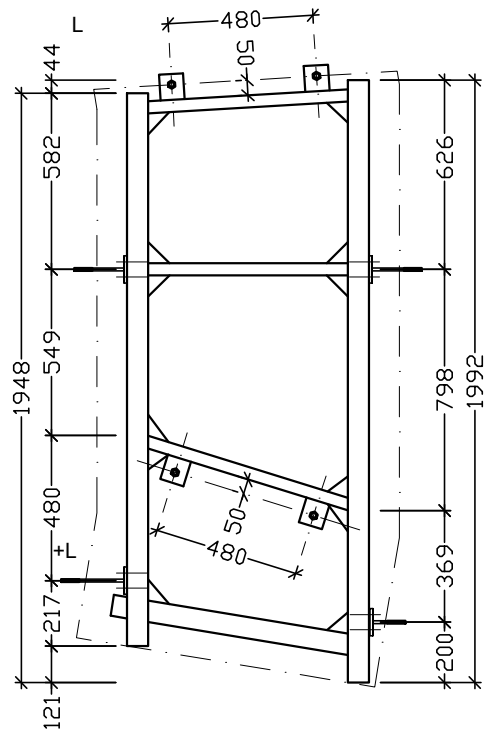

П 2.13  $\begin{matrix} \Gamma & 47,4 \\ & 61,0 \end{matrix}$



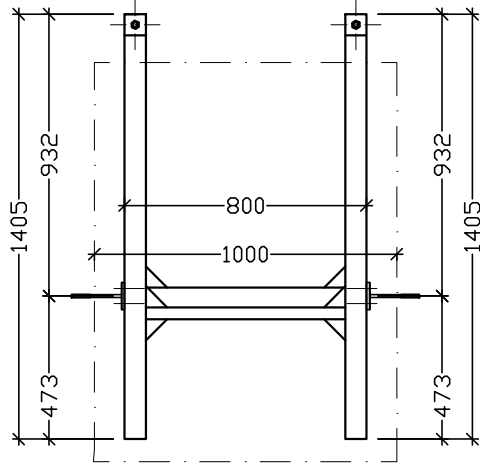

П 2.14 43,4 36,6

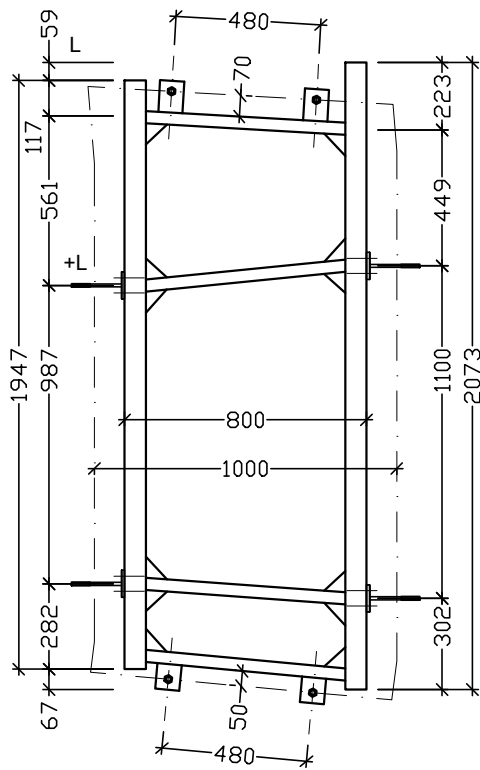
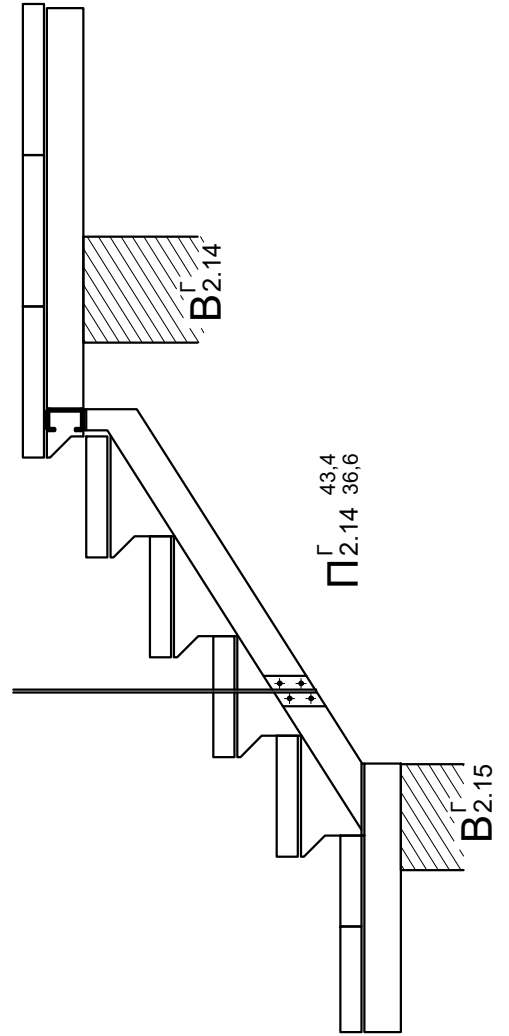

П 2.15 45,8 57,5

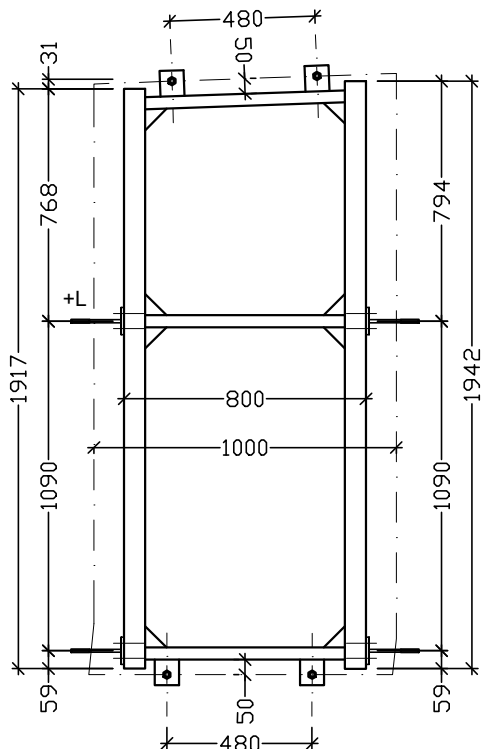

П 2.16 44,4 61,8

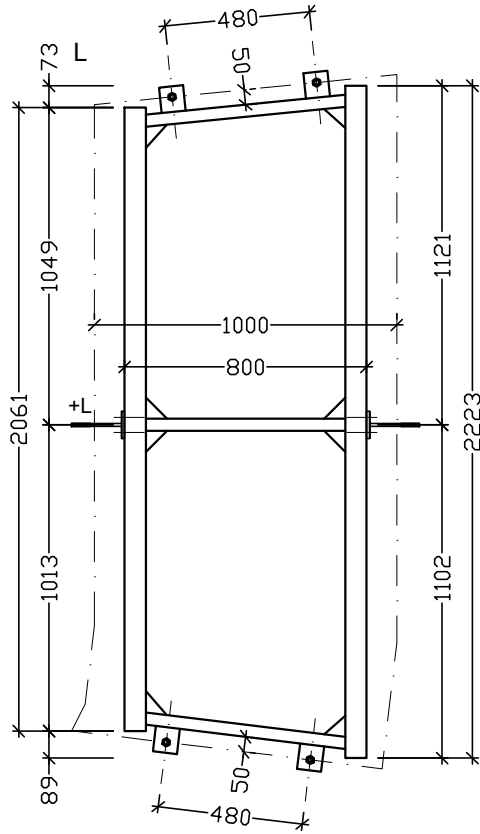

П 2.17  $\begin{matrix} \Gamma & 44,6 \\ & 51,4 \end{matrix}$

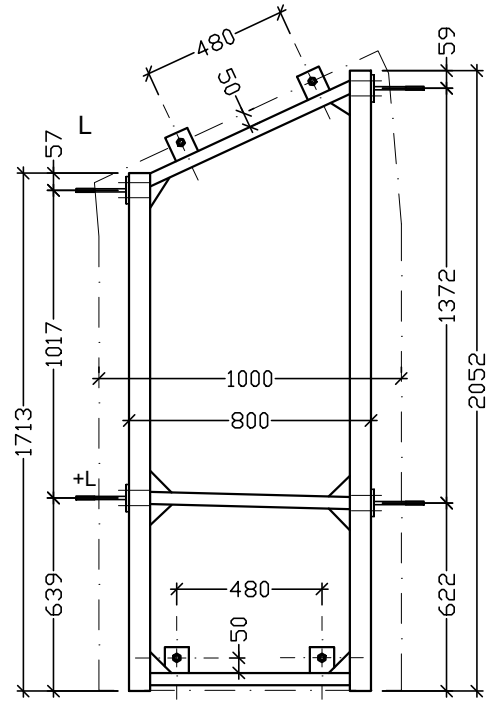

П 2.18  $\begin{matrix} \Gamma & 41,1 \\ & 63,3 \end{matrix}$

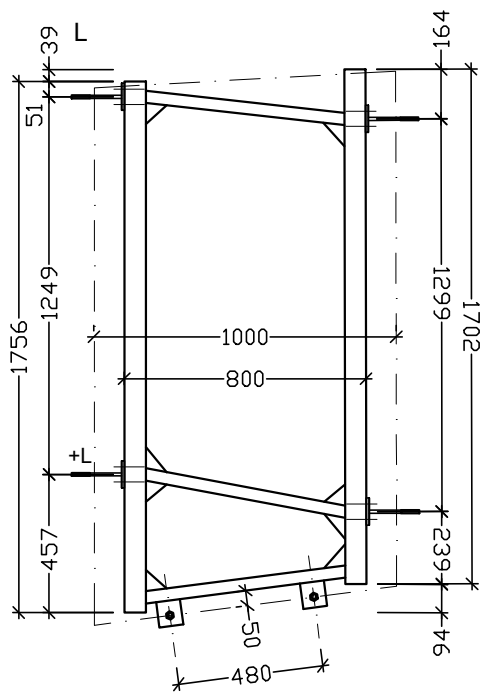

П 2.20  $\begin{matrix} \Gamma & 38,6 \\ & 59,3 \end{matrix}$

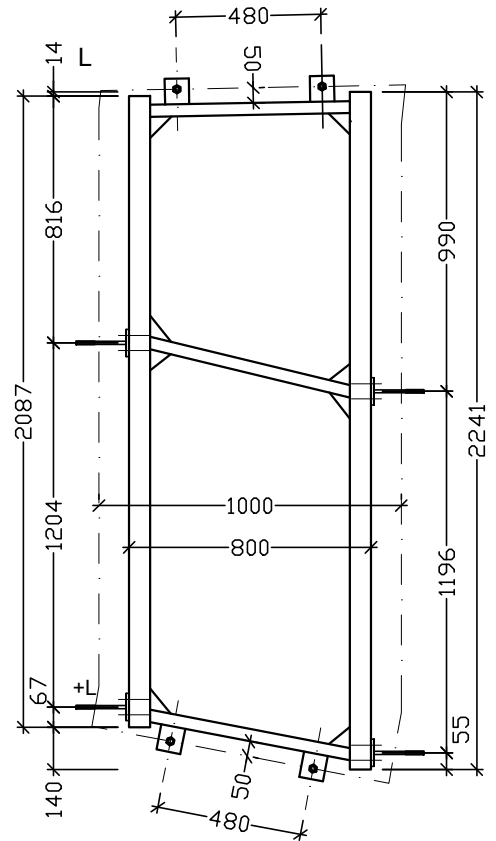

П 2.21  $\begin{matrix} \Gamma & 45,1 \\ & 65,8 \end{matrix}$

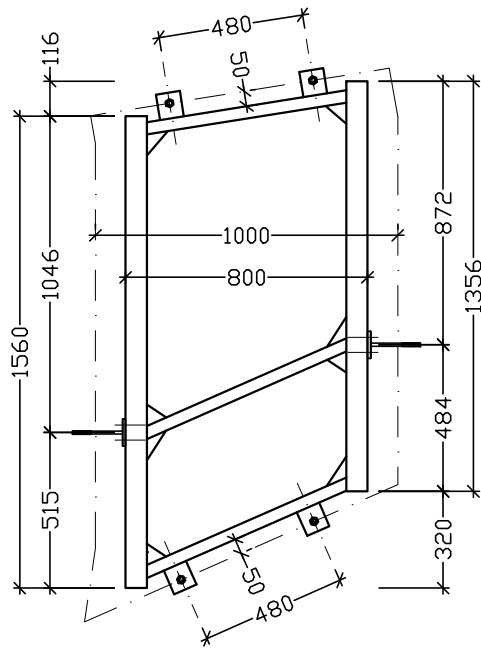

П 2.22  $\begin{matrix} \Gamma & 35,3 \\ & 37,6 \end{matrix}$

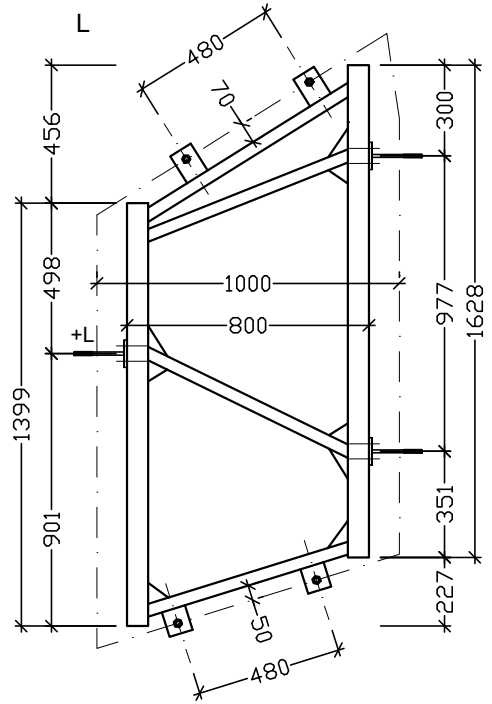

П 2.23  $\begin{matrix} \Gamma & 40,9 \\ & 45,0 \end{matrix}$

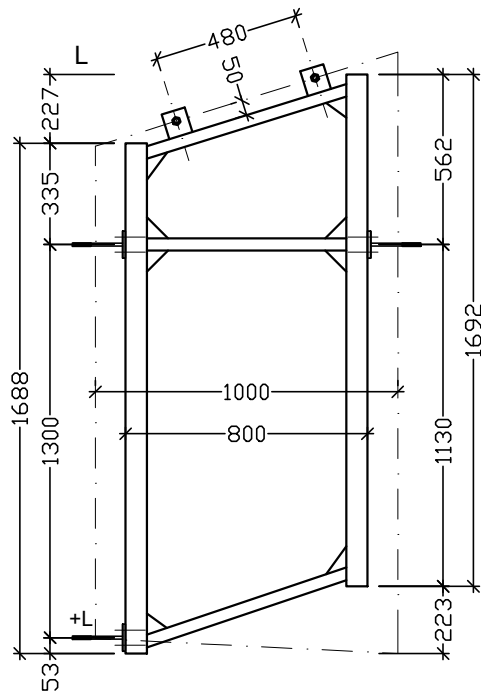

П 2.24  $\begin{matrix} \Gamma & 38,0 \\ & 48,2 \end{matrix}$

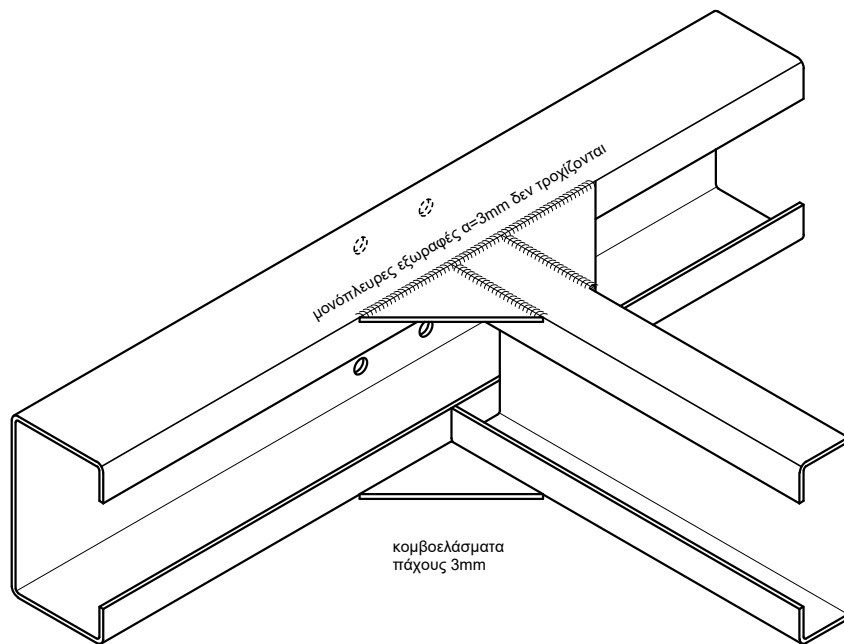
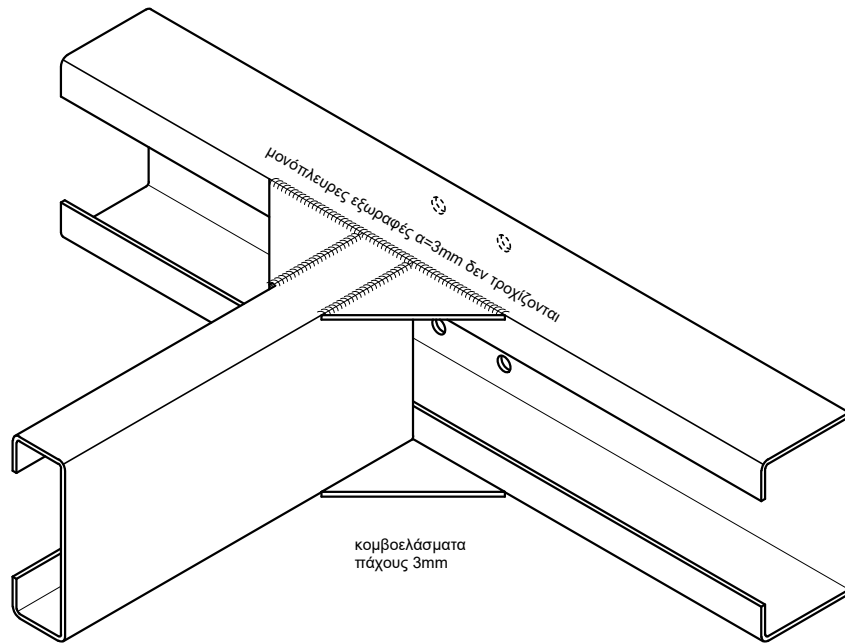

ΚΑΤΑΣΚΕΥΑΣΤΙΚΕΣ ΛΕΠΤΟΜΕΡΕΙΕΣ ΠΛΑΙΣΙΩΝ	
ΤΥΠΙΚΗ ΣΥΝΔΕΣΗ ΕΣΩΤΕΡΙΚΩΝ ΕΓΚΑΡΣΙΩΝ ΔΟΚΙΔΩΝ	
Η λεπτομέρεια αυτή συμπληρώνει τα σχέδια Σ01 έως Σ04	Π1

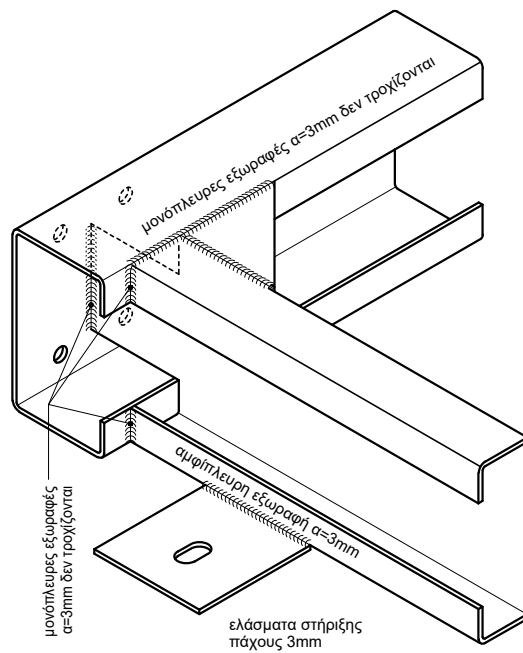
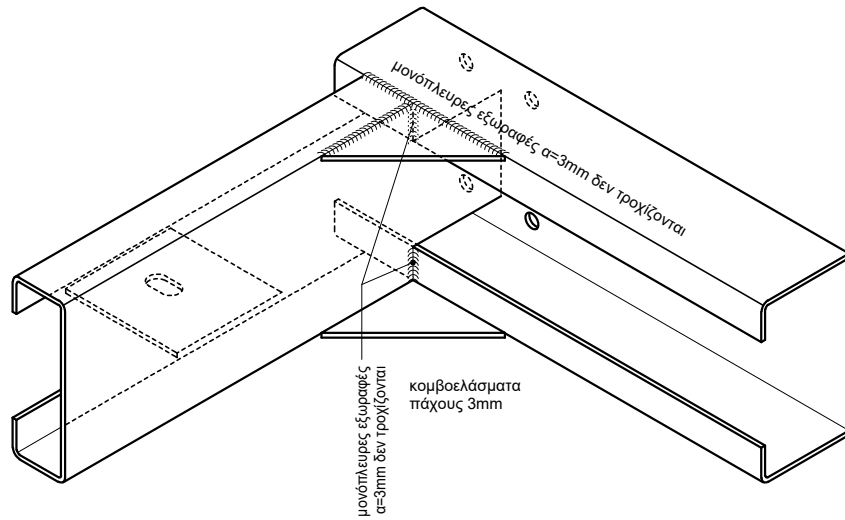

ΚΑΤΑΣΚΕΥΑΣΤΙΚΕΣ ΛΕΠΤΟΜΕΡΕΙΕΣ ΠΛΑΙΣΙΩΝ	
ΤΥΠΙΚΗ ΣΥΝΔΕΣΗ ΑΚΡΑΙΩΝ ΕΓΚΑΡΣΙΩΝ ΔΟΚΙΔΩΝ	
Η λεπτομέρεια αυτή συμπληρώνει τα σχέδια Σ01 έως Σ04	<h1>Π2</h1>

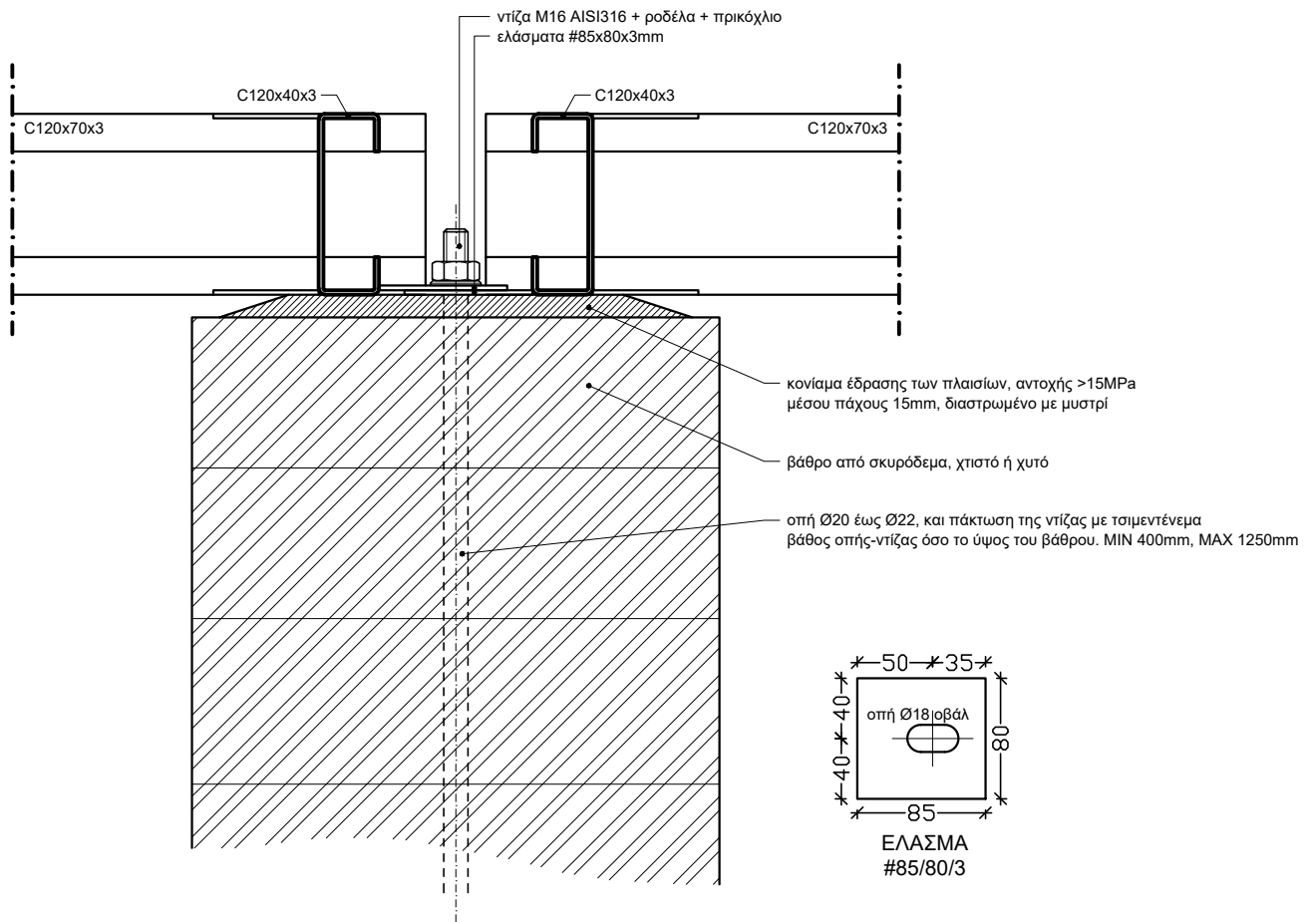

#### ΤΕΧΝΙΚΗ ΠΕΡΙΓΡΑΦΗ

1. Αρχικά τοποθετούνται τα πλαίσια στα βάθρα, ελέγχονται οι διαστάσεις, οι στάθμες και η ακρίβεια τοποθέτησης. Αν απαιτείται γίνεται ανάταξη των βάθρων (εφόσον υπάρχουν αποκλίσεις από την κατακόρυφο ή προβλήματα ευστάθειας).
2. Σημαδεύονται οι θέσεις των οπών και απομακρύνονται τα πλαίσια (απλώς παραμερίζονται ώστε να ελευθερωθεί η θέση της οπής).
3. Γίνονται οι διατρήσεις στο βάθρο. Οι οπές καθαρίζονται με νερό που εισάγεται με λάστιχο στον πυθμένα τους, και στην συνέχεια, εφόσον το νερό δεν στραγγίζει μόνο του, το νερό αφαιρείται με την χρήση πεπιεσμένου αέρα.
4. Οι οπές πληρώνονται με τσιμεντένεμα χαμηλής διεισδυτικότητας (σχετικά παχύρευστο), με την χρήση χωνιού με προέκταση για την εφαρμογή από τον πυθμένα προς τα επάνω, και αμέσως εισάγονται οι ντίζες που είναι έτοιμες, κομμένες στο προβλεπόμενο μήκος. Οι ντίζες εισάγονται μέχρι το τέρμα της οπής χρησιμοποιώντας ζυγκί και βαριοπούλα.
5. Όσο το έναμα είναι νωπό, διαστρώνεται το κονίαμα έδρασης και επί του νωπού κονιάματος τοποθετούνται τα πλαίσια, που ευθυγραμμίζονται με κατάλληλες σφήνες.
6. Αφαιρείται το περίσσιο κονίαμα, και ο,τι απομένει διαμορφώνεται με το μυστρί ώστε να προκύψει μία ομοιομορφη διάστρωση περιμετρικά των δοκών.
7. Την επόμενη μέρα αφαιρούνται οι σφήνες και τοποθετούνται χαλαρά τα περικόχλια.
8. Πέντε ημέρες μετά σφίγγονται τα περικόχλια με εφαρμογή μέσης δύναμης και στην συνέχεια σε κάθε περικόχλιο εφαρμόζεται μία σταγόνα κόλλας σπειρωμάτων χαμηλής αντοχής.

### ΚΑΤΑΣΚΕΥΑΣΤΙΚΕΣ ΛΕΠΤΟΜΕΡΕΙΕΣ ΠΛΑΙΣΙΩΝ

### ΤΥΠΙΚΗ ΛΕΠΤΟΜΕΡΕΙΑ ΠΑΚΤΩΣΗΣ ΤΩΝ ΠΛΑΙΣΙΩΝ

Η λεπτομέρεια αυτή συμπληρώνει τα σχέδια Σ01 έως Σ04

Π3

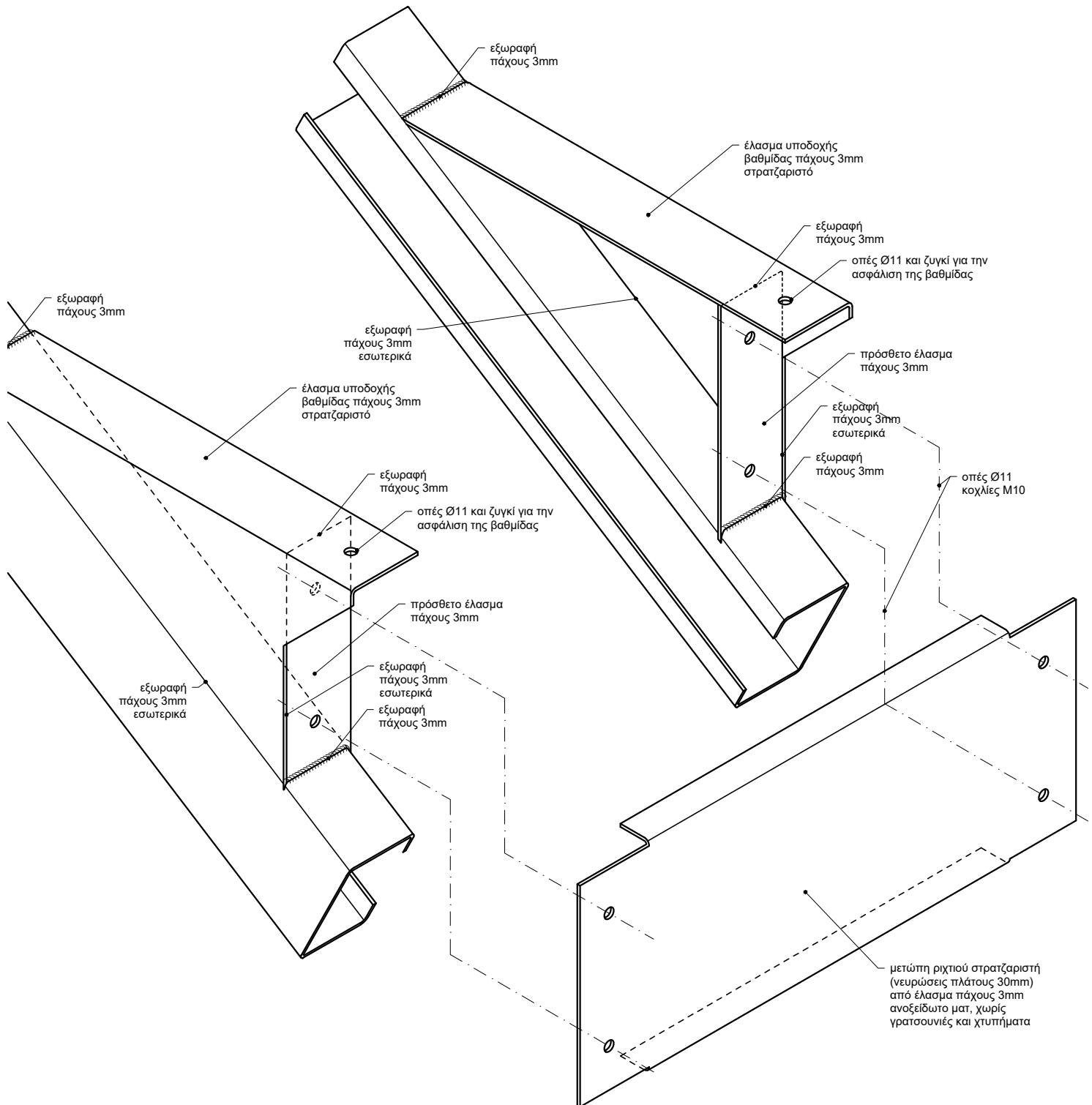

ΚΑΤΑΣΚΕΥΑΣΤΙΚΕΣ ΛΕΠΤΟΜΕΡΕΙΕΣ ΚΙΓΚΛΙΔΩΜΑΤΩΝ	
ΒΑΘΜΙΔΕΣ ΚΛΙΜΑΚΩΝ	
<p>Οι διαστάσεις διαφέρουν κατά περίπτωση, και θα καθοριστούν ξεχωριστά για κάθε σκάλα από τον επιβλέποντα. Οι ραφές δεν τροχίζονται, αλλά περνιούνται με σφουγγάρι για να φύγει η μαυρίλα. Η μετώπη του τελευταίου ριχτού έρχεται συγκολλημένη μόνιμα στις δοκούς του ανάντι πλαισίου.</p>	<h1>Π4</h1>

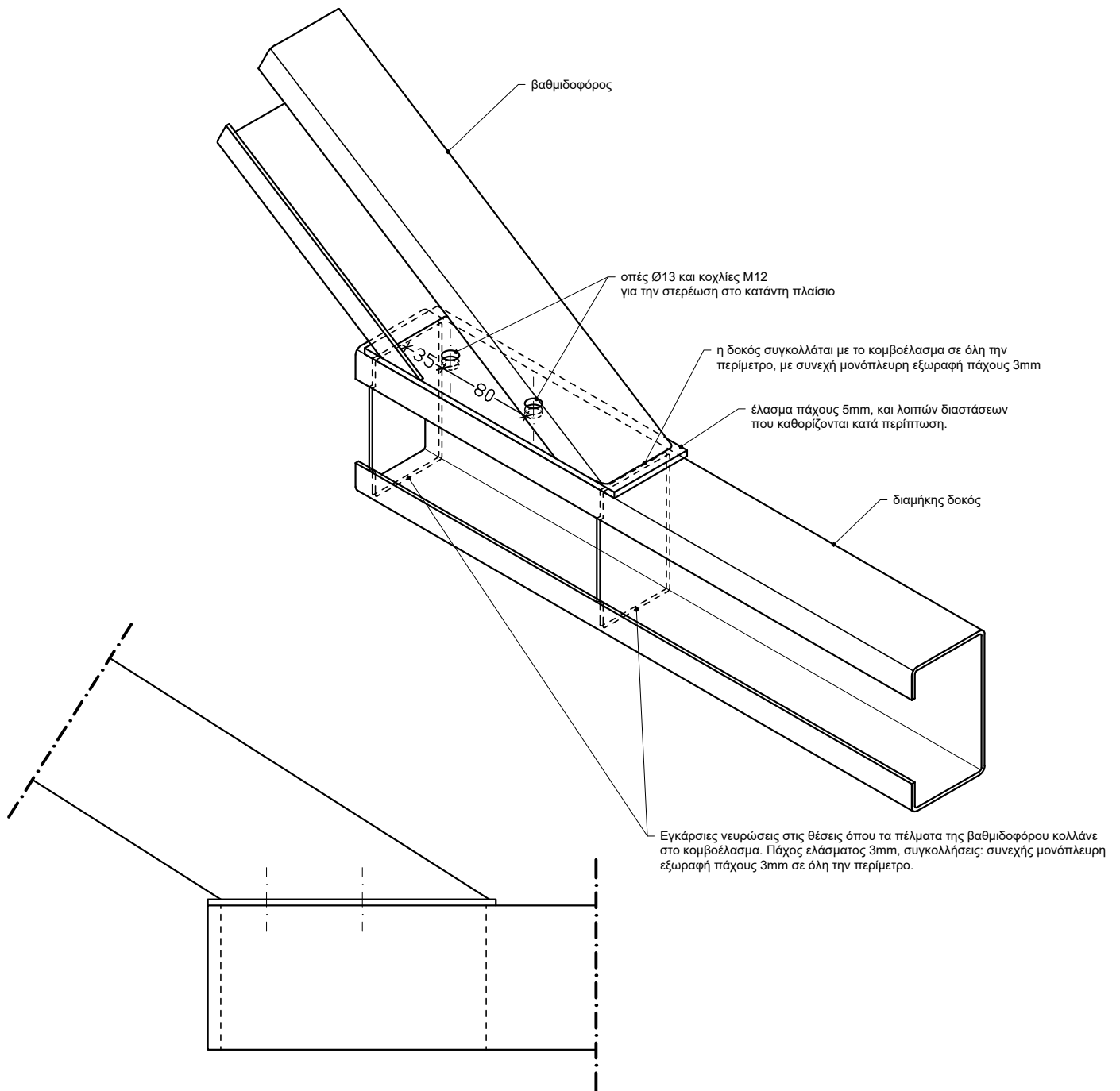

### ΚΑΤΑΣΚΕΥΑΣΤΙΚΕΣ ΛΕΠΤΟΜΕΡΕΙΕΣ ΚΙΓΚΛΙΔΩΜΑΤΩΝ

#### ΕΔΡΑΣΗ ΒΑΘΜΙΔΟΦΟΡΩΝ - ΜΕΘΟΔΟΣ 1

Οι διαστάσεις διαφέρουν κατά περίπτωση, και θα καθοριστούν ξεχωριστά για κάθε σκάλα από τον επιβλέποντα. Οι ραφές δεν τροχίζονται, αλλά περνιούνται με σφυγγάρι για να φύγει η μαυρίλα. Δεν απεικονίζονται τα στοιχεία που δεν συμμετέχουν στον κόμβο.

**Π5**



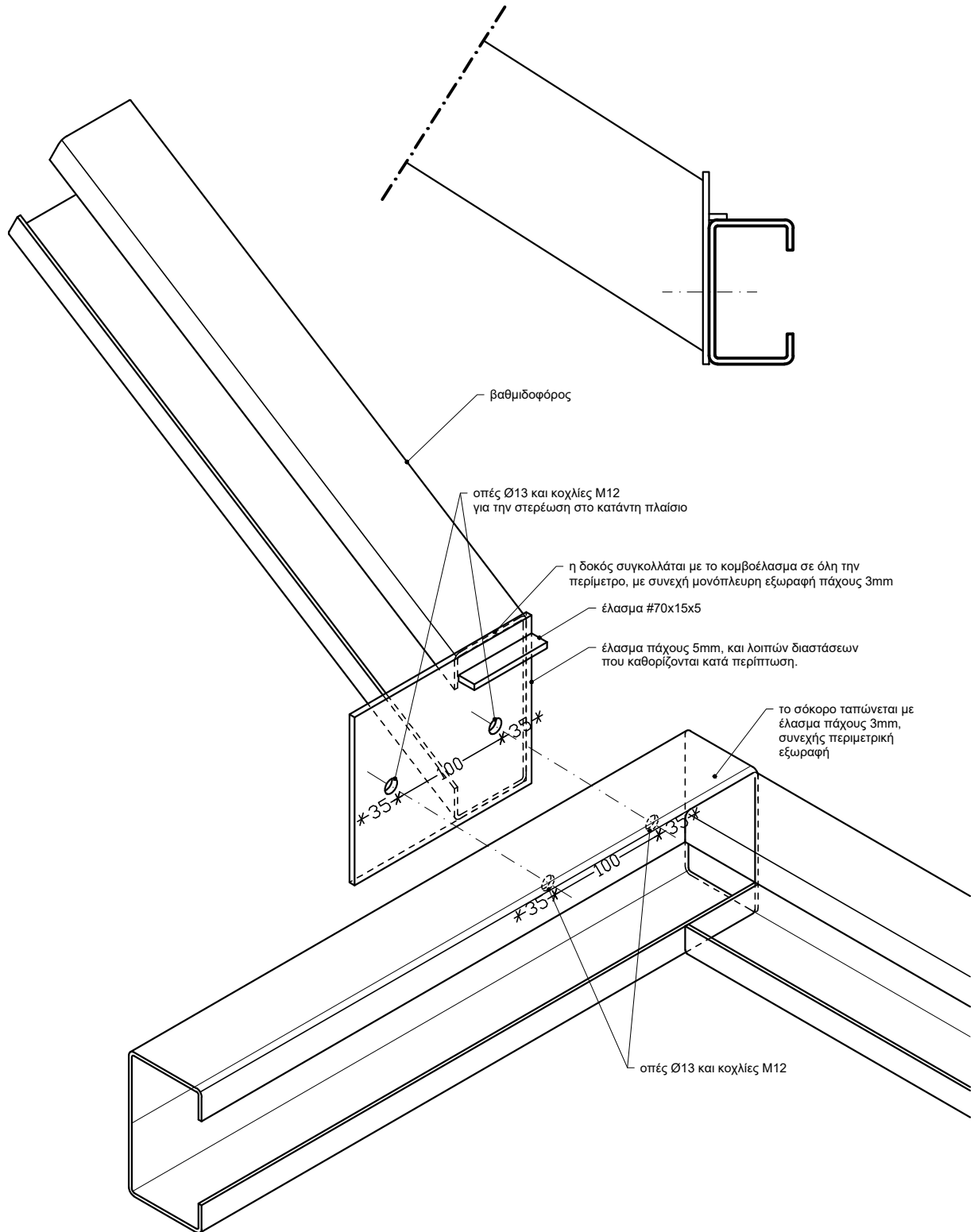

ΚΑΤΑΣΚΕΥΑΣΤΙΚΕΣ ΛΕΠΤΟΜΕΡΕΙΕΣ ΚΙΓΚΛΙΔΩΜΑΤΩΝ

ΕΔΡΑΣΗ ΒΑΘΜΙΔΟΦΟΡΩΝ - ΜΕΘΟΔΟΣ 2

Οι διαστάσεις διαφέρουν κατά περίπτωση, και θα καθοριστούν ξεχωριστά για κάθε σκάλα από τον επιβλέποντα. Οι ραφές δεν τροχίζονται, αλλά περνιούνται με σφουγγάρι για να φύγει η μαυρίλα. Δεν απεικονίζονται τα στοιχεία που δεν συμμετέχουν στον κόμβο.

Π6

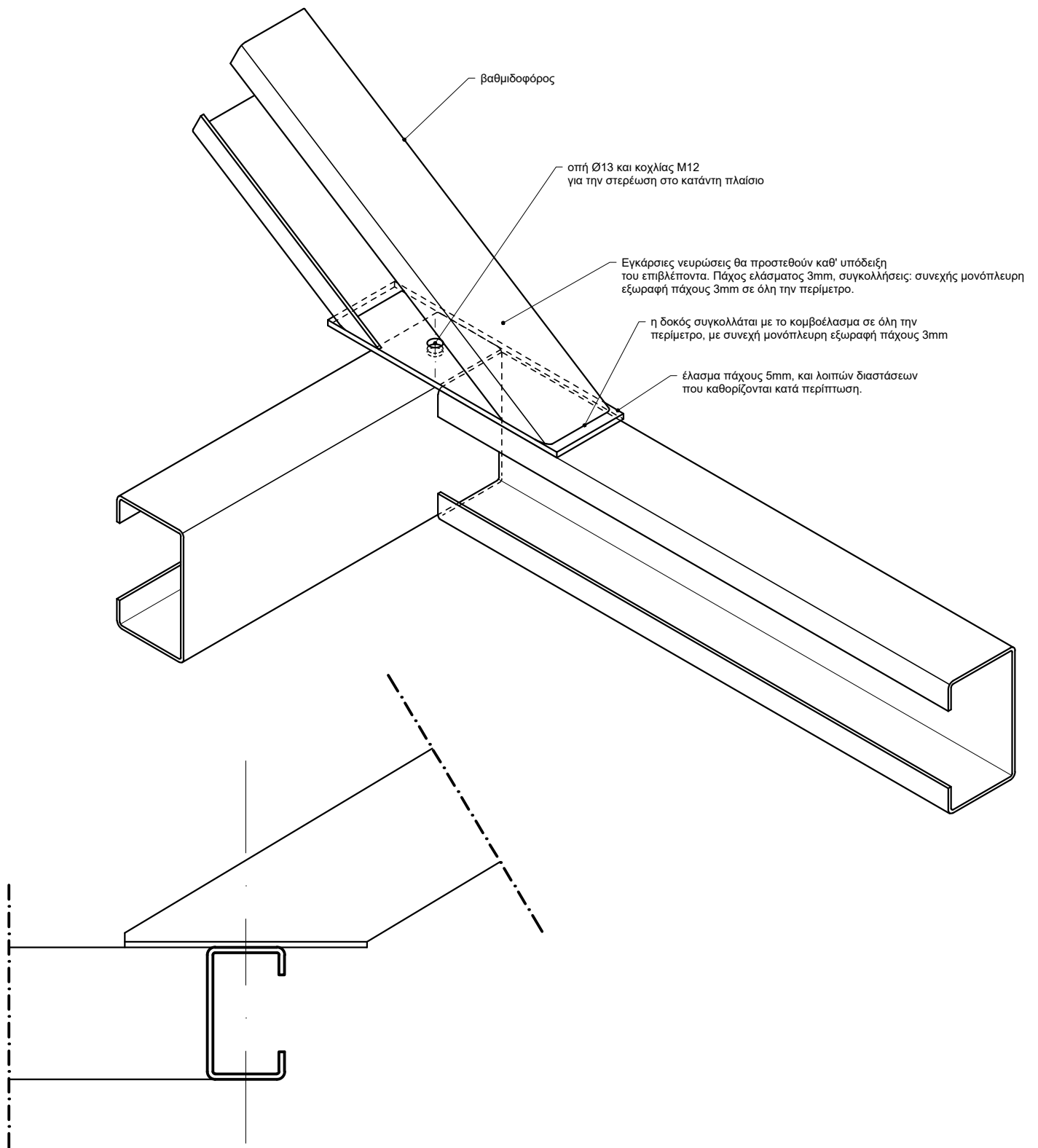

### ΚΑΤΑΣΚΕΥΑΣΤΙΚΕΣ ΛΕΠΤΟΜΕΡΕΙΕΣ ΚΙΓΚΛΙΔΩΜΑΤΩΝ

#### ΕΔΡΑΣΗ ΒΑΘΜΙΔΟΦΟΡΩΝ - ΜΕΘΟΔΟΣ 3

Οι διαστάσεις διαφέρουν κατά περίπτωση, και θα καθοριστούν ξεχωριστά για κάθε σκάλα από τον επιβλέποντα. Οι ραφές δεν τροχίζονται, αλλά περνιούνται με σφουγγάρι για να φύγει η μαυρίλα. Δεν απεικονίζονται τα στοιχεία που δεν συμμετέχουν στον κόμβο.

**Π7**

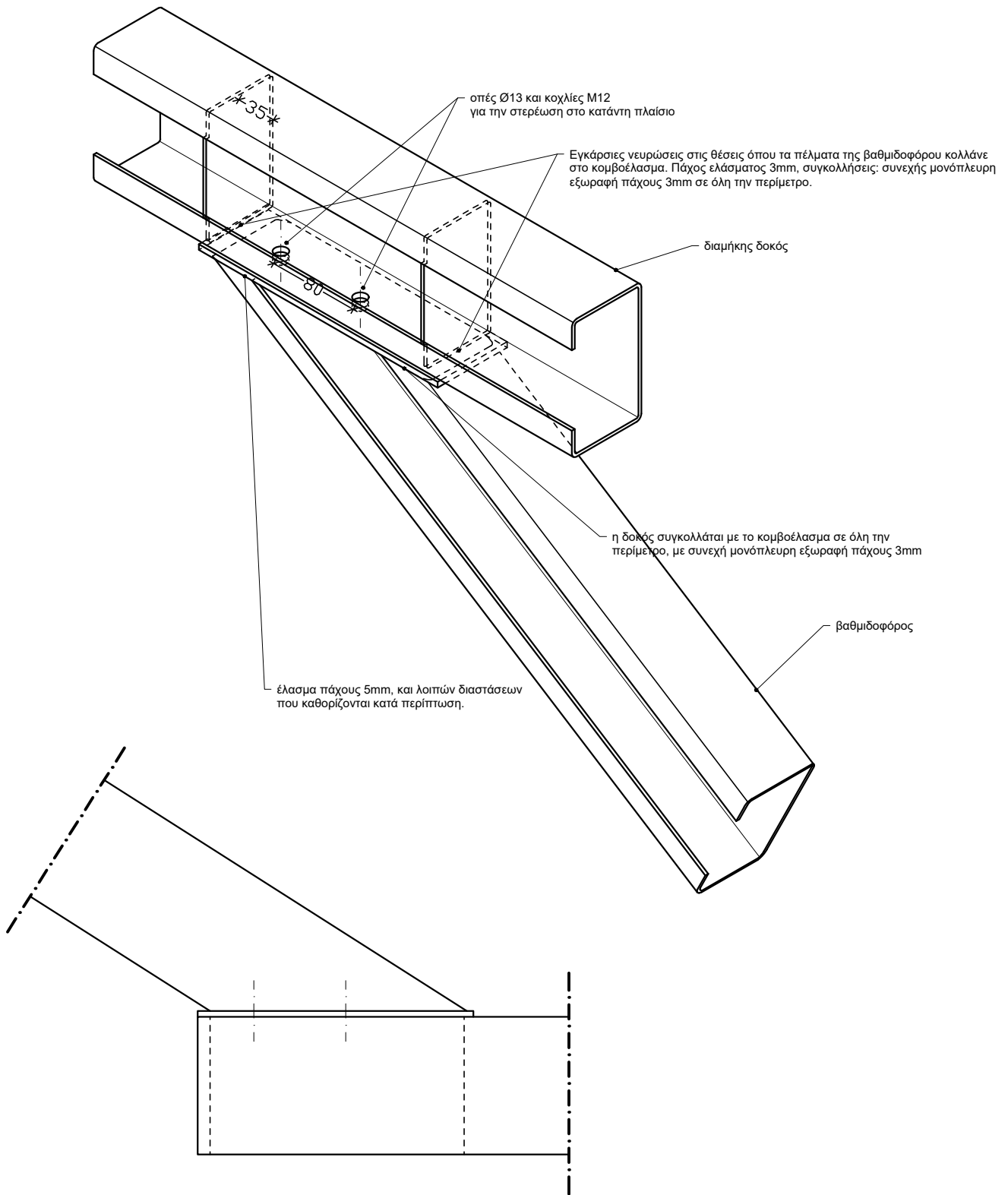

ΚΑΤΑΣΚΕΥΑΣΤΙΚΕΣ ΛΕΠΤΟΜΕΡΕΙΕΣ ΚΙΓΚΛΙΔΩΜΑΤΩΝ

ΑΝΑΡΤΗΣΗ ΒΑΘΜΙΔΟΦΟΡΩΝ - ΜΕΘΟΔΟΣ 1

Οι διαστάσεις διαφέρουν κατά περίπτωση, και θα καθοριστούν ξεχωριστά για κάθε σκάλα από τον επιβλέποντα. Οι ραφές δεν τροχίζονται, αλλά περνιούνται με σφουγγάρι για να φύγει η μαυρίλα. Δεν απεικονίζονται τα στοιχεία που δεν συμμετέχουν στον κόμβο.

Π8

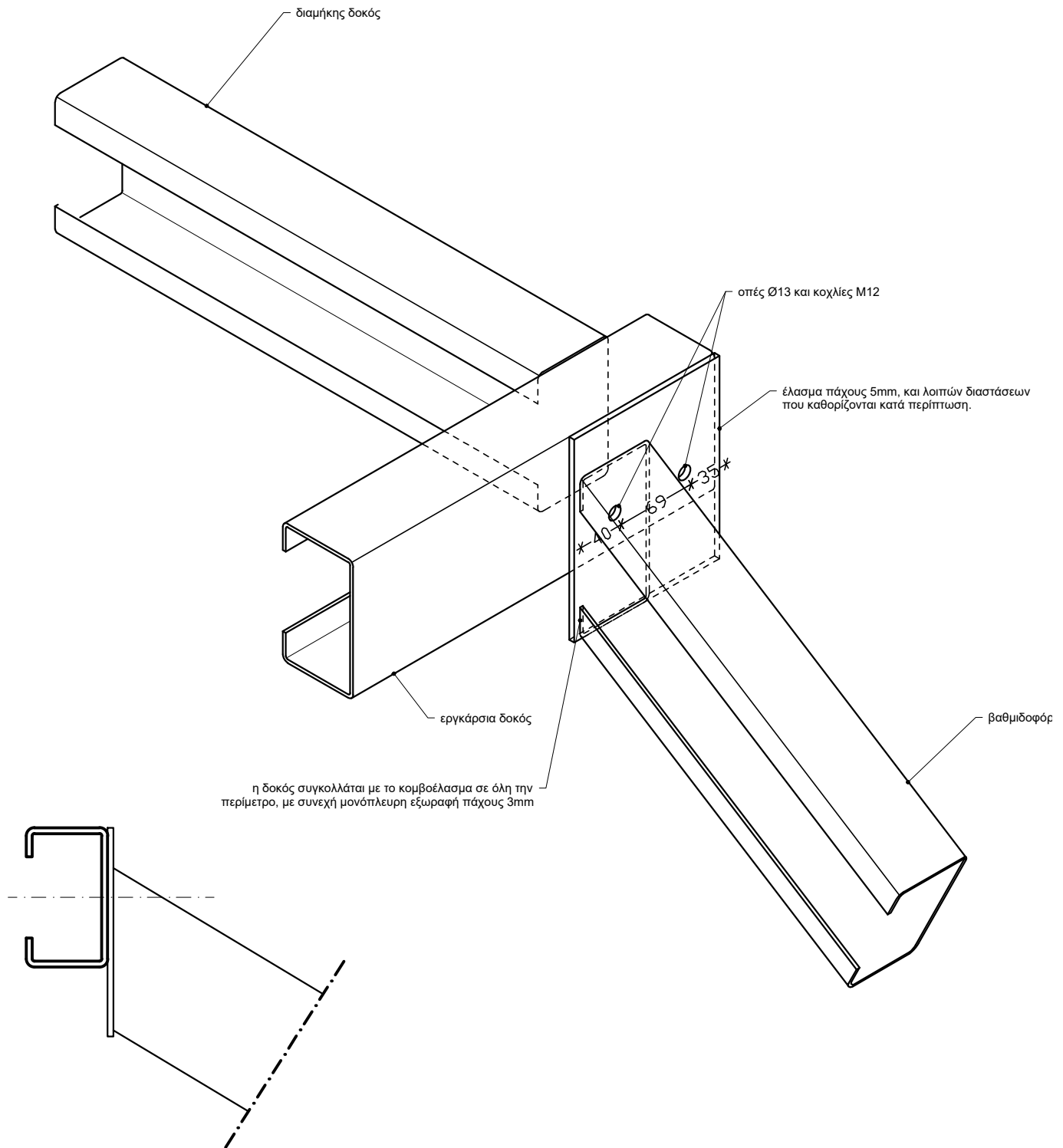

ΚΑΤΑΣΚΕΥΑΣΤΙΚΕΣ ΛΕΠΤΟΜΕΡΕΙΕΣ ΚΙΓΚΛΙΔΩΜΑΤΩΝ

ΑΝΑΡΤΗΣΗ ΒΑΘΜΙΔΟΦΟΡΩΝ - ΜΕΘΟΔΟΣ 2

Οι διαστάσεις διαφέρουν κατά περίπτωση, και θα καθοριστούν ξεχωριστά για κάθε σκάλα από τον επιβλέποντα. Οι ραφές δεν τροχίζονται, αλλά περνιούνται με σφουγγάρι για να φύγει η μαυρίλα. Δεν απεικονίζονται τα στοιχεία που δεν συμμετέχουν στον κόμβο.

Π9

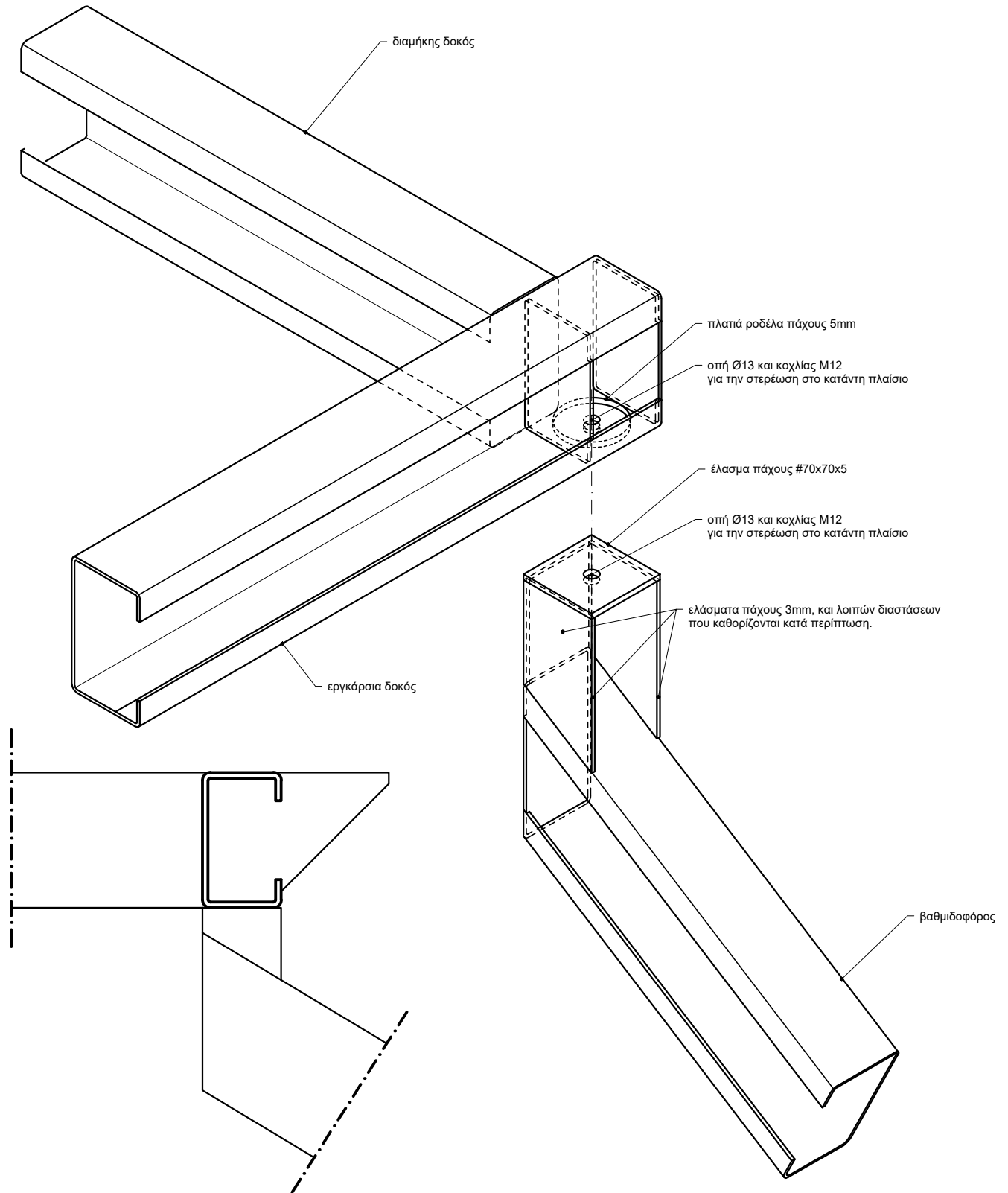

ΚΑΤΑΣΚΕΥΑΣΤΙΚΕΣ ΛΕΠΤΟΜΕΡΕΙΕΣ ΚΙΓΚΛΙΔΩΜΑΤΩΝ

ΑΝΑΡΤΗΣΗ ΒΑΘΜΙΔΟΦΟΡΩΝ - ΜΕΘΟΔΟΣ 3

Οι διαστάσεις διαφέρουν κατά περίπτωση, και θα καθοριστούν ξεχωριστά για κάθε σκάλα από τον επιβλέποντα. Οι ραφές δεν τροχίζονται, αλλά περνιούνται με σφουγγάρι για να φύγει η μαυρίλα. Δεν απεικονίζονται τα στοιχεία που δεν συμμετέχουν στον κόμβο.

Π10

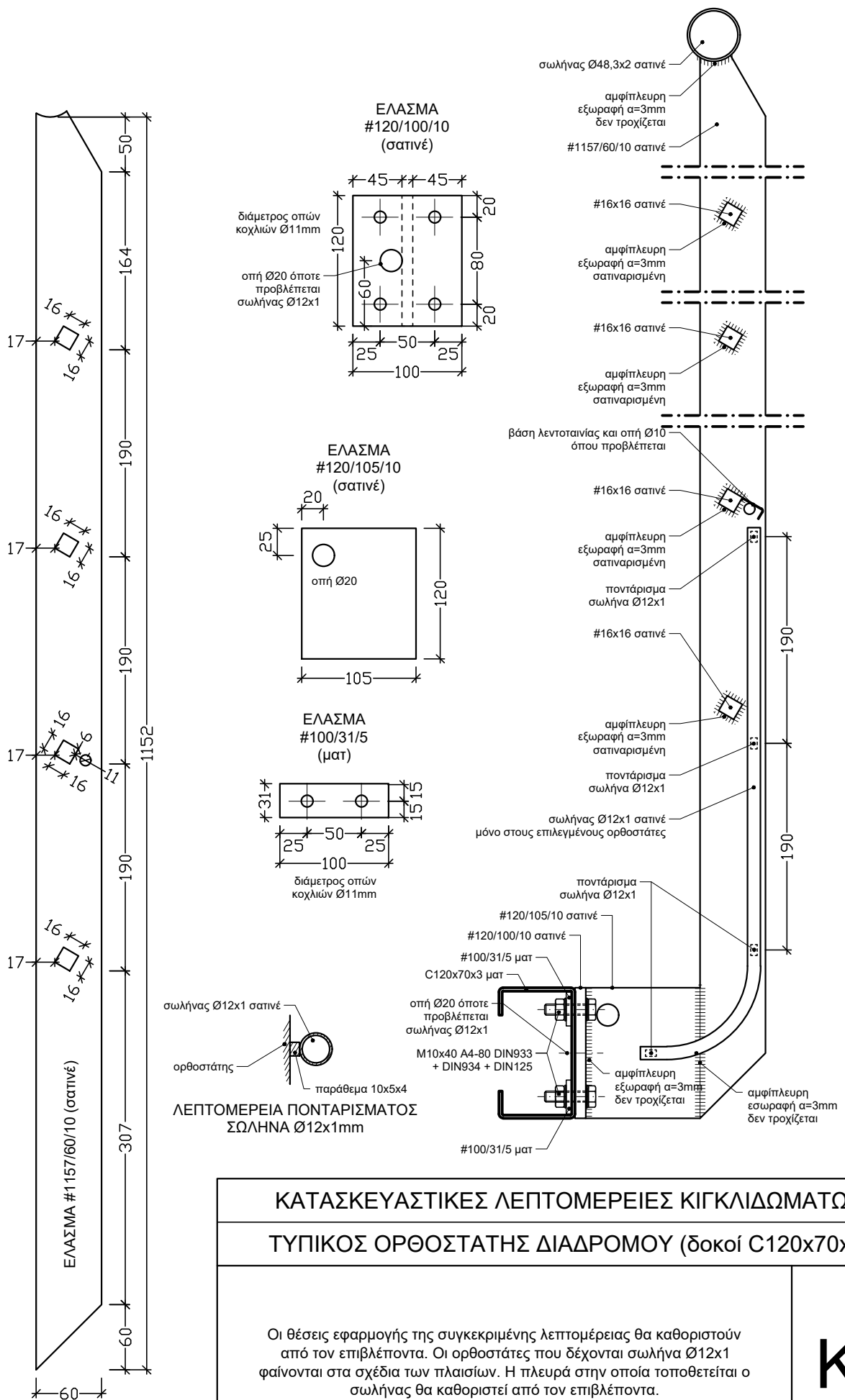

**ΚΑΤΑΣΚΕΥΑΣΤΙΚΕΣ ΛΕΠΤΟΜΕΡΕΙΕΣ ΚΙΓΚΛΙΔΩΜΑΤΩΝ**

**ΤΥΠΙΚΟΣ ΟΡΘΟΣΤΑΤΗΣ ΔΙΑΔΡΟΜΟΥ (δοκοί C120x70x3)**

Οι θέσεις εφαρμογής της συγκεκριμένης λεπτομέρειας θα καθοριστούν από τον επιβλέποντα. Οι ορθοστάτες που δέχονται σωλήνα Ø12x1 φαίνονται στα σχέδια των πλαισίων. Η πλευρά στην οποία τοποθετείται ο σωλήνας θα καθοριστεί από τον επιβλέποντα.

**K1**



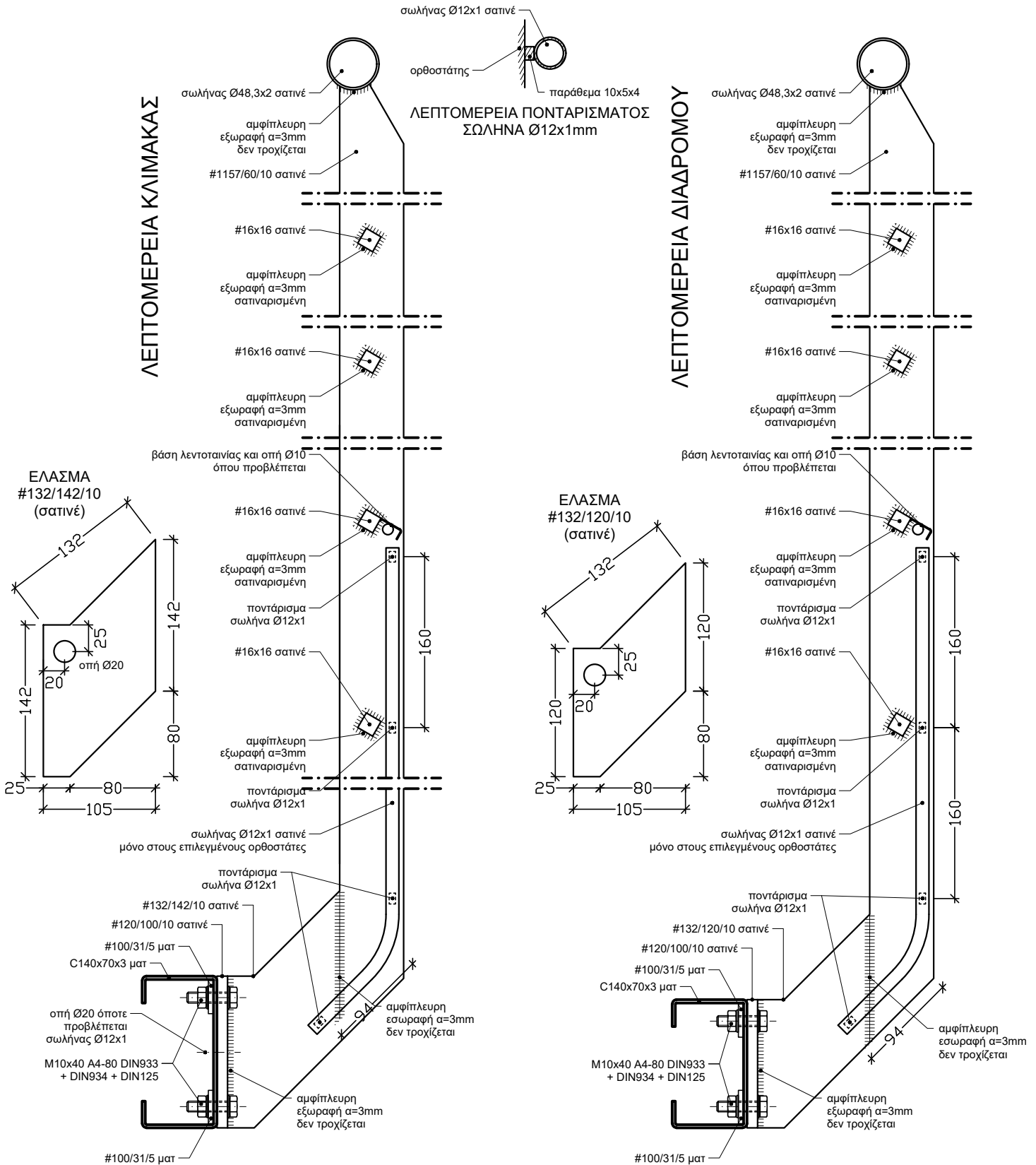

ΚΑΤΑΣΚΕΥΑΣΤΙΚΕΣ ΛΕΠΤΟΜΕΡΕΙΕΣ ΚΙΓΚΛΙΔΩΜΑΤΩΝ	
ΕΝΑΛΛΑΚΤΙΚΗ ΔΙΑΜΟΡΦΩΣΗ ΟΡΘΟΣΤΑΤΗ	
<p>Οι θέσεις εφαρμογής της συγκεκριμένης λεπτομέρειας θα καθοριστούν από τον επιβλέποντα. Οι ορθοστάτες που δέχονται σωλήνα Ø12x1 φαίνονται στα σχέδια των πλαισίων. Η πλευρά στην οποία τοποθετείται ο σωλήνας θα καθορισθεί από τον επιβλέποντα.</p> <p>Η λεπτομέρεια αυτή μπορεί να εφαρμοστεί τόσο σε διάδρομο όσο και σε κλίμακα.</p>	<h1>K3</h1>



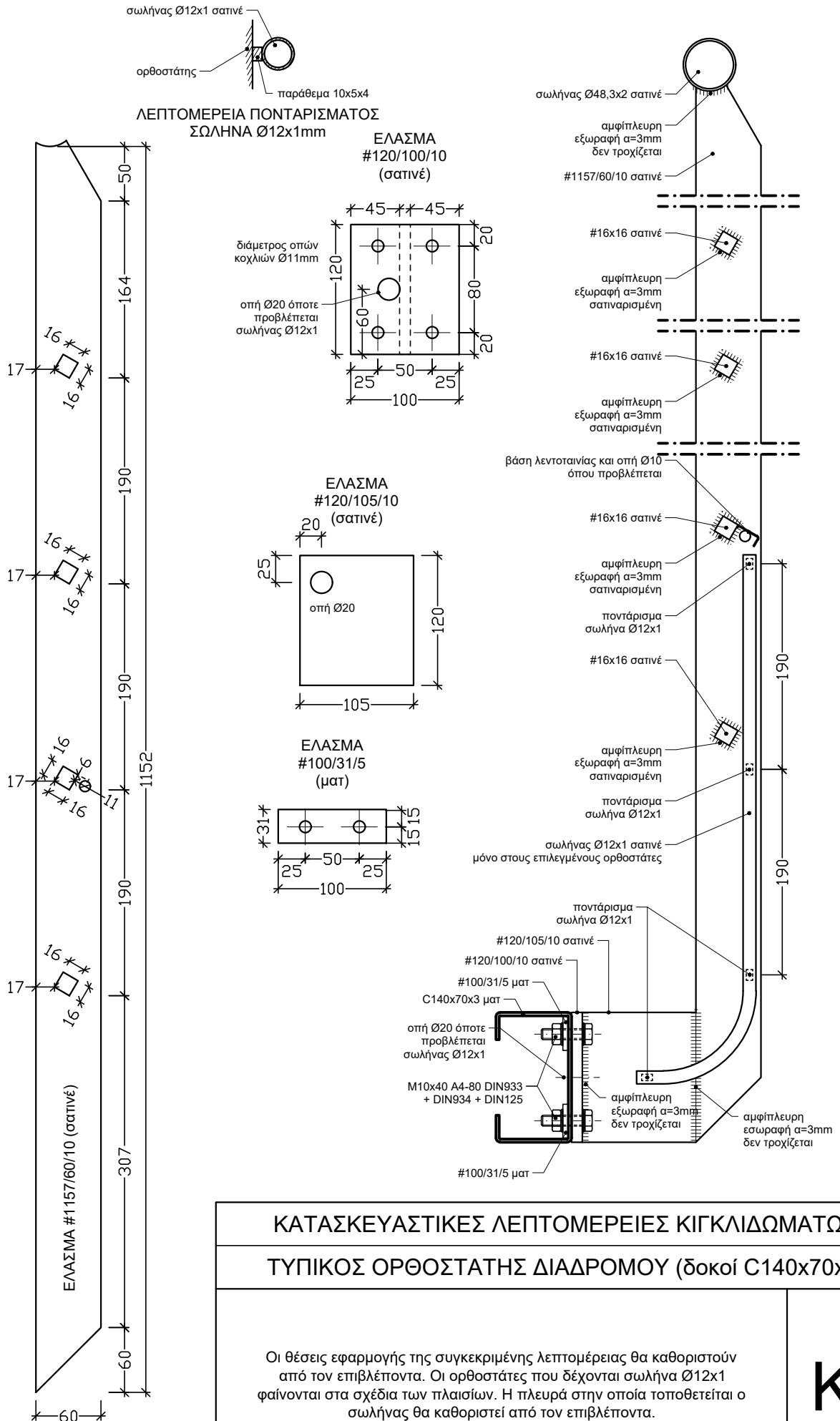

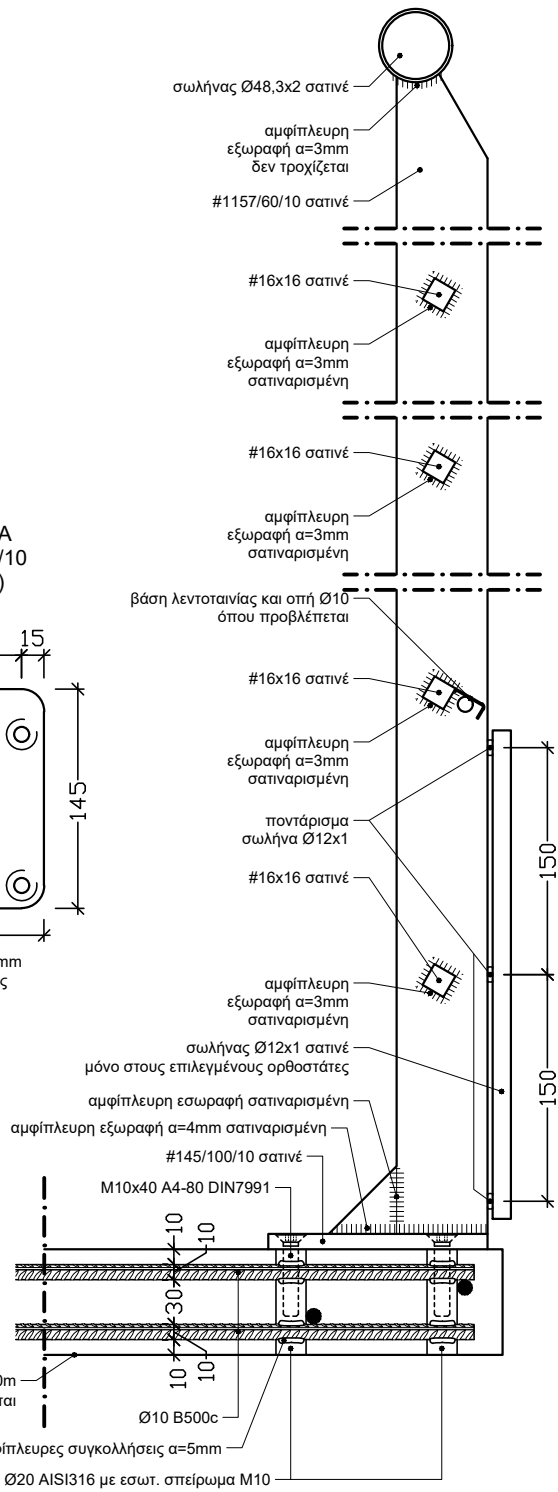
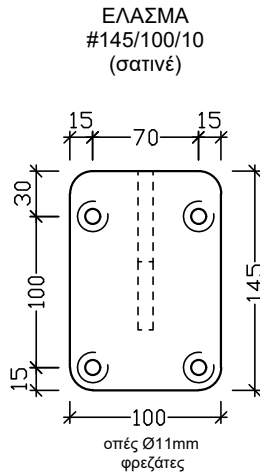
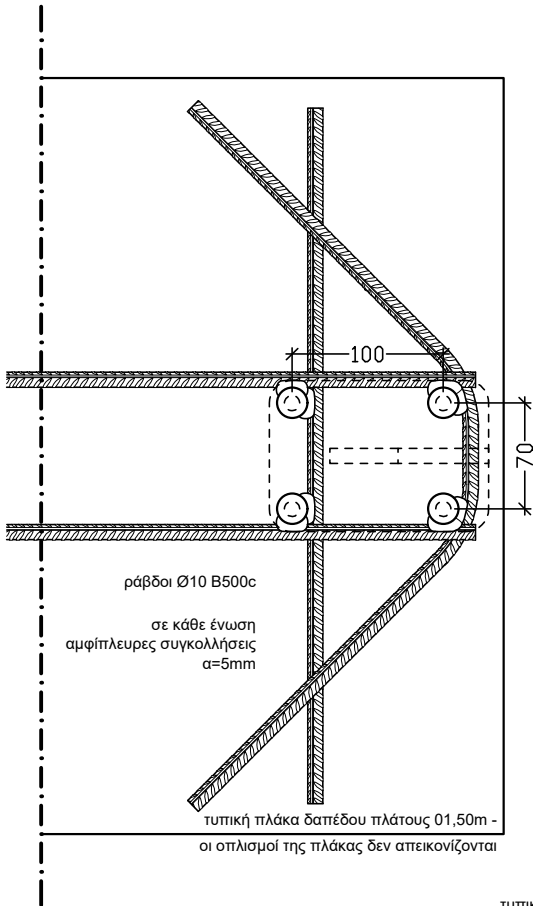
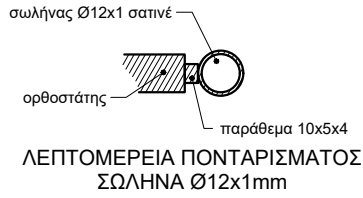

τυπική πλάκα δαπέδου πλάτους 01,50m - οι οπλισμοί της πλάκας δεν απεικονίζονται

<b>ΚΑΤΑΣΚΕΥΑΣΤΙΚΕΣ ΛΕΠΤΟΜΕΡΕΙΕΣ ΚΙΓΚΛΙΔΩΜΑΤΩΝ</b>	
<b>ΟΡΘΟΣΤΑΤΗΣ ΕΠΙ ΠΛΑΚΩΝ Ω/Σ</b>	
Οι ορθοστάτες που δέχονται σωλήνα Ø12x1 φαίνονται στα σχέδια των πλαisiών.	<b>K5</b>

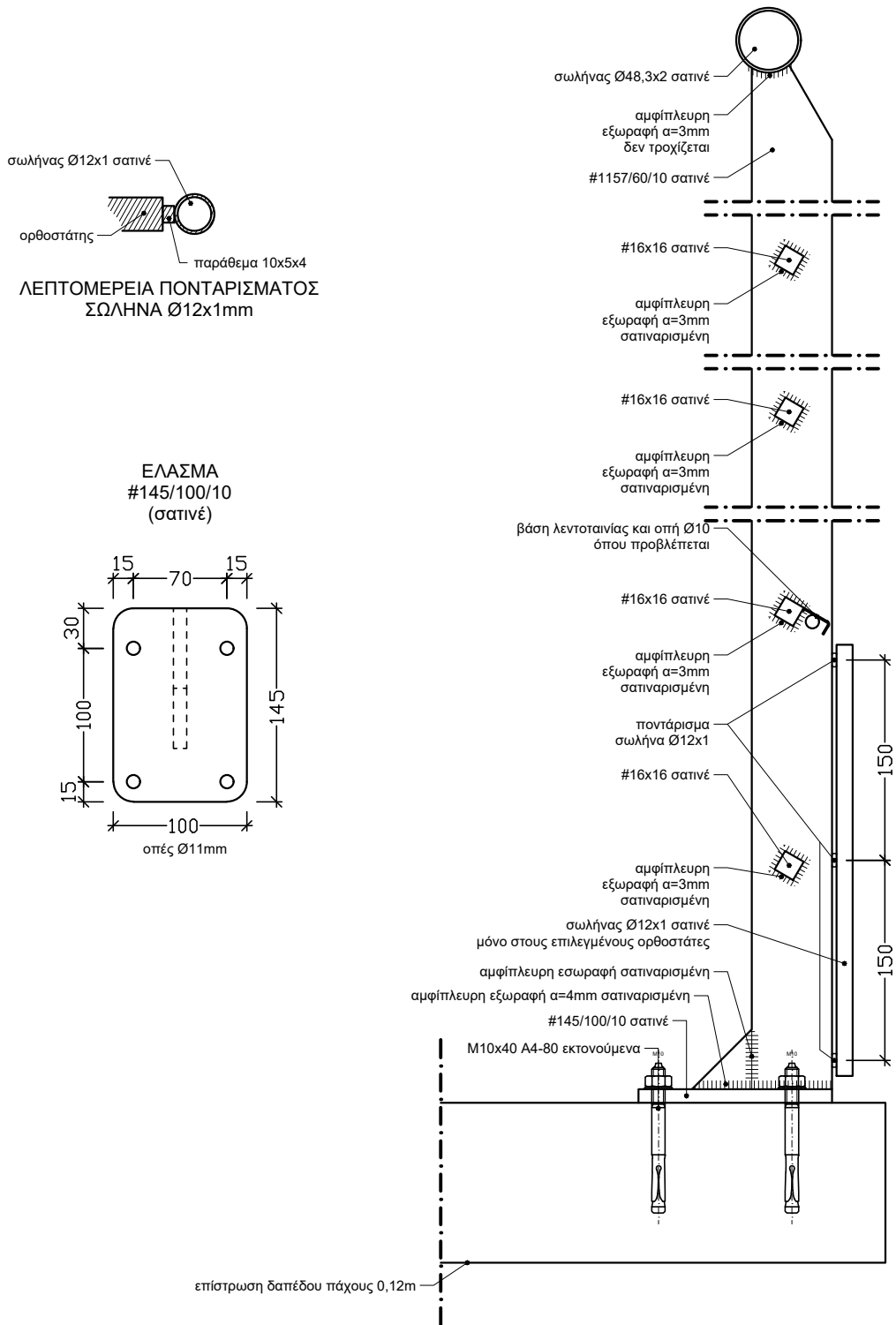

ΚΑΤΑΣΚΕΥΑΣΤΙΚΕΣ ΛΕΠΤΟΜΕΡΕΙΕΣ ΚΙΓΚΛΙΔΩΜΑΤΩΝ

ΟΡΘΟΣΤΑΤΗΣ ΕΠΙ ΠΛΑΚΩΝ Ω/Σ

Οι ορθοστάτες που δέχονται σωλήνα Ø12x1 φαίνονται στα σχέδια των πλακίστων.

**K6**

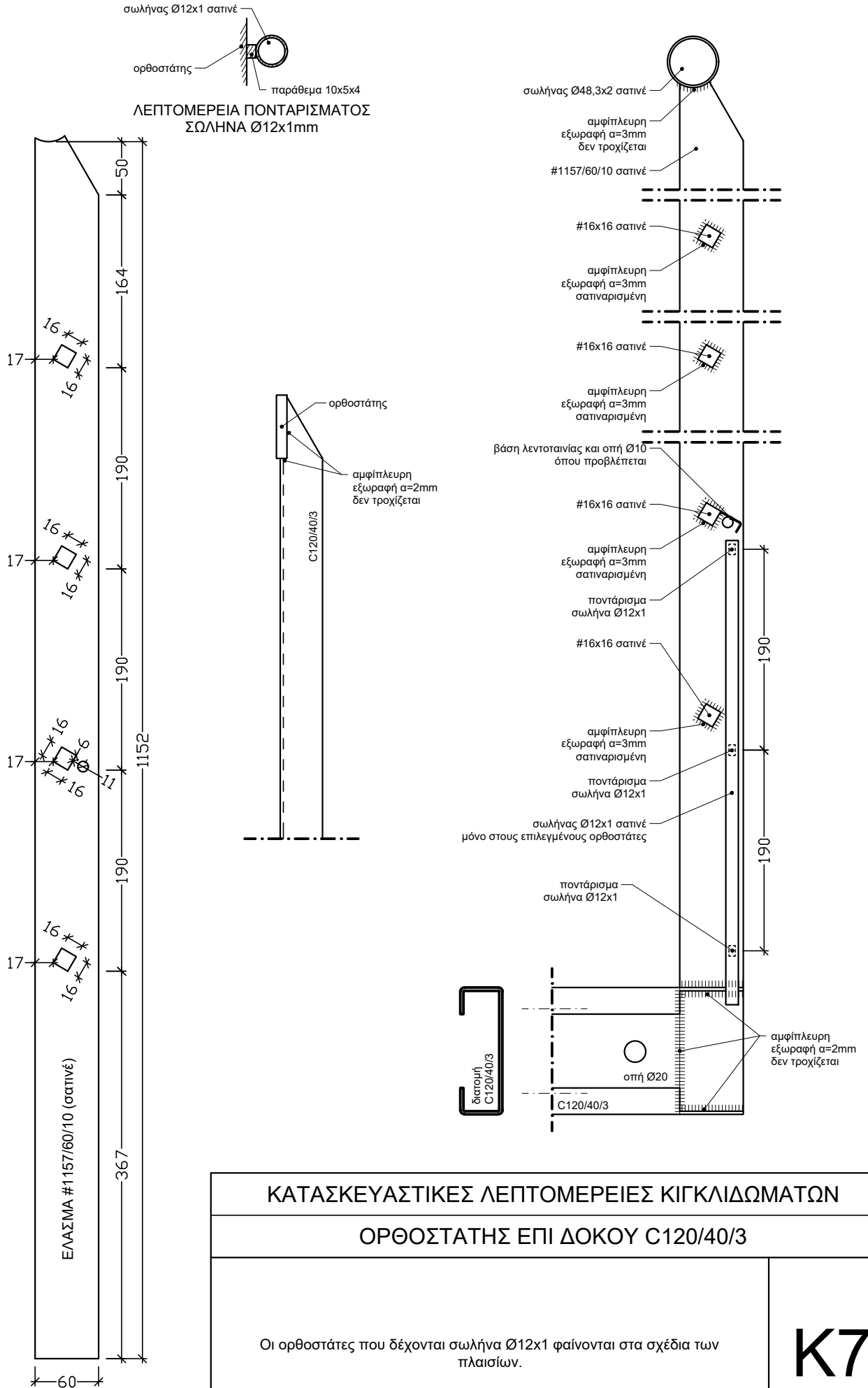

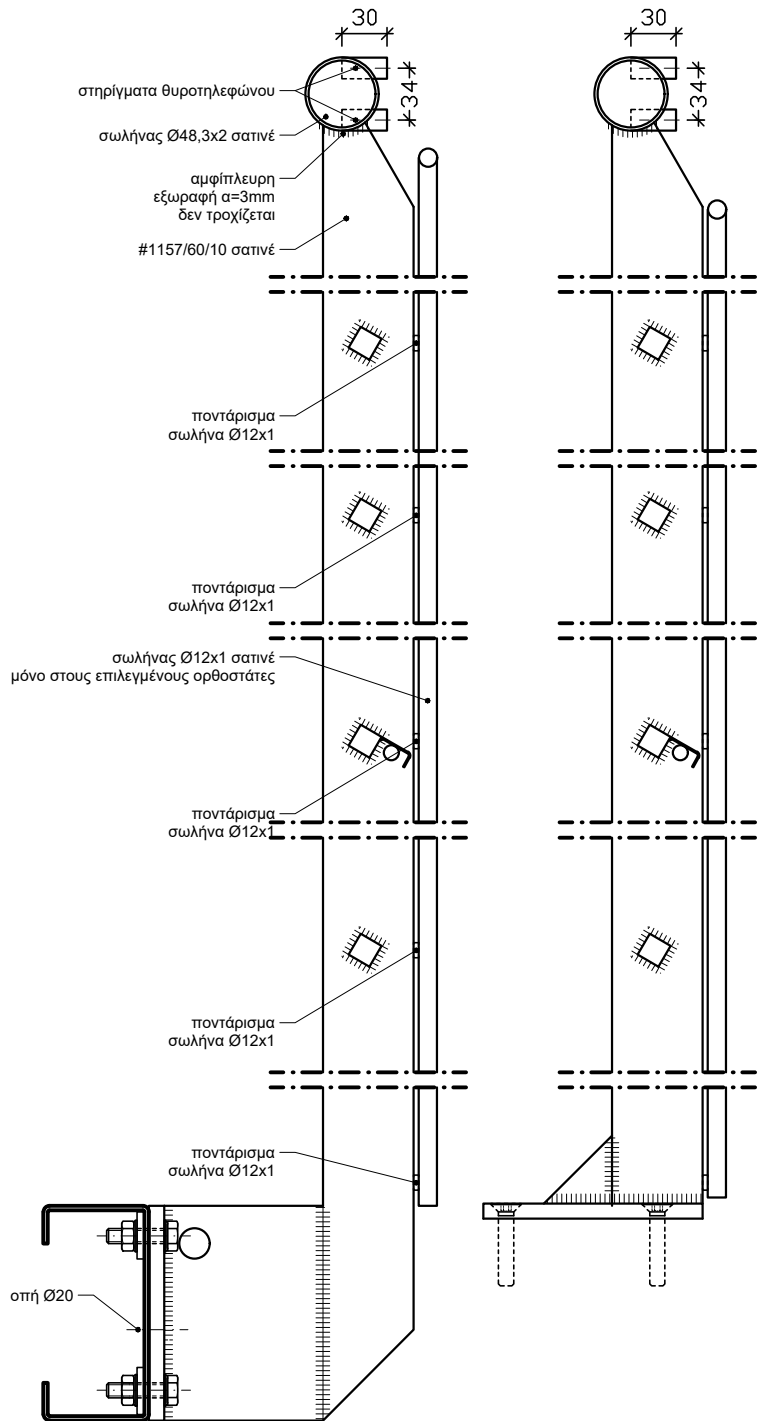
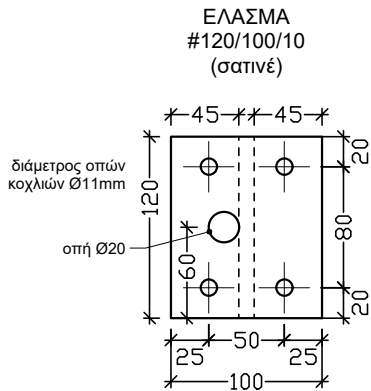
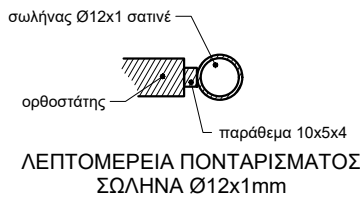
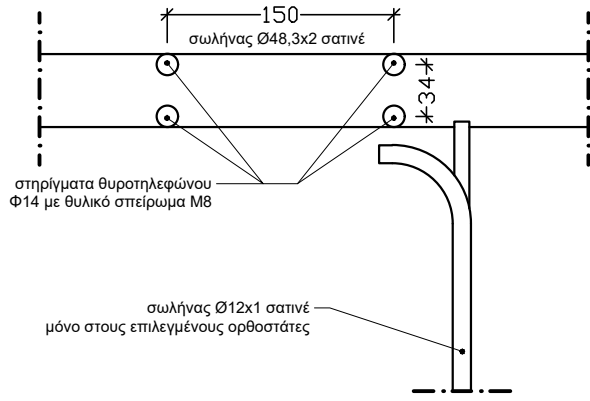

**ΚΑΤΑΣΚΕΥΑΣΤΙΚΕΣ ΛΕΠΤΟΜΕΡΕΙΕΣ ΚΙΓΚΛΙΔΩΜΑΤΩΝ**

**ΒΑΣΗ ΘΥΡΟΤΗΛΕΦΩΝΟΥ**

Οι θέσεις θυροτηλεφώνου φαίνονται στα σχέδια οριζοντιογραφίας του διαδρόμου.

**K8**

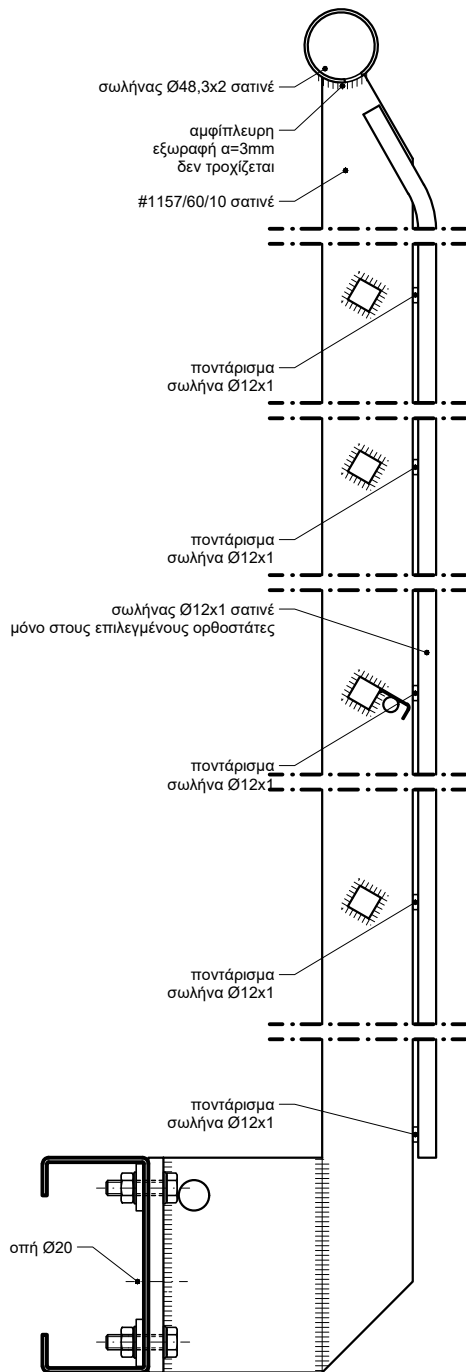

ΤΡΟΠΟΣ ΤΟΠΟΘΕΤΗΣΗΣ ΣΩΛΗΝΑ ΚΑΛΩΔΙΩΝ

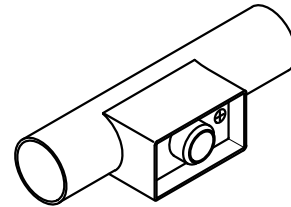

ΙΣΟΜΕΤΡΙΚΟ (ΠΕΡΙΕΣΤΡΑΜΕΝΟ)

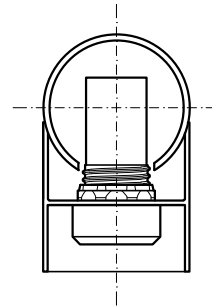

ΤΟΜΗ ΕΓΚΑΡΣΙΑ

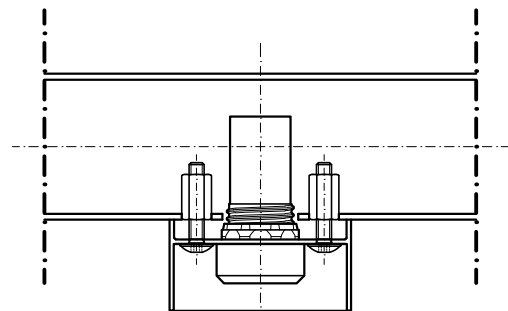

ΤΟΜΗ ΔΙΑΜΗΚΗΣ

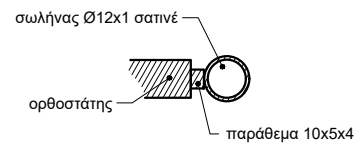

ΛΕΠΤΟΜΕΡΕΙΑ ΠΟΝΤΑΡΙΣΜΑΤΟΣ ΣΩΛΗΝΑ Ø12x1mm

ΚΑΤΑΣΚΕΥΑΣΤΙΚΕΣ ΛΕΠΤΟΜΕΡΕΙΕΣ ΚΙΓΚΛΙΔΩΜΑΤΩΝ

ΚΟΜΒΙΟΔΟΧΟΙ

Οι θέσεις των κομβιοδόχων θα καθοριστούν από τον επιβλέποντα.

**K9**

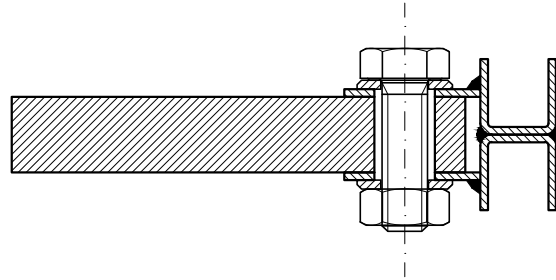
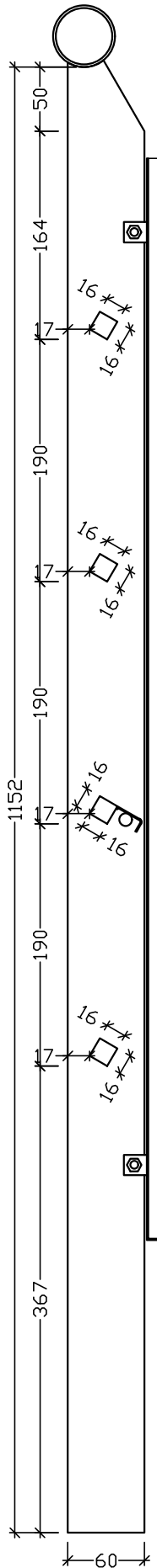

ΚΑΤΑΣΚΕΥΑΣΤΙΚΕΣ ΛΕΠΤΟΜΕΡΕΙΕΣ ΚΙΓΚΛΙΔΩΜΑΤΩΝ

ΥΠΟΔΟΧΕΣ ΠΛΕΞΙΓΚΛΑΣ Ή ΥΑΛΟΠΙΝΑΚΩΝ

Υποδοχές πλεξιγκλάς, σαπιναρισμένες, από ανοξείδωτα ελάσματα πάχους 1,0mm, στερεούμενες στους ορθοστάτες με κοχλίες M6. Ακριβείς διαστάσεις θα ορίσει ο επιβλέπων.

**K10**

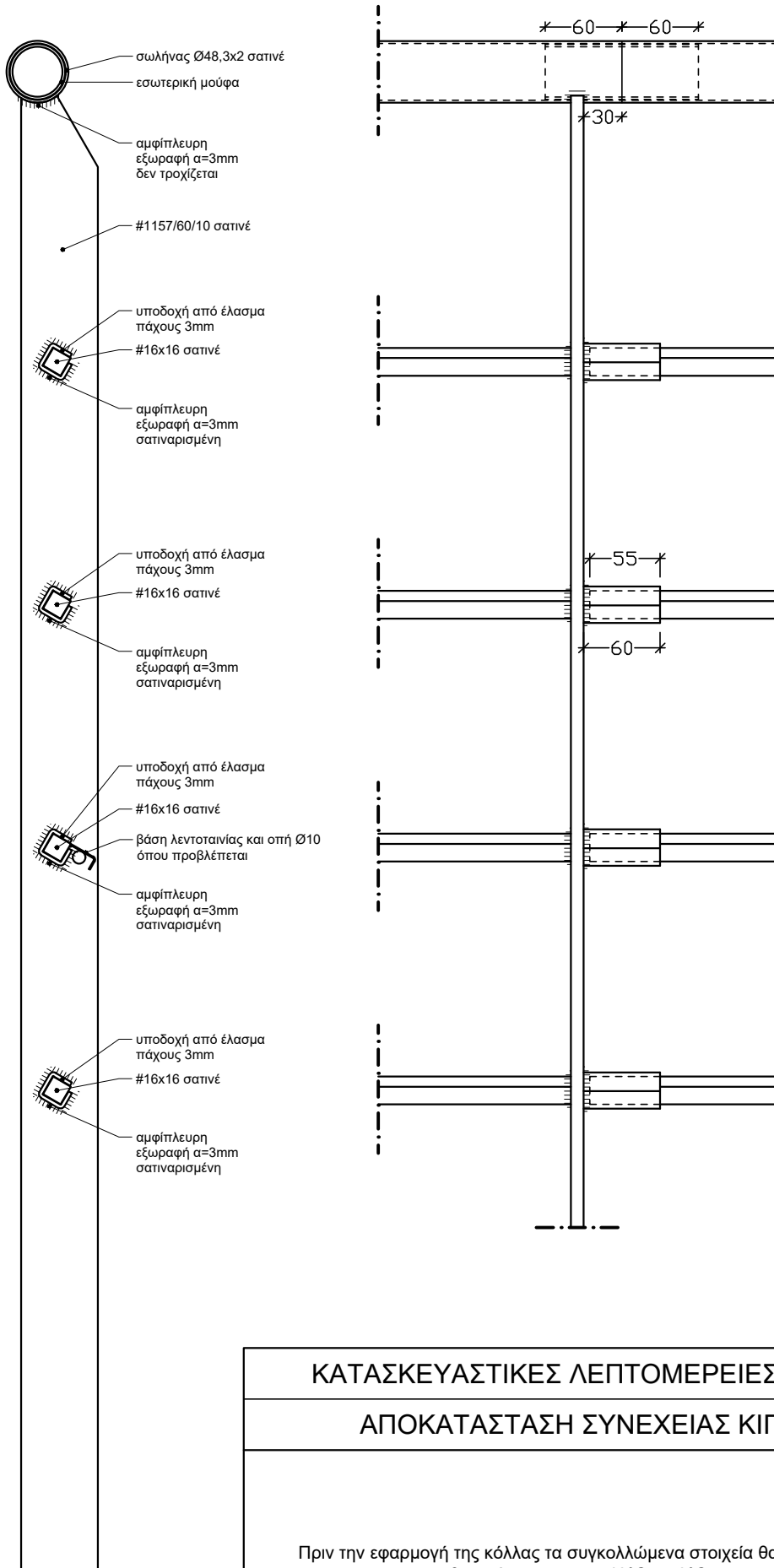

ΚΑΤΑΣΚΕΥΑΣΤΙΚΕΣ ΛΕΠΤΟΜΕΡΕΙΕΣ ΚΙΓΚΛΙΔΩΜΑΤΩΝ

ΑΠΟΚΑΤΑΣΤΑΣΗ ΣΥΝΕΧΕΙΑΣ ΚΙΓΚΛΙΔΩΜΑΤΩΝ

Πριν την εφαρμογή της κόλλας τα συγκολλώμενα στοιχεία θα πρέπει να θερμαίνονται στους 40°C ~ 50°C.

**K11**



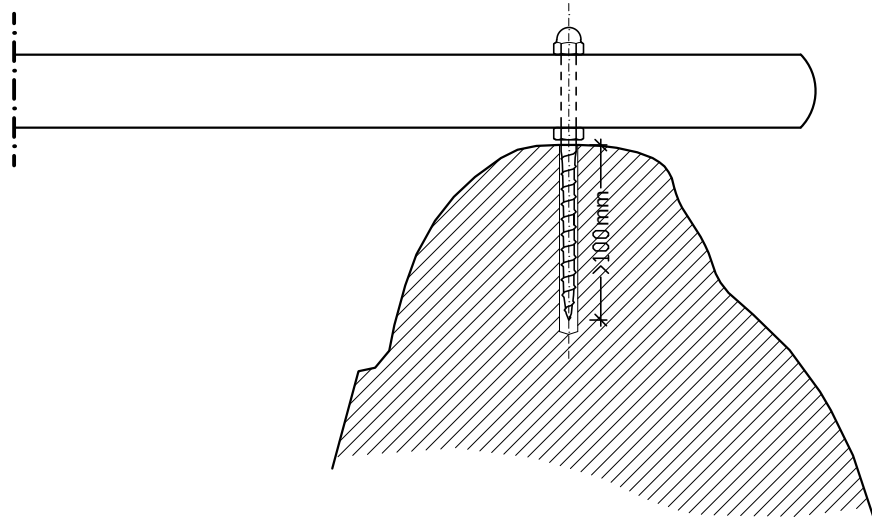

ΚΑΤΑΣΚΕΥΑΣΤΙΚΕΣ ΛΕΠΤΟΜΕΡΕΙΕΣ ΚΙΓΚΛΙΔΩΜΑΤΩΝ

ΚΙΓΚΛΙΔΩΜΑΤΑ ΕΠΙ ΣΤΑΛΑΓΜΙΤΗ

Ντίζα - στριφόκι M10 ή M12. Οι θέσεις πάκτωσης θα υποδειχθούν από τον επιβλέποντα.

**K12**

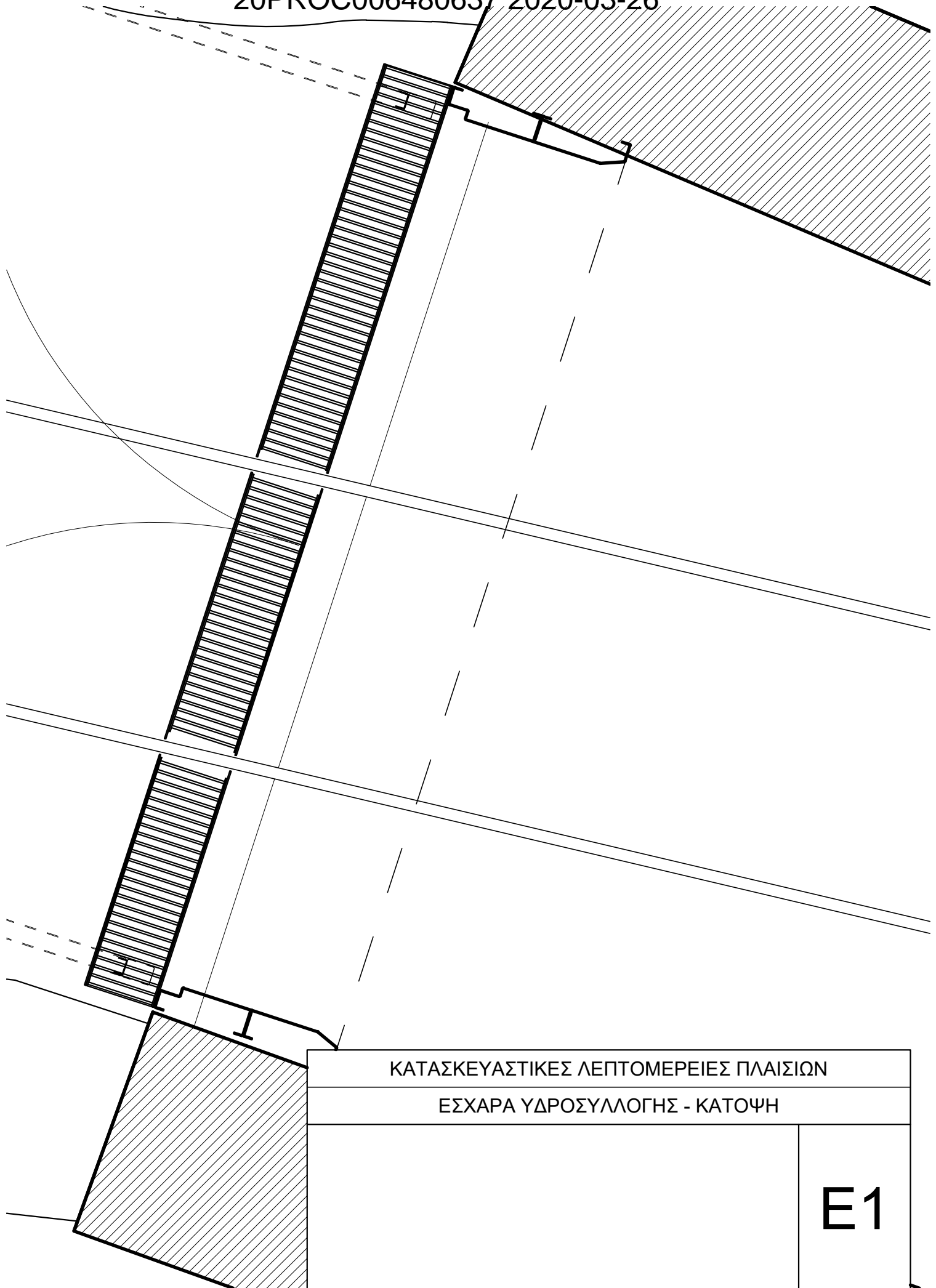

ΚΑΤΑΣΚΕΥΑΣΤΙΚΕΣ ΛΕΠΤΟΜΕΡΕΙΕΣ ΠΛΑΙΣΙΩΝ

ΕΣΧΑΡΑ ΥΔΡΟΣΥΛΛΟΓΗΣ - ΚΑΤΟΨΗ

E1

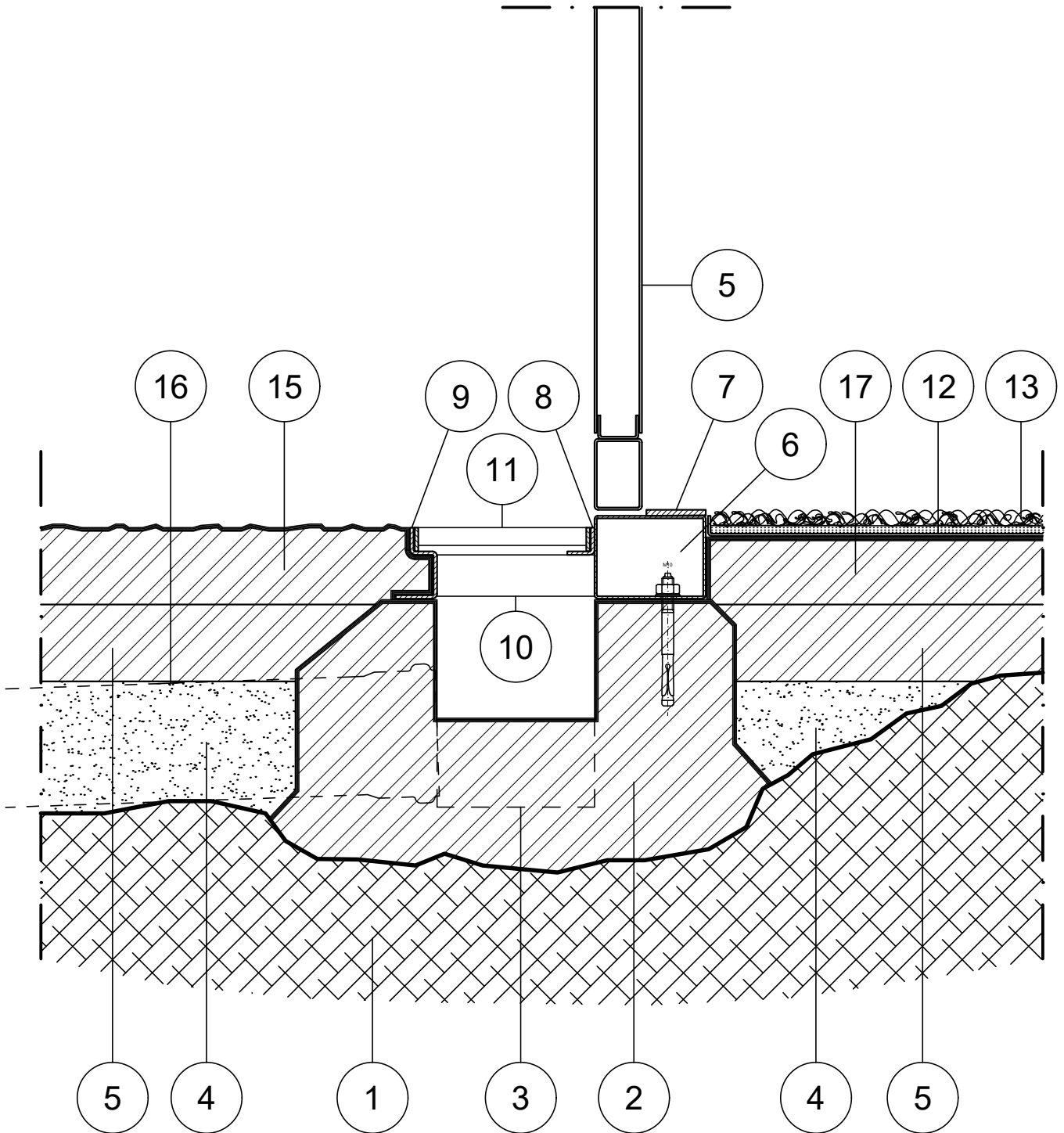

<b>ΚΑΤΑΣΚΕΥΑΣΤΙΚΕΣ ΛΕΠΤΟΜΕΡΕΙΕΣ ΠΛΑΙΣΙΩΝ</b>	
<b>ΕΣΧΑΡΑ ΥΔΡΟΣΥΛΛΟΓΗΣ - ΛΕΠΤΟΜΕΡΕΙΑ</b>	
<p>Κοιλοδοκοί 40x40x2mm. Έλασμα πάχους 1,0mm. Επιφάνεια Ματ.                  Ελάσματα στήριξης εξοπλισμού (διάτρητα) πάχους 3mm. Ελάσματα                  έδρασης πάχους 5mm. Αγκύρια M10 ανά στήριξη.</p>	<b>E2</b>

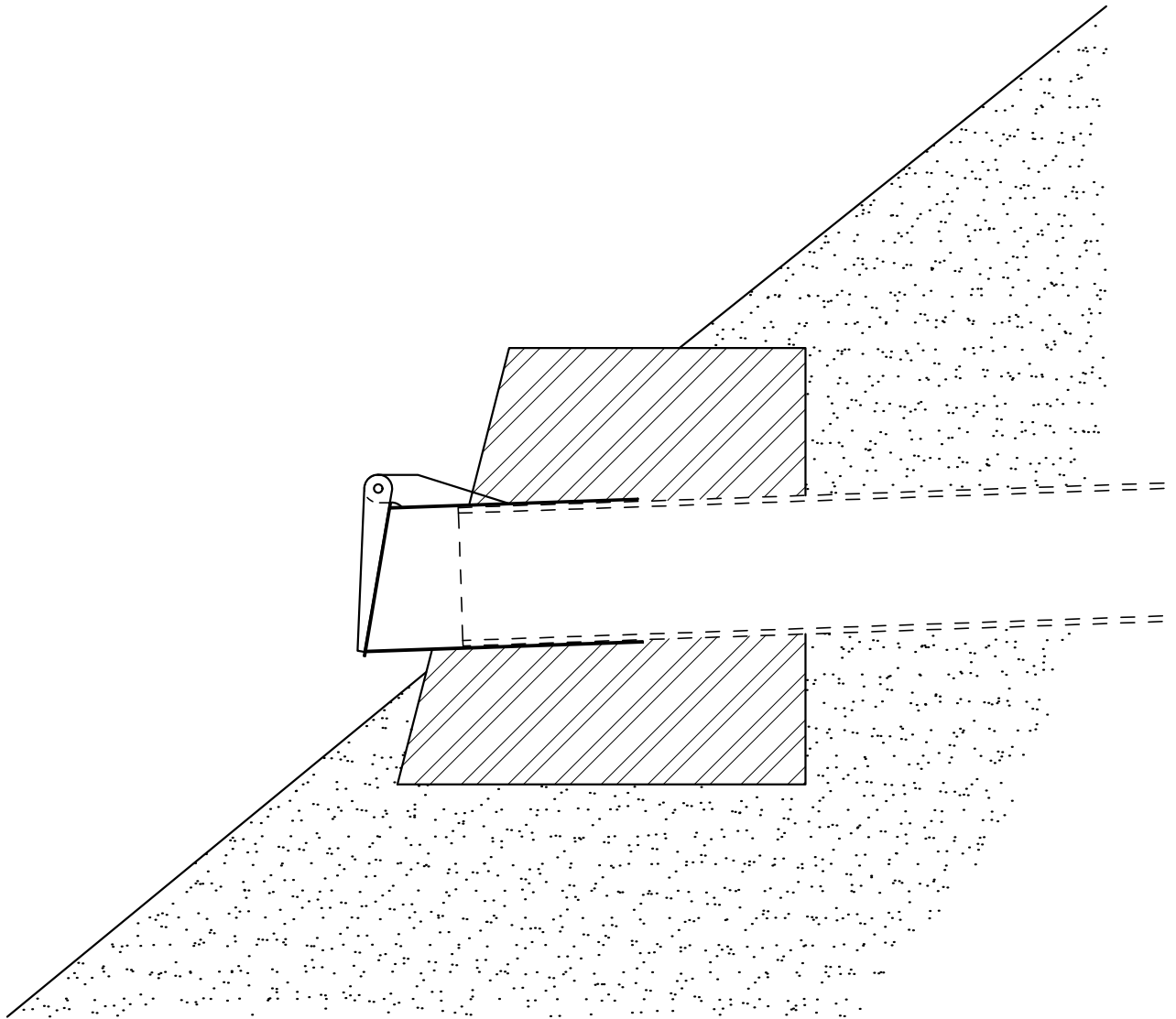

ΚΑΤΑΣΚΕΥΑΣΤΙΚΕΣ ΛΕΠΤΟΜΕΡΕΙΕΣ ΠΛΑΙΣΙΩΝ	
ΣΤΟΜΙΟ ΕΚΡΟΗΣ	
	<b>E3</b>

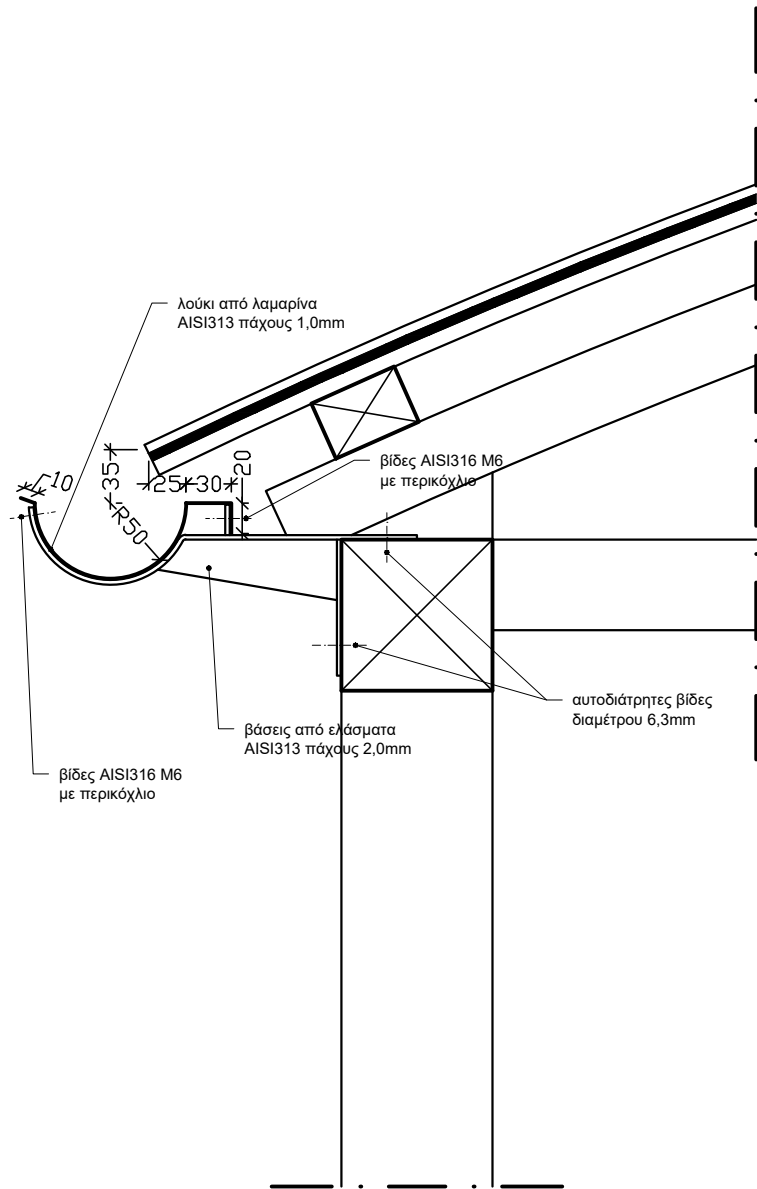

ΚΑΤΑΣΚΕΥΑΣΤΙΚΕΣ ΛΕΠΤΟΜΕΡΕΙΕΣ ΠΛΑΙΣΙΩΝ

ΔΙΑΤΟΜΗ ΛΟΥΚΙΩΝ

E4

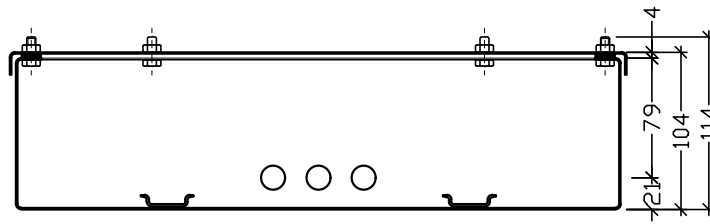

ΛΕΠΤΟΜΕΡΕΙΑ ΠΟΝΤΑΡΙΣΜΑΤΟΣ  
ΣΩΛΗΝΑ Ø12x1mm

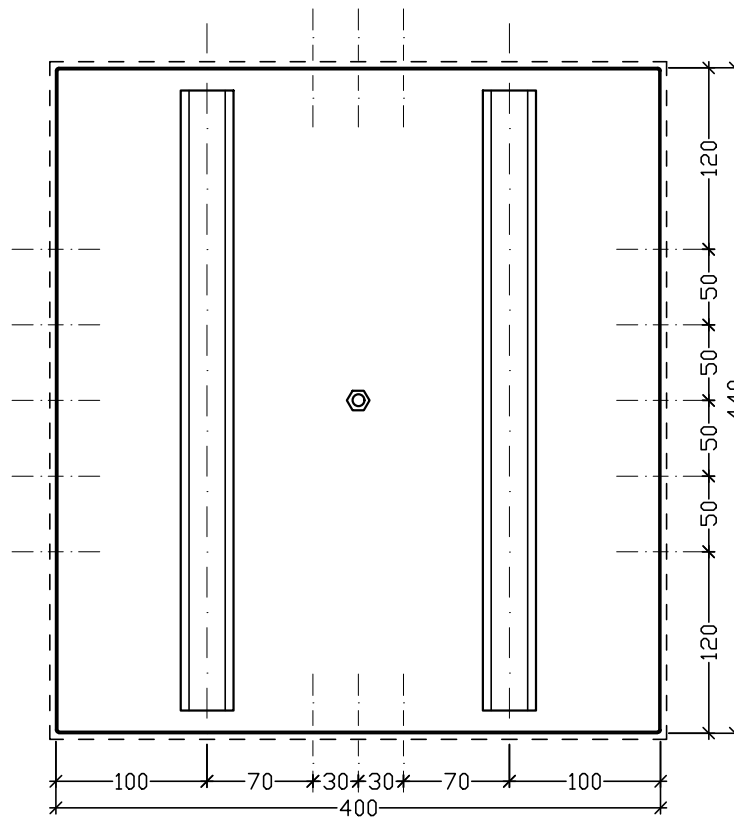

ΚΑΤΑΣΚΕΥΑΣΤΙΚΕΣ ΛΕΠΤΟΜΕΡΕΙΕΣ ΠΛΑΙΣΙΩΝ

ΤΥΠΙΚΗ ΛΕΠΤΟΜΕΡΕΙΑ Η/Μ ΚΥΤΙΟΥ

Έλασμα πάχους 1,5mm. Επιφάνεια Ματ. Κοχλίες M6. Φλάτζα μαλακού νεοπρενίου πάχους 3mm.

H1

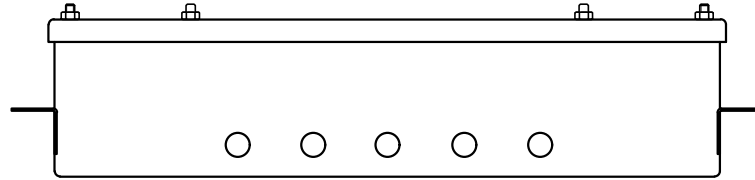

ΛΕΠΤΟΜΕΡΕΙΑ ΠΟΝΤΑΡΙΣΜΑΤΟΣ  
ΣΩΛΗΝΑ Ø12x1mm

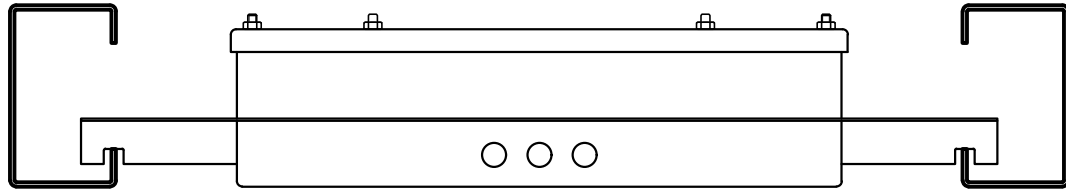

ΛΕΠΤΟΜΕΡΕΙΑ ΠΟΝΤΑΡΙΣΜΑΤΟΣ  
ΣΩΛΗΝΑ Ø12x1mm

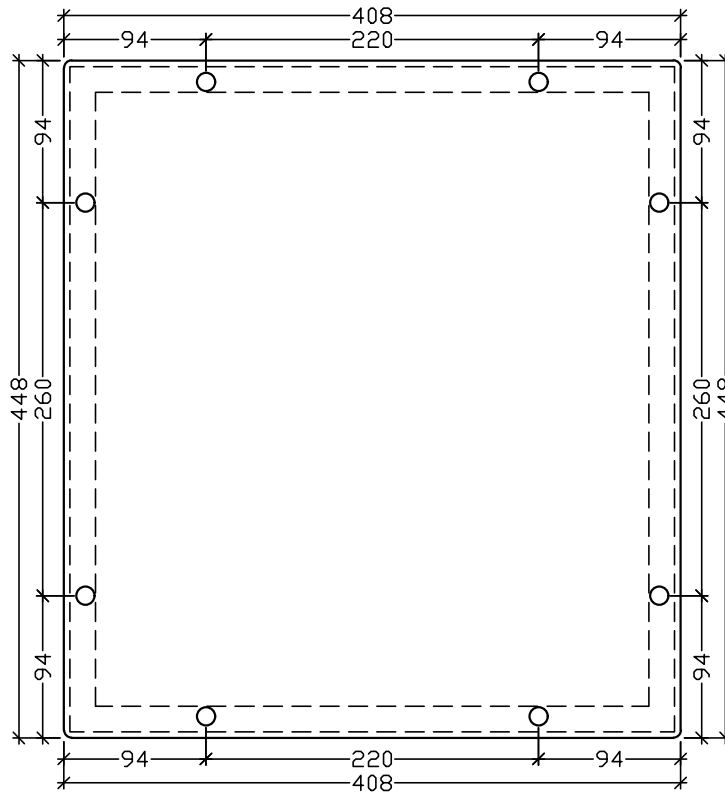

ΚΑΤΑΣΚΕΥΑΣΤΙΚΕΣ ΛΕΠΤΟΜΕΡΕΙΕΣ ΠΛΑΙΣΙΩΝ	
ΤΥΠΙΚΗ ΛΕΠΤΟΜΕΡΕΙΑ ΥΠΟΔΑΠΕΔΙΟΥ Η/Μ ΚΥΤΙΟΥ	
Έλασμα πάχους 1,5mm. Επιφάνεια Ματ. Κοχλίες M6. Φλάτζα μαλακού νεοπρενίου πάχους 3mm.	<b>H2</b>

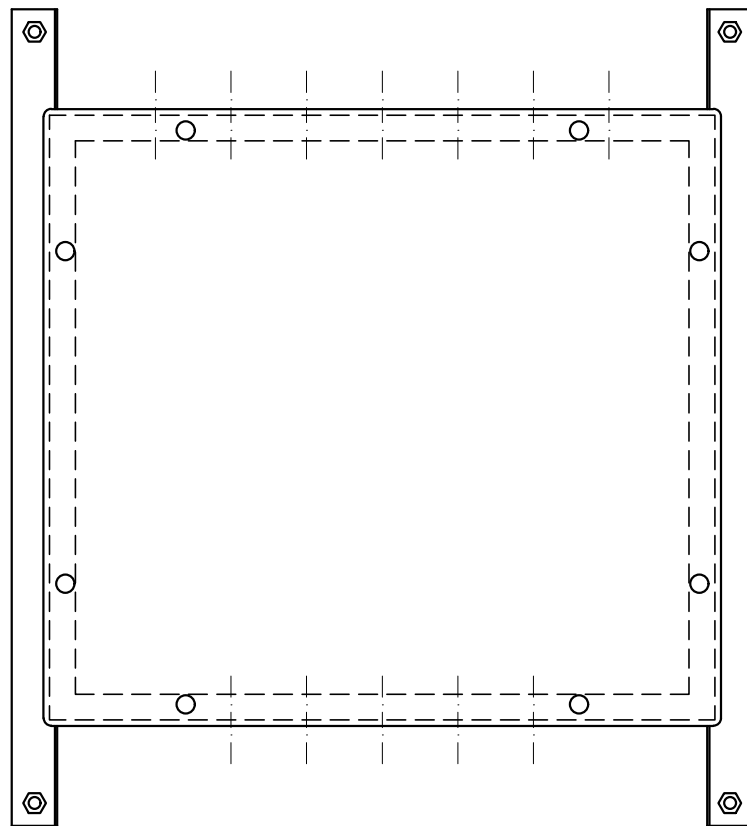
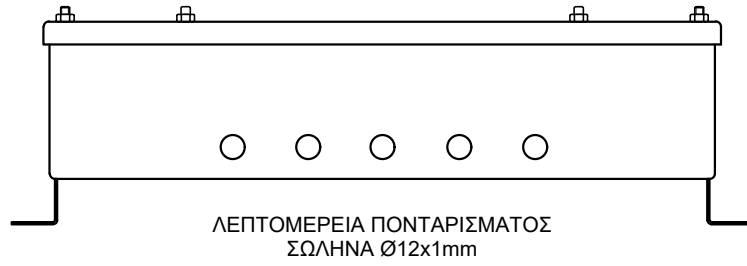

ΚΑΤΑΣΚΕΥΑΣΤΙΚΕΣ ΛΕΠΤΟΜΕΡΕΙΕΣ ΠΛΑΙΣΙΩΝ	
ΤΥΠΙΚΗ ΛΕΠΤΟΜΕΡΕΙΑ ΕΠΙΤΟΙΧΟΥ Η/Μ ΚΥΤΙΟΥ	
Έλασμα πάχους 1,5mm. Επιφάνεια Ματ. Κοχλίες M6. Φλάτζα μαλακού νεοπρενίου πάχους 3mm.	<b>H3</b>



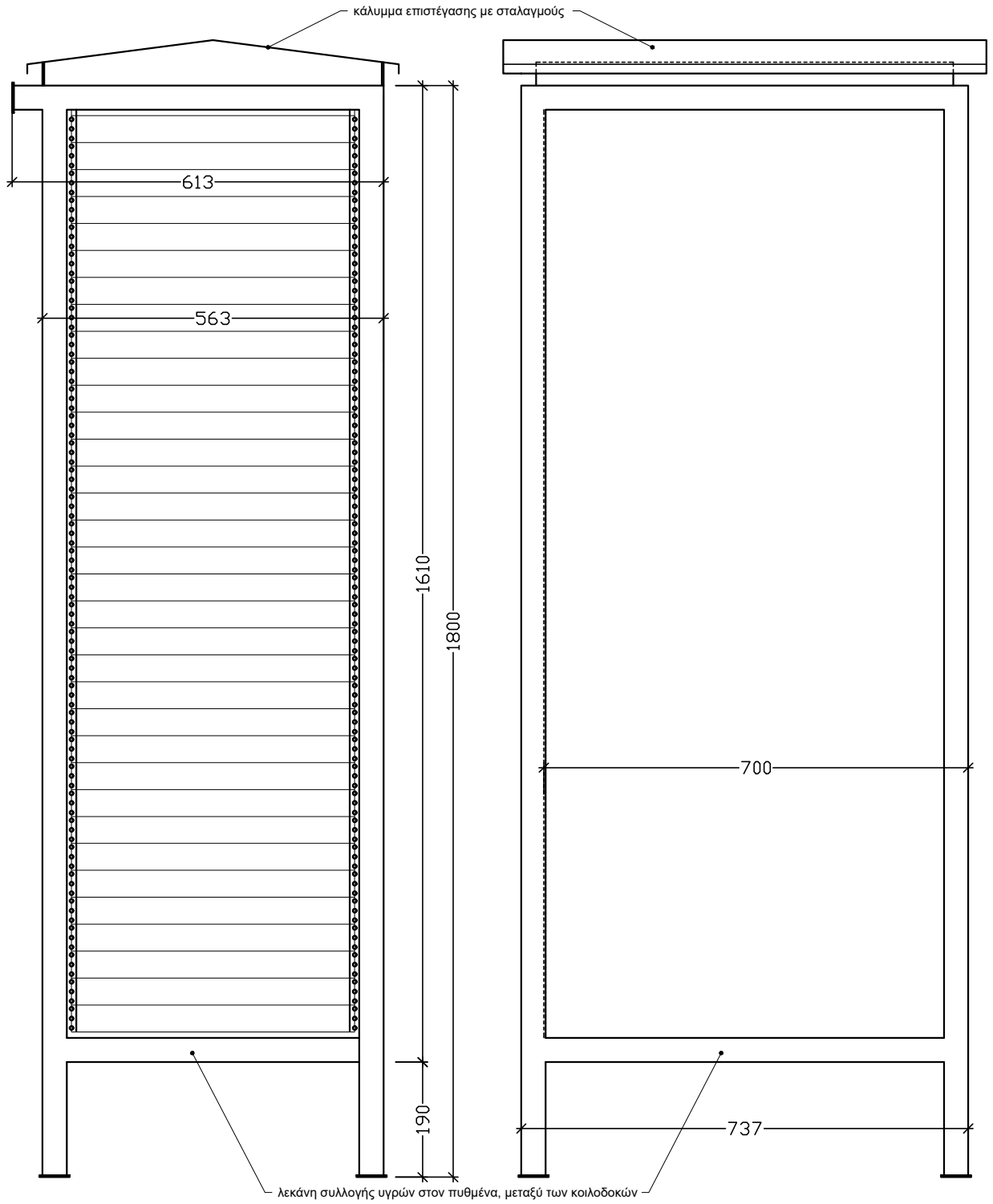

ΠΡΟΣΘΙΑ ΟΨΗ

ΠΛΕΥΡΙΚΗ ΟΨΗ

ΚΑΤΑΣΚΕΥΑΣΤΙΚΕΣ ΛΕΠΤΟΜΕΡΕΙΕΣ ΠΛΑΙΣΙΩΝ

ΕΡΜΑΡΙΟ Η/Μ (ΡΑΚ 19'')

Κοιλοδοκοί 40x40x2mm. Έλασμα πάχους 1,0mm. Επιφάνεια Ματ.  
Ελάσματα στήριξης εξοπλισμού (διάτρητα) πάχους 3mm. Ελάσματα  
έδρασης πάχους 5mm. Αγκύρια M10 ανά στήριξη.

**H4**

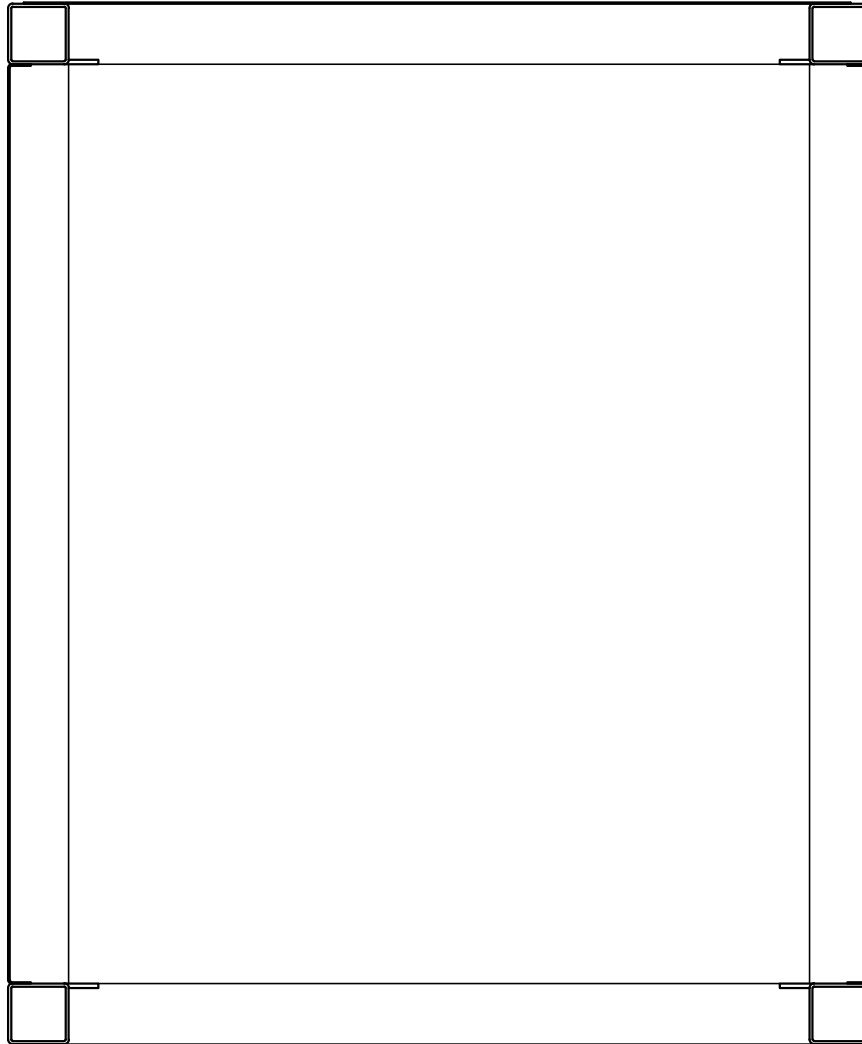

ΚΑΤΟΨΗ

ΚΑΤΑΣΚΕΥΑΣΤΙΚΕΣ ΛΕΠΤΟΜΕΡΕΙΕΣ ΠΛΑΙΣΙΩΝ	
ΕΡΜΑΡΙΟ Η/Μ (ΡΑΚ 19'')	
<p>Κοιλοδοκοί 40x40x2mm. Έλασμα πάχους 1,0mm. Επιφάνεια Ματ. Ελάσματα στήριξης εξοπλισμού (διάτρητα) πάχους 3mm. Ελάσματα έδρασης πάχους 5mm. Αγκύρια M10 ανά στήριξη.</p>	<h1>H5</h1>



Ευρωπαϊκή Ένωση  
Ευρωπαϊκό Ταμείο  
Περιφερειακής Ανάπτυξης



Επιχειρησιακό Πρόγραμμα «Κεντρική Μακεδονία 2014-2020»

## ΠΑΡΑΡΤΗΜΑ IV – ΕΕΕΣ

---

*[Για συμβάσεις άνω των ορίων:*

*Από τις 2-5-2019, οι αναθέτουσες αρχές συντάσσουν το ΕΕΕΣ με τη χρήση της νέας ηλεκτρονικής υπηρεσίας Promitheus ESPDint (<https://espdint.eprocurement.gov.gr/>), που προσφέρει τη δυνατότητα ηλεκτρονικής σύνταξης και διαχείρισης του Ευρωπαϊκού Ενιαίου Εγγράφου Σύμβασης (ΕΕΕΣ). Η σχετική ανακοίνωση είναι διαθέσιμη στη Διαδικτυακή Πύλη του ΕΣΗΔΗΣ «[www.promitheus.gov.gr](http://www.promitheus.gov.gr)». Το περιεχόμενο του αρχείου, είτε ενσωματώνεται στο κείμενο της διακήρυξης, είτε, ως αρχείο PDF, ηλεκτρονικά υπογεγραμμένο, αναρτάται ξεχωριστά ως αναπόσπαστο μέρος αυτής. Το αρχείο XML αναρτάται για την διευκόλυνση των οικονομικών φορέων προκειμένου να συντάξουν μέσω της υπηρεσίας eΕΕΕΣ τη σχετική απάντησή τους].*

**Ευρωπαϊκό Ενιαίο Έγγραφο Σύμβασης (ΕΕΕΣ) / Τυποποιημένο Έντυπο Υπεύθυνης Δήλωσης (ΤΕΥΔ)****Μέρος Ι: Πληροφορίες σχετικά με τη διαδικασία σύναψης σύμβασης και την αναθέτουσα αρχή ή τον αναθέτοντα φορέα****Στοιχεία της δημοσίευσης**

Για διαδικασίες σύναψης σύμβασης για τις οποίες έχει δημοσιευτεί προκήρυξη διαγωνισμού στην Επίσημη Εφημερίδα της Ευρωπαϊκής Ένωσης, οι πληροφορίες που απαιτούνται στο Μέρος Ι ανακτώνται αυτόματα, υπό την προϋπόθεση ότι έχει χρησιμοποιηθεί η ηλεκτρονική υπηρεσία ΕΕΕΣ/ΤΕΥΔ για τη συμπλήρωση του ΕΕΕΣ /ΤΕΥΔ. Παρατίθεται η σχετική ανακοίνωση που δημοσιεύεται στην Επίσημη Εφημερίδα της Ευρωπαϊκής Ένωσης:

**Προσωρινός αριθμός**

προκήρυξης στην ΕΕ: αριθμός

[], ημερομηνία [], σελίδα []

Αριθμός προκήρυξης στην ΕΕ:

0000/S 0000000

0000/S 000-0000000

Εάν δεν έχει δημοσιευθεί προκήρυξη διαγωνισμού στην Επίσημη Εφημερίδα της Ευρωπαϊκής Ένωσης ή αν δεν υπάρχει υποχρέωση δημοσίευσης εκεί, η αναθέτουσα αρχή ή ο αναθέτων φορέας θα πρέπει να συμπληρώσει πληροφορίες με τις οποίες θα είναι δυνατή η αδιαμφισβήτητη ταυτοποίηση της διαδικασίας σύναψης σύμβασης (π.χ. παραπομπή σε δημοσίευση σε εθνικό επίπεδο)

**Δημοσίευση σε εθνικό**

επίπεδο: (π.χ. [www.promitheus.gov.gr](http://www.promitheus.gov.gr)

[ΑΔΑΜ Προκήρυξης

στο ΚΗΜΔΗΣ])

Στην περίπτωση που δεν απαιτείται δημοσίευση γνωστοποίησης στην Επίσημη Εφημερίδα της Ευρωπαϊκής Ένωσης παρακαλείστε να παράσχετε άλλες πληροφορίες με τις οποίες θα είναι δυνατή η αδιαμφισβήτητη ταυτοποίηση της διαδικασίας σύναψης δημόσιας σύμβασης.

## Ταυτότητα του αγοραστή

**Επίσημη ονομασία:**

ΥΠΟΥΡΓΕΙΟ ΠΟΛΙΤΙΣΜΟΥ ΚΑΙ ΑΘΛΗΤΙΣΜΟΥ - ΓΕΝΙΚΗ  
ΔΙΕΥΘΥΝΣΗ ΑΡΧΑΙΟΤΗΤΩΝ ΚΑΙ ΠΟΛΙΤΙΣΤΙΚΗΣ  
ΚΛΗΡΟΝΟΜΙΑΣ - ΕΦΟΡΕΙΑ ΠΑΛΑΙΟΑΝΘΡΩΠΟΛΟΓΙΑΣ -  
ΣΠΗΛΑΙΟΛΟΓΙΑΣ

**Α.Φ.Μ., εφόσον υπάρχει:****Δικτυακός τόπος (εφόσον****υπάρχει):**

[www.culture.gr](http://www.culture.gr)

**Πόλη:**

Αθήνα

**Οδός και αριθμός:**

Αρδηττού 34Β

**Ταχ. κωδ.:**

11636

**Αρμόδιος επικοινωνίας:**

ΣΥΡΟΣ ΑΝΑΣΤΑΣΙΟΣ, ΚΟΝΤΟΣ ΜΙΧΑΛΗΣ,  
ΒΑΜΒΑΚΙΔΟΥ ΔΗΜΗΤΡΑ, ΠΑΠΑΣΩΤΗΡΙΟΥ ΑΛΕΞΙΟΣ

**Τηλέφωνο:**

2310410185

**φαξ:**

2310410176

**Ηλ. ταχ/μείο:**

[efps@culture.gr](mailto:efps@culture.gr)

**Χώρα:**

GR

**Πληροφορίες σχετικά με τη διαδικασία σύναψης σύμβασης****Τίτλος:**

Προμήθεια και τοποθέτηση φερόντων στοιχείων  
διαδρομής επισκεπτών, κιγκλιδωμάτων και λοιπών  
μεταλλικών στοιχείων

**Σύντομη περιγραφή:**

Η σύμβαση αφορά στην προμήθεια και εγκατάσταση του συνόλου των μεταλλικών κατασκευών του έργου «Ανάδειξη σπηλαίου Πετραλώνων και αναβάθμιση των υποδομών του». Συνοπτικά περιλαμβάνει τα παρακάτω: • Φέρων οργανισμός του διαδρόμου επισκεπτών και κιγκλιδώματα διαδρομής επισκεπτών. • Περισχοίνιση διαδρομής επισκεπτών και στυλίσκοι φωτισμού ασφαλείας. • Μεταλλικές θύρες του σπηλαίου. • Αποκατάσταση και ενίσχυση του στεγαστρου στην είσοδο του σπηλαίου. • Διάφορες μικροκατασκευές: Στηρίγματα πινάκων, κουτιά Η/Μ εγκαταστάσεων, ερμάρια Η/Μ εγκαταστάσεων, εσχάρες και λοιπά μικροεξαρτήματα. • Επισκευή και επανατοποθέτηση των σιδηροτροχιών της σήραγγας.

**Αριθμός αναφοράς αρχείου**

που αποδίδεται στον φάκελο  
από την αναθέτουσα αρχή ή  
τον αναθέτοντα φορέα (εάν  
υπάρχει):

**Μέρος II: Πληροφορίες σχετικά με τον οικονομικό φορέα****A: Πληροφορίες σχετικά με τον οικονομικό φορέα****Επωνυμία:****Οδός και αριθμός:****Ταχ. κωδ.:****Πόλη:****Χώρα:****Αρμόδιος ή αρμόδιοι επικοινωνίας:**

Ηλ. ταχ/μειδ:

Τηλέφωνο:

φαξ:

Α.Φ.Μ., εφόσον υπάρχει

Δικτυακός τόπος (εφόσον υπάρχει):

**Ο οικονομικός φορέας είναι πολύ μικρή, μικρή ή μεσαία επιχείρηση;**

Ναι / Όχι

**Ο ΟΦ αποτελεί προστατευόμενο εργαστήριο**

Μόνο σε περίπτωση προμήθειας κατ' αποκλειστικότητα: ο οικονομικός φορέας είναι προστατευόμενο εργαστήριο, «κοινωνική επιχείρηση» ή προβλέπει την εκτέλεση συμβάσεων στο πλαίσιο προγραμμάτων προστατευόμενης απασχόλησης;

**Απάντηση:**

Ναι / Όχι

**Ποιο είναι το αντίστοιχο ποσοστό των εργαζομένων με αναπηρία ή μειονεκτούντων εργαζομένων;**

%

**Εφόσον απαιτείται, ορίστε την κατηγορία ή τις κατηγορίες στις οποίες ανήκουν οι ενδιαφερόμενοι εργαζόμενοι με αναπηρία ή μειονεξία**

-

**Εάν η σχετική τεκμηρίωση διατίθεται ηλεκτρονικά, αναφέρετε:**

Ναι / Όχι

**Διαδικτυακή Διεύθυνση**

-

**Επακριβή στοιχεία αναφοράς των εγγράφων**

-

**Αρχή ή Φορέας έκδοσης**

-

**Ο ΟΦ είναι εγγεγραμμένος σε Εθνικό Σύστημα (Προ)Επιλογής**

Κατά περίπτωση, ο οικονομικός φορέας είναι εγγεγραμμένος σε επίσημο κατάλογο εγκεκριμένων οικονομικών φορέων ή διαθέτει ισοδύναμο πιστοποιητικό [π.χ. βάσει εθνικού συστήματος (προ)επιλογής];

**Απάντηση:**

Ναι / Όχι

**Αναφέρετε την ονομασία του καταλόγου ή του πιστοποιητικού και τον σχετικό αριθμό εγγραφής ή πιστοποίησης, κατά περίπτωση:**

-

**Εάν το πιστοποιητικό εγγραφής ή η πιστοποίηση διατίθεται ηλεκτρονικά, αναφέρετε:**

-

**Αναφέρετε τα δικαιολογητικά στα οποία βασίζεται η εγγραφή ή η πιστοποίηση και κατά περίπτωση, την κατάταξη στον επίσημο κατάλογο**

-

Η εγγραφή ή η πιστοποίηση καλύπτει όλα τα απαιτούμενα κριτήρια επιλογής;

Ναι / Όχι

Ο οικονομικός φορέας θα είναι σε θέση να προσκομίσει βεβαίωση πληρωμής εισφορών κοινωνικής ασφάλισης και φόρων ή να παράσχει πληροφορίες που θα δίνουν τη δυνατότητα στην αναθέτουσα αρχή ή στον αναθέτοντα φορέα να τη λάβει απευθείας μέσω πρόσβασης σε εθνική βάση δεδομένων σε οποιοδήποτε κράτος μέλος αυτή διατίθεται δωρεάν;

Ναι / Όχι

Εάν η σχετική τεκμηρίωση διατίθεται ηλεκτρονικά, αναφέρετε:

Ναι / Όχι

Διαδικτυακή Διεύθυνση

-

Επακριβή στοιχεία αναφοράς των εγγράφων

-

Αρχή ή Φορέας έκδοσης

-

Ο ΟΦ συμμετάσχει στη διαδικασία μαζί με άλλους Οικονομικούς Φορείς

Ο οικονομικός φορέας συμμετέχει στη διαδικασία σύναψης σύμβασης από κοινού με άλλους;

Απάντηση:

Ναι / Όχι

Αναφέρετε τον ρόλο του οικονομικού φορέα στην ένωση (συντονιστής, υπεύθυνος για συγκεκριμένα καθήκοντα...):

-

Προσδιορίστε τους άλλους οικονομικούς φορείς που συμμετέχουν από κοινού στη διαδικασία σύναψης σύμβασης:

-

Κατά περίπτωση, επωνυμία της συμμετέχουσας ένωσης:

-

Εάν η σχετική τεκμηρίωση διατίθεται ηλεκτρονικά, αναφέρετε:

Ναι / Όχι

Διαδικτυακή Διεύθυνση

-

Επακριβή στοιχεία αναφοράς των εγγράφων

-

Αρχή ή Φορέας έκδοσης

-

Τμήματα που συμμετάσχει ο ΟΦ

20PROC006480637 2020-03-26

Κατά περίπτωση, αναφορά του τμήματος ή των τμημάτων για τα οποία ο οικονομικός φορέας επιθυμεί να υποβάλει προσφορά.

**Απάντηση:**

-

**Β: Πληροφορίες σχετικά με τους εκπροσώπους του οικονομικού φορέα #1**

**Όνομα:**

**Επώνυμο:**

**Ημερομηνία γέννησης:**

**Τόπος γέννησης:**

**Οδός και αριθμός:**

**Ταχ. κωδ.:**

**Πόλη:**

**Χώρα:**

**Τηλέφωνο:**

**Ηλ. ταχ/μείο:**

**Θέση/Ενεργών υπό την ιδιότητα:**

**Γ: Πληροφορίες σχετικά με τη στήριξη στις ικανότητες άλλων οντοτήτων**

**Βασίζεται σε ικανότητες άλλων οντοτήτων**

Ο οικονομικός φορέας στηρίζεται στις ικανότητες άλλων οντοτήτων προκειμένου να ανταποκριθεί στα κριτήρια επιλογής που καθορίζονται στο μέρος IV και στα (τυχόν) κριτήρια και κανόνες που καθορίζονται στο μέρος V κατωτέρω;

**Απάντηση:**

Ναι / Όχι

**Όνομα της οντότητας**

-

**Ταυτότητα της οντότητας**

-

**Τύπος ταυτότητας**

-

**Κωδικοί CPV**

-

**Εάν η σχετική τεκμηρίωση διατίθεται ηλεκτρονικά, αναφέρετε:**

Ναι / Όχι

**Διαδικτυακή Διεύθυνση**

-

**Επακριβή στοιχεία αναφοράς των εγγράφων**

-

**Αρχή ή Φορέας έκδοσης**

-



Δ: Πληροφορίες σχετικά με υπεργολάβους στην ικανότητα των οποίων δεν στηρίζεται ο οικονομικός φορέας

**Δεν βασίζεται σε ικανότητες άλλων οντοτήτων**

Ο οικονομικός φορέας προτίθεται να αναθέσει οποιοδήποτε τμήμα της σύμβασης σε τρίτους υπό μορφή υπεργολαβίας;

**Απάντηση:**

Ναι / Όχι

**Όνομα της οντότητας**

-

**Ταυτότητα της οντότητας**

-

**Τύπος ταυτότητας**

-

**Κωδικός CPV**

-

**Εάν η σχετική τεκμηρίωση διατίθεται ηλεκτρονικά, αναφέρετε:**

Ναι / Όχι

**Διαδικτυακή Διεύθυνση**

-

**Επακριβή στοιχεία αναφοράς των εγγράφων**

-

**Αρχή ή Φορέας έκδοσης**

-

### Μέρος III: Λόγοι αποκλεισμού

**A: Λόγοι που σχετίζονται με ποινικές καταδίκες**

**Λόγοι που σχετίζονται με ποινικές καταδίκες βάσει των εθνικών διατάξεων για την εφαρμογή των λόγων που ορίζονται στο άρθρο 57 παράγραφος 1 της οδηγίας:**

**Συμμετοχή σε εγκληματική οργάνωση**

Έχει ο ίδιος ο οικονομικός φορέας ή οποιοδήποτε πρόσωπο το οποίο είναι μέλος του διοικητικού, διευθυντικού ή εποπτικού του οργάνου ή έχει εξουσία εκπροσώπησης, λήψης αποφάσεων ή ελέγχου σε αυτό καταδικαστεί με τελεσίδικη απόφαση για έναν από τους λόγους που παρατίθενται στο σχετικό θεσμικό πλαίσιο, η οποία έχει εκδοθεί πριν από πέντε έτη κατά το μέγιστο ή στην οποία έχει οριστεί απευθείας περίοδος αποκλεισμού που εξακολουθεί να ισχύει;

**Απάντηση:**

Ναι / Όχι

**Ημερομηνία της καταδίκης**

..

**Λόγος(-οι)**

-

-  
Εφόσον καθορίζεται απευθείας στην καταδικαστική απόφαση, διάρκεια της περιόδου αποκλεισμού και σχετικό(-ά) σημείο(-α)

-  
Σε περίπτωση καταδικής, ο οικονομικός φορέας έχει λάβει μέτρα που να αποδεικνύουν την αξιοπιστία του παρά την ύπαρξη σχετικού λόγου αποκλεισμού ("αυτοκάθαρση");

Ναι / Όχι

Περιγράψτε τα μέτρα που λήφθηκαν

-  
Εάν η σχετική τεκμηρίωση διατίθεται ηλεκτρονικά, αναφέρετε:

Ναι / Όχι

Διαδικτυακή Διεύθυνση

-

Επακριβή στοιχεία αναφοράς των εγγράφων

-

Αρχή ή Φορέας έκδοσης

-

#### Διαφθορά

Έχει ο ίδιος ο οικονομικός φορέας ή οποιοδήποτε πρόσωπο το οποίο είναι μέλος του διοικητικού, διευθυντικού ή εποπτικού του οργάνου ή έχει εξουσία εκπροσώπησης, λήψης αποφάσεων ή ελέγχου σε αυτό καταδικαστεί με τελεσίδικη απόφαση για έναν από τους λόγους που παρατίθενται στο σχετικό θεσμικό πλαίσιο, η οποία έχει εκδοθεί πριν από πέντε έτη κατά το μέγιστο ή στην οποία έχει οριστεί απευθείας περίοδος αποκλεισμού που εξακολουθεί να ισχύει;

Απάντηση:

Ναι / Όχι

Ημερομηνία της καταδίκης

..

Λόγος(-οι)

-

Προσδιορίστε ποιος έχει καταδικαστεί

-

Εφόσον καθορίζεται απευθείας στην καταδικαστική απόφαση, διάρκεια της περιόδου αποκλεισμού και σχετικό(-ά) σημείο(-α)

-

Σε περίπτωση καταδικής, ο οικονομικός φορέας έχει λάβει μέτρα που να αποδεικνύουν την αξιοπιστία του παρά την ύπαρξη σχετικού λόγου αποκλεισμού ("αυτοκάθαρση");

Ναι / Όχι

Εάν η σχετική τεκμηρίωση διατίθεται ηλεκτρονικά, αναφέρετε:

Ναι / Όχι

Διαδικτυακή Διεύθυνση

-

Επακριβή στοιχεία αναφοράς των εγγράφων

-

Αρχή ή Φορέας έκδοσης

-

### Απάτη

Έχει ο ίδιος ο οικονομικός φορέας ή οποιοδήποτε πρόσωπο το οποίο είναι μέλος του διοικητικού, διευθυντικού ή εποπτικού του οργάνου ή έχει εξουσία εκπροσώπησης, λήψης αποφάσεων ή ελέγχου σε αυτό καταδικαστεί με τελεσίδικη απόφαση για έναν από τους λόγους που παρατίθενται στο σχετικό θεσμικό πλαίσιο, η οποία έχει εκδοθεί πριν από πέντε έτη κατά το μέγιστο ή στην οποία έχει οριστεί απευθείας περίοδος αποκλεισμού που εξακολουθεί να ισχύει;

Απάντηση:

Ναι / Όχι

Ημερομηνία της καταδίκης

..

Λόγος(-οι)

-

Προσδιορίστε ποιος έχει καταδικαστεί

-

Εφόσον καθορίζεται απευθείας στην καταδικαστική απόφαση, διάρκεια της περιόδου αποκλεισμού και σχετικό(-ά) σημείο(-α)

-

Σε περίπτωση καταδίκης, ο οικονομικός φορέας έχει λάβει μέτρα που να αποδεικνύουν την αξιοπιστία του παρά την ύπαρξη σχετικού λόγου αποκλεισμού ("αυτοκάθαρση");

Ναι / Όχι

Περιγράψτε τα μέτρα που λήφθηκαν

-

Εάν η σχετική τεκμηρίωση διατίθεται ηλεκτρονικά, αναφέρετε:

Ναι / Όχι

-  
Επακριβή στοιχεία αναφοράς των εγγράφων

-  
Αρχή ή Φορέας έκδοσης

-  
**Τρομοκρατικά εγκλήματα ή εγκλήματα συνδεόμενα με τρομοκρατικές δραστηριότητες**  
Έχει ο ίδιος ο οικονομικός φορέας ή οποιοδήποτε πρόσωπο το οποίο είναι μέλος του διοικητικού, διευθυντικού ή εποπτικού του οργάνου ή έχει εξουσία εκπροσώπησης, λήψης αποφάσεων ή ελέγχου σε αυτό καταδικαστεί με τελεσίδικη απόφαση για έναν από τους λόγους που παρατίθενται στο σχετικό θεσμικό πλαίσιο, η οποία έχει εκδοθεί πριν από πέντε έτη κατά το μέγιστο ή στην οποία έχει οριστεί απευθείας περίοδος αποκλεισμού που εξακολουθεί να ισχύει;

**Απάντηση:**

Ναι / Όχι

**Ημερομηνία της καταδίκης**

..

**Λόγος(-οι)**

-

**Προσδιορίστε ποιος έχει καταδικαστεί**

-

**Εφόσον καθορίζεται απευθείας στην καταδικαστική απόφαση, διάρκεια της περιόδου αποκλεισμού και σχετικό(-ά) σημείο(-α)**

-

**Σε περίπτωση καταδίκης, ο οικονομικός φορέας έχει λάβει μέτρα που να αποδεικνύουν την αξιοπιστία του παρά την ύπαρξη σχετικού λόγου αποκλεισμού ("αυτοκάθαρση");**

Ναι / Όχι

**Περιγράψτε τα μέτρα που λήφθηκαν**

-

**Εάν η σχετική τεκμηρίωση διατίθεται ηλεκτρονικά, αναφέρετε:**

Ναι / Όχι

**Διαδικτυακή Διεύθυνση**

-

**Επακριβή στοιχεία αναφοράς των εγγράφων**

-

**Αρχή ή Φορέας έκδοσης**

-

**Νομιμοποίηση εσόδων από παράνομες δραστηριότητες ή χρηματοδότηση της τρομοκρατίας**

Έχει ο ίδιος ο οικονομικός φορέας ή οποιοδήποτε πρόσωπο το οποίο είναι μέλος του διοικητικού, διευθυντικού ή εποπτικού του οργάνου ή έχει εξουσία εκπροσώπησης, λήψης αποφάσεων ή ελέγχου σε αυτό καταδικαστεί με τελεσίδικη απόφαση για έναν από τους λόγους που παρατίθενται στο σχετικό θεσμικό πλαίσιο, η οποία έχει εκδοθεί πριν από πέντε έτη κατά το μέγιστο ή στην οποία έχει οριστεί απευθείας περίοδος αποκλεισμού που εξακολουθεί να ισχύει;

**Απάντηση:**

Ναι / Όχι

**Ημερομηνία της καταδίκης**

..

**Λόγος(-οι)**

-

**Προσδιορίστε ποιος έχει καταδικαστεί**

-

**Εφόσον καθορίζεται απευθείας στην καταδικαστική απόφαση, διάρκεια της περιόδου αποκλεισμού και σχετικό(-ά) σημείο(-α)**

-

**Σε περίπτωση καταδίκης, ο οικονομικός φορέας έχει λάβει μέτρα που να αποδεικνύουν την αξιοπιστία του παρά την ύπαρξη σχετικού λόγου αποκλεισμού ("αυτοκάθαρση");**

Ναι / Όχι

**Περιγράψτε τα μέτρα που λήφθηκαν**

-

**Εάν η σχετική τεκμηρίωση διατίθεται ηλεκτρονικά, αναφέρετε:**

Ναι / Όχι

**Διαδικτυακή Διεύθυνση**

-

**Επακριβή στοιχεία αναφοράς των εγγράφων**

-

**Αρχή ή Φορέας έκδοσης**

-

#### **Παιδική εργασία και άλλες μορφές εμπορίας ανθρώπων**

Έχει ο ίδιος ο οικονομικός φορέας ή οποιοδήποτε πρόσωπο το οποίο είναι μέλος του διοικητικού, διευθυντικού ή εποπτικού του οργάνου ή έχει εξουσία εκπροσώπησης, λήψης αποφάσεων ή ελέγχου σε αυτό καταδικαστεί με τελεσίδικη απόφαση για έναν από τους λόγους που παρατίθενται στο σχετικό θεσμικό πλαίσιο, η οποία έχει εκδοθεί πριν από πέντε έτη κατά το μέγιστο ή στην οποία έχει οριστεί απευθείας περίοδος αποκλεισμού που εξακολουθεί να ισχύει;

**Απάντηση:**

Ναι / Όχι

**Ημερομηνία της καταδίκης**

..

-  
Προσδιορίστε ποιος έχει καταδικαστεί

-  
Εφόσον καθορίζεται απευθείας στην καταδικαστική απόφαση, διάρκεια της περιόδου αποκλεισμού και σχετικό(-ά) σημείο(-α)

-  
Σε περίπτωση καταδικής, ο οικονομικός φορέας έχει λάβει μέτρα που να αποδεικνύουν την αξιοπιστία του παρά την ύπαρξη σχετικού λόγου αποκλεισμού ("αυτοκάθαρση");

Ναι / Όχι

Περιγράψτε τα μέτρα που λήφθηκαν

-  
Εάν η σχετική τεκμηρίωση διατίθεται ηλεκτρονικά, αναφέρετε:

Ναι / Όχι

Διαδικτυακή Διεύθυνση

-  
Επακριβή στοιχεία αναφοράς των εγγράφων

-  
Αρχή ή Φορέας έκδοσης

**B: Λόγοι που σχετίζονται με την καταβολή φόρων ή εισφορών κοινωνικής ασφάλισης**

**Καταβολή φόρων ή εισφορών κοινωνικής ασφάλισης:**

**Καταβολή φόρων**

Ο οικονομικός φορέας έχει ανεκπλήρωτες υποχρεώσεις όσον αφορά την καταβολή φόρων, τόσο στη χώρα στην οποία είναι εγκατεστημένος όσο και στο κράτος μέλος της αναθέτουσας αρχής ή του αναθέτοντα φορέα, εάν είναι άλλο από τη χώρα εγκατάστασης;

**Απάντηση:**

Ναι / Όχι

Χώρα ή κράτος μέλος για το οποίο πρόκειται

-  
Ενεχόμενο ποσό

**Με άλλα μέσα; Διευκρινίστε:**

Ναι / Όχι

Διευκρινίστε:

-

Ο οικονομικός φορέας έχει εκπληρώσει τις υποχρεώσεις του, είτε καταβάλλοντας τους φόρους ή τις εισφορές κοινωνικής ασφάλισης που οφείλει, συμπεριλαμβανομένων, κατά περίπτωση, των δεδουλευμένων τόκων ή των προστίμων, είτε υπαγόμενος σε δεσμευτικό διακανονισμό για την καταβολή τους;

Ναι / Όχι

Περιγράψτε τα μέτρα που λήφθηκαν

-

Η εν λόγω απόφαση είναι τελεσίδικη και δεσμευτική;

Ναι / Όχι

..

Σε περίπτωση καταδικαστικής απόφασης, εφόσον ορίζεται απευθείας σε αυτήν, η διάρκεια της περιόδου αποκλεισμού:

-

Εάν η σχετική τεκμηρίωση διατίθεται ηλεκτρονικά, αναφέρετε:

Ναι / Όχι

Διαδικτυακή Διεύθυνση

-

Επακριβή στοιχεία αναφοράς των εγγράφων

-

Αρχή ή Φορέας έκδοσης

-

### Καταβολή εισφορών κοινωνικής ασφάλισης

Ο οικονομικός φορέας έχει ανεκπλήρωτες υποχρεώσεις όσον αφορά την καταβολή εισφορών κοινωνικής ασφάλισης, τόσο στη χώρα στην οποία είναι εγκατεστημένος όσο και στο κράτος μέλος της αναθέτουσας αρχής ή του αναθέτοντα φορέα, εάν είναι άλλο από τη χώρα εγκατάστασης;

Απάντηση:

Ναι / Όχι

Χώρα ή κράτος μέλος για το οποίο πρόκειται

-

Ενεχόμενο ποσό

Με άλλα μέσα; Διευκρινίστε:

Ναι / Όχι

Διευκρινίστε:

-

Ο οικονομικός φορέας έχει εκπληρώσει τις υποχρεώσεις του, είτε καταβάλλοντας τους φόρους ή τις εισφορές κοινωνικής ασφάλισης που οφείλει, συμπεριλαμβανομένων, κατά περίπτωση, των δεδουλευμένων τόκων ή των προστίμων, είτε υπαγόμενος σε δεσμευτικό διακανονισμό για την καταβολή τους;

Ναι / Όχι

Περιγράψτε τα μέτρα που λήφθηκαν

-

Η εν λόγω απόφαση είναι τελεσίδικη και δεσμευτική;

Ναι / Όχι

..

Σε περίπτωση καταδικαστικής απόφασης, εφόσον ορίζεται απευθείας σε αυτήν, η διάρκεια της περιόδου αποκλεισμού:

-

Εάν η σχετική τεκμηρίωση διατίθεται ηλεκτρονικά, αναφέρετε:

Ναι / Όχι

Διαδικτυακή Διεύθυνση

-

Επακριβή στοιχεία αναφοράς των εγγράφων

-

Αρχή ή Φορέας έκδοσης

-

**Γ: Λόγοι που σχετίζονται με αφερεγγυότητα, σύγκρουση συμφερόντων ή επαγγελματικό παράπτωμα**

**Πληροφορίες σχετικά με πιθανή αφερεγγυότητα, σύγκρουση συμφερόντων ή επαγγελματικό παράπτωμα**

**Αθέτηση των υποχρεώσεων στον τομέα του περιβαλλοντικού δικαίου**

Ο οικονομικός φορέας έχει, εν γνώσει του, αθετήσει τις υποχρεώσεις του στους τομείς του περιβαλλοντικού δικαίου;

**Απάντηση:**

Ναι / Όχι

Περιγράψτε τα μέτρα που λήφθηκαν

-

Σε περίπτωση καταδικής, ο οικονομικός φορέας έχει λάβει μέτρα που να αποδεικνύουν την αξιοπιστία του παρά την ύπαρξη σχετικού λόγου αποκλεισμού ("αυτοκάθαρση");

Ναι / Όχι

Περιγράψτε τα μέτρα που λήφθηκαν

-

Εάν η σχετική τεκμηρίωση διατίθεται ηλεκτρονικά, αναφέρετε:

Ναι / Όχι



-  
Επακριβή στοιχεία αναφοράς των εγγράφων

-  
Αρχή ή Φορέας έκδοσης

**Αθέτηση των υποχρεώσεων στον τομέα του κοινωνικού δικαίου**

Ο οικονομικός φορέας έχει, εν γνώσει του, αθετήσει τις υποχρεώσεις του στους τομείς του κοινωνικού δικαίου;

**Απάντηση:**

Ναι / Όχι

Περιγράψτε τα μέτρα που λήφθηκαν

-

Σε περίπτωση καταδικής, ο οικονομικός φορέας έχει λάβει μέτρα που να αποδεικνύουν την αξιοπιστία του παρά την ύπαρξη σχετικού λόγου αποκλεισμού ("αυτοκάθαρση");

Ναι / Όχι

Περιγράψτε τα μέτρα που λήφθηκαν

-

Εάν η σχετική τεκμηρίωση διατίθεται ηλεκτρονικά, αναφέρετε:

Ναι / Όχι

Διαδικτυακή Διεύθυνση

-

Επακριβή στοιχεία αναφοράς των εγγράφων

-

Αρχή ή Φορέας έκδοσης

-

**Αθέτηση των υποχρεώσεων στον τομέα του εργατικού δικαίου**

Ο οικονομικός φορέας έχει, εν γνώσει του, αθετήσει τις υποχρεώσεις του στους τομείς του εργατικού δικαίου;

**Απάντηση:**

Ναι / Όχι

Περιγράψτε τα μέτρα που λήφθηκαν

-

Σε περίπτωση καταδικής, ο οικονομικός φορέας έχει λάβει μέτρα που να αποδεικνύουν την αξιοπιστία του παρά την ύπαρξη σχετικού λόγου αποκλεισμού ("αυτοκάθαρση");

Ναι / Όχι

Περιγράψτε τα μέτρα που λήφθηκαν

-

Διαδικτυακή Διεύθυνση

-

Επακριβή στοιχεία αναφοράς των εγγράφων

-

Αρχή ή Φορέας έκδοσης

-

### Πτώχευση

Ο οικονομικός φορέας τελεί υπό πτώχευση;

Απάντηση:

Ναι / Όχι

Παρακαλώ αναφέρετε λεπτομερείς πληροφορίες

-

Διευκρινίστε τους λόγους για τους οποίους, ωστόσο, μπορείτε να εκτελέσετε τη σύμβαση. Οι πληροφορίες αυτές δεν είναι απαραίτητο να παρασχεθούν εάν ο αποκλεισμός των οικονομικών φορέων στην παρούσα περίπτωση έχει καταστεί υποχρεωτικός βάσει του εφαρμοστέου εθνικού δικαίου χωρίς δυνατότητα παρέκκλισης όταν ο οικονομικός φορέας είναι, ωστόσο, σε θέση να εκτελέσει τη σύμβαση.

-

Εάν η σχετική τεκμηρίωση διατίθεται ηλεκτρονικά, αναφέρετε:

Ναι / Όχι

Διαδικτυακή Διεύθυνση

-

Επακριβή στοιχεία αναφοράς των εγγράφων

-

Αρχή ή Φορέας έκδοσης

-

### Διαδικασία εξυγίανσης ή ειδικής εκκαθάρισης

Έχει υπαχθεί ο οικονομικός φορέας σε διαδικασία εξυγίανσης ή ειδικής εκκαθάρισης;

Απάντηση:

Ναι / Όχι

Παρακαλώ αναφέρετε λεπτομερείς πληροφορίες

-

Διευκρινίστε τους λόγους για τους οποίους, ωστόσο, μπορείτε να εκτελέσετε τη σύμβαση. Οι πληροφορίες αυτές δεν είναι απαραίτητο να παρασχεθούν εάν ο αποκλεισμός των οικονομικών φορέων στην παρούσα περίπτωση έχει καταστεί υποχρεωτικός βάσει του εφαρμοστέου εθνικού δικαίου χωρίς δυνατότητα παρέκκλισης όταν ο οικονομικός φορέας είναι, ωστόσο, σε θέση να εκτελέσει τη σύμβαση.

Εάν η σχετική τεκμηρίωση διατίθεται ηλεκτρονικά, αναφέρετε:

Ναι / Όχι

Διαδικτυακή Διεύθυνση

-

Επακριβή στοιχεία αναφοράς των εγγράφων

-

Αρχή ή Φορέας έκδοσης

-

#### Διαδικασία πτωχευτικού συμβιβασμού

Έχει υπαχθεί ο οικονομικός φορέας σε διαδικασία πτωχευτικού συμβιβασμού;

Απάντηση:

Ναι / Όχι

Παρακαλώ αναφέρετε λεπτομερείς πληροφορίες

-

Διευκρινίστε τους λόγους για τους οποίους, ωστόσο, μπορείτε να εκτελέσετε τη σύμβαση. Οι πληροφορίες αυτές δεν είναι απαραίτητο να παρασχεθούν εάν ο αποκλεισμός των οικονομικών φορέων στην παρούσα περίπτωση έχει καταστεί υποχρεωτικός βάσει του εφαρμοστέου εθνικού δικαίου χωρίς δυνατότητα παρέκκλισης όταν ο οικονομικός φορέας είναι, ωστόσο, σε θέση να εκτελέσει τη σύμβαση.

-

Εάν η σχετική τεκμηρίωση διατίθεται ηλεκτρονικά, αναφέρετε:

Ναι / Όχι

Διαδικτυακή Διεύθυνση

-

Επακριβή στοιχεία αναφοράς των εγγράφων

-

Αρχή ή Φορέας έκδοσης

-

#### Ανάλογη κατάσταση προβλεπόμενη σε εθνικές νομοθετικές και κανονιστικές διατάξεις

Βρίσκεται ο οικονομικός φορέας σε οποιαδήποτε ανάλογη κατάσταση προκύπτουσα από παρόμοια διαδικασία προβλεπόμενη σε εθνικές νομοθετικές και κανονιστικές διατάξεις;

Απάντηση:

Ναι / Όχι

-  
Διευκρινίστε τους λόγους για τους οποίους, ωστόσο, μπορείτε να εκτελέσετε τη σύμβαση. Οι πληροφορίες αυτές δεν είναι απαραίτητο να παρασχεθούν εάν ο αποκλεισμός των οικονομικών φορέων στην παρούσα περίπτωση έχει καταστεί υποχρεωτικός βάσει του εφαρμοστέου εθνικού δικαίου χωρίς δυνατότητα παρέκκλισης όταν ο οικονομικός φορέας είναι, ωστόσο, σε θέση να εκτελέσει τη σύμβαση.

-  
Εάν η σχετική τεκμηρίωση διατίθεται ηλεκτρονικά, αναφέρετε:

Ναι / Όχι

Διαδικτυακή Διεύθυνση

-

Επακριβή στοιχεία αναφοράς των εγγράφων

-

Αρχή ή Φορέας έκδοσης

-

Υπό αναγκαστική διαχείριση από εκκαθαριστή ή από το δικαστήριο

Τελεί ο οικονομικός φορέας υπό αναγκαστική διαχείριση από εκκαθαριστή ή από το δικαστήριο;

Απάντηση:

Ναι / Όχι

Παρακαλώ αναφέρετε λεπτομερείς πληροφορίες

-

Διευκρινίστε τους λόγους για τους οποίους, ωστόσο, μπορείτε να εκτελέσετε τη σύμβαση. Οι πληροφορίες αυτές δεν είναι απαραίτητο να παρασχεθούν εάν ο αποκλεισμός των οικονομικών φορέων στην παρούσα περίπτωση έχει καταστεί υποχρεωτικός βάσει του εφαρμοστέου εθνικού δικαίου χωρίς δυνατότητα παρέκκλισης όταν ο οικονομικός φορέας είναι, ωστόσο, σε θέση να εκτελέσει τη σύμβαση.

-

Εάν η σχετική τεκμηρίωση διατίθεται ηλεκτρονικά, αναφέρετε:

Ναι / Όχι

Διαδικτυακή Διεύθυνση

-

Επακριβή στοιχεία αναφοράς των εγγράφων

-

Αρχή ή Φορέας έκδοσης

-

Αναστολή επιχειρηματικών δραστηριοτήτων

Έχουν ανασταλεί οι επιχειρηματικές δραστηριότητες του οικονομικού φορέα;

Απάντηση:

Ναι / Όχι

Παρακαλώ αναφέρετε λεπτομερείς πληροφορίες

-

Διευκρινίστε τους λόγους για τους οποίους, ωστόσο, μπορείτε να εκτελέσετε τη σύμβαση. Οι πληροφορίες αυτές δεν είναι απαραίτητο να παρασχεθούν εάν ο αποκλεισμός των οικονομικών φορέων στην παρούσα περίπτωση έχει καταστεί υποχρεωτικός βάσει του εφαρμοστέου εθνικού δικαίου χωρίς δυνατότητα παρέκκλισης όταν ο οικονομικός φορέας είναι, ωστόσο, σε θέση να εκτελέσει τη σύμβαση.

-

Εάν η σχετική τεκμηρίωση διατίθεται ηλεκτρονικά, αναφέρετε:

Ναι / Όχι

Διαδικτυακή Διεύθυνση

-

Επακριβή στοιχεία αναφοράς των εγγράφων

-

Αρχή ή Φορέας έκδοσης

-

**Ένοχος σοβαρού επαγγελματικού παραπτώματος**

Έχει διαπράξει ο οικονομικός φορέας σοβαρό επαγγελματικό παράπτωμα;

Απάντηση:

Ναι / Όχι

Παρακαλώ αναφέρετε λεπτομερείς πληροφορίες

-

Σε περίπτωση καταδικης, ο οικονομικός φορέας έχει λάβει μέτρα που να αποδεικνύουν την αξιοπιστία του παρά την ύπαρξη σχετικού λόγου αποκλεισμού ("αυτοκάθαρση");

Ναι / Όχι

Περιγράψτε τα μέτρα που λήφθηκαν

-

Εάν η σχετική τεκμηρίωση διατίθεται ηλεκτρονικά, αναφέρετε:

Ναι / Όχι

Διαδικτυακή Διεύθυνση

-

Επακριβή στοιχεία αναφοράς των εγγράφων

-

Αρχή ή Φορέας έκδοσης

-

Συμφωνίες με άλλους οικονομικούς φορείς με στόχο τη στρέβλωση του ανταγωνισμού

Έχει συνάψει ο οικονομικός φορέας συμφωνίες με άλλους οικονομικούς φορείς με σκοπό τη στρέβλωση του ανταγωνισμού;

**Απάντηση:**

Ναι / Όχι

**Παρακαλώ αναφέρετε λεπτομερείς πληροφορίες**

-

**Σε περίπτωση καταδικής, ο οικονομικός φορέας έχει λάβει μέτρα που να αποδεικνύουν την αξιοπιστία του παρά την ύπαρξη σχετικού λόγου αποκλεισμού ("αυτοκάθαρση");**

Ναι / Όχι

**Περιγράψτε τα μέτρα που λήφθηκαν**

-

**Εάν η σχετική τεκμηρίωση διατίθεται ηλεκτρονικά, αναφέρετε:**

Ναι / Όχι

**Διαδικτυακή Διεύθυνση**

-

**Επακριβή στοιχεία αναφοράς των εγγράφων**

-

**Αρχή ή Φορέας έκδοσης**

-

**Σύγκρουση συμφερόντων λόγω της συμμετοχής του στη διαδικασία σύναψης σύμβασης**  
Γνωρίζει ο οικονομικός φορέας την ύπαρξη τυχόν σύγκρουσης συμφερόντων λόγω της συμμετοχής του στη διαδικασία σύναψης σύμβασης;

**Απάντηση:**

Ναι / Όχι

**Παρακαλώ αναφέρετε λεπτομερείς πληροφορίες**

-

**Εάν η σχετική τεκμηρίωση διατίθεται ηλεκτρονικά, αναφέρετε:**

Ναι / Όχι

**Διαδικτυακή Διεύθυνση**

-

**Επακριβή στοιχεία αναφοράς των εγγράφων**

-

**Αρχή ή Φορέας έκδοσης**

-

**Παροχή συμβουλών ή εμπλοκή στην προετοιμασία της διαδικασίας σύναψης της σύμβασης**

Έχει παράσχει ο οικονομικός φορέας ή επιχείρηση συνδεδεμένη με αυτόν συμβουλές στην αναθέτουσα αρχή ή στον αναθέτοντα φορέα ή έχει με άλλο τρόπο εμπλακεί στην προετοιμασία της διαδικασίας σύναψης της σύμβασης;

Απάντηση:

Ναι / Όχι

Παρακαλώ αναφέρετε λεπτομερείς πληροφορίες

-

Εάν η σχετική τεκμηρίωση διατίθεται ηλεκτρονικά, αναφέρετε:

Ναι / Όχι

Διαδικτυακή Διεύθυνση

-

Επακριβή στοιχεία αναφοράς των εγγράφων

-

Αρχή ή Φορέας έκδοσης

-

**Πρόωρη καταγγελία, αποζημιώσεις ή άλλες παρόμοιες κυρώσεις**

Έχει υποστεί ο οικονομικός φορέας πρόωρη καταγγελία προηγούμενης δημόσιας σύμβασης, προηγούμενης σύμβασης με αναθέτοντα φορέα ή προηγούμενης σύμβασης παραχώρησης, ή επιβολή αποζημιώσεων ή άλλων παρόμοιων κυρώσεων σε σχέση με την εν λόγω προηγούμενη σύμβαση;

Απάντηση:

Ναι / Όχι

Παρακαλώ αναφέρετε λεπτομερείς πληροφορίες

-

Σε περίπτωση καταδικής, ο οικονομικός φορέας έχει λάβει μέτρα που να αποδεικνύουν την αξιοπιστία του παρά την ύπαρξη σχετικού λόγου αποκλεισμού ("αυτοκάθαρση");

Ναι / Όχι

Περιγράψτε τα μέτρα που λήφθηκαν

-

Εάν η σχετική τεκμηρίωση διατίθεται ηλεκτρονικά, αναφέρετε:

Ναι / Όχι

Διαδικτυακή Διεύθυνση

-

Επακριβή στοιχεία αναφοράς των εγγράφων

-

Αρχή ή Φορέας έκδοσης

-

**Ψευδείς δηλώσεις, απόκρυψη πληροφοριών, ανικανότητα υποβολής δικαιολογητικών, απόκτηση εμπιστευτικών πληροφοριών**

Ο οικονομικός φορέας επιβεβαιώνει ότι: α) έχει κριθεί ένοχος σοβαρών ψευδών δηλώσεων κατά την παροχή των πληροφοριών που απαιτούνται για την εξακρίβωση της απουσίας των λόγων αποκλεισμού ή την πλήρωση των κριτηρίων επιλογής, β) έχει αποκρύψει τις πληροφορίες αυτές, γ) δεν ήταν σε θέση να υποβάλει, χωρίς καθυστέρηση, τα δικαιολογητικά που απαιτούνται από την αναθέτουσα αρχή ή τον αναθέτοντα φορέα, και δ) έχει επιχειρήσει να επηρεάσει με αθέμιτο τρόπο τη διαδικασία λήψης αποφάσεων της αναθέτουσας αρχής ή του αναθέτοντα φορέα, να αποκτήσει εμπιστευτικές πληροφορίες που ενδέχεται να του αποφέρουν αθέμιτο πλεονέκτημα στη διαδικασία σύναψης σύμβασης ή να παράσχει εξ αμελείας παραπλανητικές πληροφορίες που ενδέχεται να επηρεάσουν ουσιωδώς τις αποφάσεις που αφορούν τον αποκλεισμό, την επιλογή ή την ανάθεση;

**Απάντηση:**

Ναι / Όχι

**Εάν η σχετική τεκμηρίωση διατίθεται ηλεκτρονικά, αναφέρετε:**

Ναι / Όχι

**Διαδικτυακή Διεύθυνση**

-

**Επακριβή στοιχεία αναφοράς των εγγράφων**

-

**Αρχή ή Φορέας έκδοσης**

-



**Μέρος IV: Κριτήρια επιλογής****A: Καταλληλότητα**

Ο οικονομικός φορέας πρέπει να παράσχει πληροφορίες μόνον όταν τα σχετικά κριτήρια επιλογής έχουν προσδιοριστεί από την αναθέτουσα αρχή ή τον αναθέτοντα φορέα στη σχετική προκήρυξη/γνωστοποίηση ή στα έγγραφα της διαδικασίας σύναψης σύμβασης που αναφέρονται στην προκήρυξη /γνωστοποίηση.

**Εγγραφή στο σχετικό επαγγελματικό μητρώο**

Ο οικονομικός φορέας είναι εγγεγραμμένος στα σχετικά επαγγελματικά μητρώα που τηρούνται στο κράτος μέλος εγκατάστασής του, όπως περιγράφεται στο παράρτημα XI της οδηγίας 2014/24/ΕΕ· οι οικονομικοί φορείς από ορισμένα κράτη μέλη μπορεί να οφείλουν να συμμορφώνονται με άλλες απαιτήσεις που καθορίζονται στο παράρτημα αυτό.

**Απάντηση:**

Ναι / Όχι

**Εάν η σχετική τεκμηρίωση διατίθεται ηλεκτρονικά, αναφέρετε:**

Ναι / Όχι

**Διαδικτυακή Διεύθυνση**

-

**Επακριβή στοιχεία αναφοράς των εγγράφων**

-

**Αρχή ή Φορέας έκδοσης**

-

**Εγγραφή στο σχετικό εμπορικό μητρώο**

Ο οικονομικός φορέας είναι εγγεγραμμένος στα σχετικά εμπορικά μητρώα που τηρούνται στο κράτος μέλος εγκατάστασής του, όπως περιγράφεται στο παράρτημα XI της οδηγίας 2014/24/ΕΕ· οι οικονομικοί φορείς από ορισμένα κράτη μέλη μπορεί να οφείλουν να συμμορφώνονται με άλλες απαιτήσεις που καθορίζονται στο παράρτημα αυτό.

**Απάντηση:**

Ναι / Όχι

**Εάν η σχετική τεκμηρίωση διατίθεται ηλεκτρονικά, αναφέρετε:**

Ναι / Όχι

**Διαδικτυακή Διεύθυνση**

-

**Επακριβή στοιχεία αναφοράς των εγγράφων**

-

**Αρχή ή Φορέας έκδοσης**

-

Ο οικονομικός φορέας πρέπει να παράσχει πληροφορίες μόνον όταν τα σχετικά κριτήρια επιλογής έχουν προσδιοριστεί από την αναθέτουσα αρχή ή τον αναθέτοντα φορέα στη σχετική προκήρυξη/γνωστοποίηση ή στα έγγραφα της διαδικασίας σύναψης σύμβασης που αναφέρονται στην προκήρυξη /γνωστοποίηση.

**Μέσος ετήσιος κύκλος εργασιών**

Ο μέσος ετήσιος κύκλος εργασιών του οικονομικού φορέα για τον αριθμό ετών που απαιτούνται βάσει της σχετικής προκήρυξης/γνωστοποίησης ή των εγγράφων της διαδικασίας σύναψης σύμβασης είναι ο εξής:

**Αριθμός ετών**

-

**Μέσος ετήσιος κύκλος εργασιών**

**Εάν η σχετική τεκμηρίωση διατίθεται ηλεκτρονικά, αναφέρετε:**

Ναι / Όχι

**Διαδικτυακή Διεύθυνση**

-

**Επακριβή στοιχεία αναφοράς των εγγράφων**

-

**Αρχή ή Φορέας έκδοσης**

-

**Γ: Τεχνική και επαγγελματική ικανότητα**

Ο οικονομικός φορέας πρέπει να παράσχει πληροφορίες μόνον όταν τα σχετικά κριτήρια επιλογής έχουν προσδιοριστεί από την αναθέτουσα αρχή ή τον αναθέτοντα φορέα στη σχετική προκήρυξη/γνωστοποίηση ή στα έγγραφα της διαδικασίας σύναψης σύμβασης που αναφέρονται στην προκήρυξη /γνωστοποίηση.

**Για τις συμβάσεις προμηθειών: παραδόσεις είδους που έχει προσδιοριστεί**

Μόνο για δημόσιες συμβάσεις προμηθειών: Κατά τη διάρκεια της περιόδου αναφοράς, ο οικονομικός φορέας έχει προβεί στις ακόλουθες κυριότερες παραδόσεις του είδους που έχει προσδιοριστεί: Κατά τη σύνταξη του σχετικού καταλόγου αναφέρετε τα ποσά, τις ημερομηνίες και τους δημόσιους ή ιδιωτικούς παραλήπτες. Οι αναθέτουσες αρχές μπορούν να ζητούν έως τρία έτη και να επιτρέπουν την τεκμηρίωση πείρας που υπερβαίνει τα τρία έτη.

**Περιγραφή**

-

**Ποσό**

**Ημερομηνία Έναρξης - Ημερομηνία Λήξης**

.. - ..

**Αποδέκτες**

-

Εάν η σχετική τεκμηρίωση διατίθεται ηλεκτρονικά, αναφέρετε:

Ναι / Όχι

**Διαδικτυακή Διεύθυνση**

-

**Επακριβή στοιχεία αναφοράς των εγγράφων**

-

**Αρχή ή Φορέας έκδοσης**

-

**Τεχνικό προσωπικό ή τεχνικές υπηρεσίες για τον έλεγχο της ποιότητας**

Ο οικονομικός φορέας μπορεί να χρησιμοποιήσει το ακόλουθο τεχνικό προσωπικό ή τις ακόλουθες τεχνικές υπηρεσίες, ιδίως τους υπεύθυνους για τον έλεγχο της ποιότητας. Όσον αφορά το τεχνικό προσωπικό ή τις τεχνικές υπηρεσίες που δεν ανήκουν άμεσα στην επιχείρηση του οικονομικού φορέα, αλλά στον οποίον τις ικανότητες στηρίζεται ο οικονομικός φορέας, όπως καθορίζεται στο μέρος II, ενότητα Γ, πρέπει να συμπληρώνονται χωριστά έντυπα ΕΕΕΣ/ΤΕΥΔ.

**Παρακαλώ περιγράψτε**

-

Εάν η σχετική τεκμηρίωση διατίθεται ηλεκτρονικά, αναφέρετε:

Ναι / Όχι

**Διαδικτυακή Διεύθυνση**

-

**Επακριβή στοιχεία αναφοράς των εγγράφων**

-

**Αρχή ή Φορέας έκδοσης**

-

**Ποσοστό υπεργολαβίας**

Ο οικονομικός φορέας προτίθεται, ενδεχομένως, να αναθέσει σε τρίτους υπό μορφή υπεργολαβίας το ακόλουθο μέρος (δηλαδή ποσοστό) της σύμβασης. Επισημαίνεται ότι εάν ο οικονομικός φορέας έχει αποφασίσει να αναθέσει μέρος της σύμβασης σε τρίτους υπό μορφή υπεργολαβίας και στηρίζεται στις ικανότητες του υπεργολάβου για την εκτέλεση του εν λόγω μέρους, τότε θα πρέπει να συμπληρωθεί χωριστό ΕΕΕΣ για τους σχετικούς υπεργολάβους, βλέπε μέρος II, ενότητα Γ ανωτέρω.

**Προσδιορίστε**

-

Εάν η σχετική τεκμηρίωση διατίθεται ηλεκτρονικά, αναφέρετε:

Ναι / Όχι

-  
Επακριβή στοιχεία αναφοράς των εγγράφων

-  
Αρχή ή Φορέας έκδοσης

Για τις συμβάσεις προμηθειών: πιστοποιητικά από επίσημα ινστιτούτα ή επίσημες υπηρεσίες ελέγχου της ποιότητας

Για δημόσιες συμβάσεις προμηθειών: Μπορεί ο οικονομικός φορέας να προσκομίσει τα απαιτούμενα πιστοποιητικά που έχουν εκδοθεί από επίσημα ινστιτούτα ή επίσημες υπηρεσίες ελέγχου της ποιότητας, αναγνωρισμένων ικανοτήτων, με τα οποία βεβαιώνεται η καταλληλότητα των προϊόντων, επαληθευόμενη με παραπομπές στις τεχνικές προδιαγραφές ή σε πρότυπα, και τα οποία ορίζονται στη σχετική προκήρυξη/γνωστοποίηση ή στα έγγραφα της διαδικασίας σύναψης σύμβασης; Εάν όχι, εξηγήστε τους λόγους και αναφέρετε ποια άλλα αποδεικτικά μέσα μπορούν να προσκομιστούν:

**Απάντηση:**

Ναι / Όχι

εξηγήστε τους λόγους και διευκρινίστε ποια άλλα αποδεικτικά μέσα μπορούν να προσκομιστούν όσον αφορά το σύστημα διασφάλισης ποιότητας:

Εάν η σχετική τεκμηρίωση διατίθεται ηλεκτρονικά, αναφέρετε:

Ναι / Όχι

Διαδικτυακή Διεύθυνση

-  
Επακριβή στοιχεία αναφοράς των εγγράφων

-  
Αρχή ή Φορέας έκδοσης

**Δ: Συστήματα διασφάλισης ποιότητας και πρότυπα περιβαλλοντικής διαχείρισης**

Ο οικονομικός φορέας πρέπει να παράσχει πληροφορίες μόνον όταν τα συστήματα διασφάλισης ποιότητας και/ή τα πρότυπα περιβαλλοντικής διαχείρισης έχουν ζητηθεί από την αναθέτουσα αρχή ή τον αναθέτοντα φορέα στη σχετική προκήρυξη/γνωστοποίηση ή στα έγγραφα τη διαδικασίας σύναψης σύμβασης που αναφέρονται στην προκήρυξη/γνωστοποίηση. Πιστοποιητικά από ανεξάρτητους οργανισμούς σχετικά με πρότυπα διασφάλισης ποιότητας

20PROC006480637 2020-03-26

Θα είναι σε θέση ο οικονομικός φορέας να προσκομίσει πιστοποιητικά που έχουν εκδοθεί από ανεξάρτητους οργανισμούς που βεβαιώνουν ότι ο οικονομικός φορέας συμμορφώνεται με τα απαιτούμενα πρότυπα διασφάλισης ποιότητας, συμπεριλαμβανομένης της προσβασιμότητας για άτομα με ειδικές ανάγκες;

**Απάντηση:**

Ναι / Όχι

εξηγήστε τους λόγους και διευκρινίστε ποια άλλα αποδεικτικά μέσα μπορούν να προσκομιστούν όσον αφορά το σύστημα διασφάλισης ποιότητας:

-

**Εάν η σχετική τεκμηρίωση διατίθεται ηλεκτρονικά, αναφέρετε:**

Ναι / Όχι

**Διαδικτυακή Διεύθυνση**

-

**Επακριβή στοιχεία αναφοράς των εγγράφων**

-

**Αρχή ή Φορέας έκδοσης**

-

**Πιστοποιητικά από ανεξάρτητους οργανισμούς σχετικά με συστήματα ή πρότυπα περιβαλλοντικής διαχείρισης**

Θα είναι σε θέση ο οικονομικός φορέας να προσκομίσει πιστοποιητικά που έχουν εκδοθεί από ανεξάρτητους οργανισμούς που βεβαιώνουν ότι ο οικονομικός φορέας συμμορφώνεται με τα απαιτούμενα συστήματα ή πρότυπα περιβαλλοντικής διαχείρισης;

**Απάντηση:**

Ναι / Όχι

εξηγήστε τους λόγους και διευκρινίστε ποια άλλα αποδεικτικά μέσα μπορούν να προσκομιστούν όσον αφορά τα συστήματα ή πρότυπα περιβαλλοντικής διαχείρισης:

-

**Εάν η σχετική τεκμηρίωση διατίθεται ηλεκτρονικά, αναφέρετε:**

Ναι / Όχι

**Διαδικτυακή Διεύθυνση**

-

**Επακριβή στοιχεία αναφοράς των εγγράφων**

-

**Αρχή ή Φορέας έκδοσης**

-

**Μέρος VI: Τελικές δηλώσεις**

Ο κάτωθι υπογεγραμμένος, δηλώνω επισήμως ότι τα στοιχεία που έχω αναφέρει σύμφωνα με τα μέρη II έως V ανωτέρω είναι ακριβή και ορθά και ότι έχω πλήρη επίγνωση των συνεπειών σε περίπτωση σοβαρών ψευδών δηλώσεων.

Ο κάτωθι υπογεγραμμένος, δηλώνω επισήμως ότι είμαι σε θέση, κατόπιν αιτήματος και χωρίς καθυστέρηση, να προσκομίσω τα πιστοποιητικά και τις λοιπές μορφές αποδεικτικών εγγράφων που αναφέρονται, εκτός εάν:

α) Η αναθέτουσα αρχή ή ο αναθέτων φορέας έχει τη δυνατότητα να λάβει τα σχετικά δικαιολογητικά απευθείας με πρόσβαση σε εθνική βάση δεδομένων σε οποιοδήποτε κράτος μέλος αυτή διατίθεται δωρεάν [υπό την προϋπόθεση ότι ο οικονομικός φορέας έχει παράσχει τις απαραίτητες πληροφορίες (διαδικτυακή διεύθυνση, αρχή ή φορέα έκδοσης, επακριβή στοιχεία αναφοράς των εγγράφων) που παρέχουν τη δυνατότητα στην αναθέτουσα αρχή ή στον αναθέτοντα φορέα να το πράξει] ή

β) Από τις 18 Οκτωβρίου 2018 το αργότερο (ανάλογα με την εθνική εφαρμογή του άρθρου 59 παράγραφος 5 δεύτερο εδάφιο της οδηγίας 2014/24/ΕΕ), η αναθέτουσα αρχή ή ο αναθέτων φορέας έχουν ήδη στην κατοχή τους τα σχετικά έγγραφα.

Ο κάτωθι υπογεγραμμένος δίδω επισήμως τη συγκατάθεσή μου στην αναθέτουσα αρχή ή τον αναθέτοντα φορέα, όπως καθορίζεται στο Μέρος I, ενότητα Α, προκειμένου να αποκτήσει πρόσβαση σε δικαιολογητικά των πληροφοριών που έχουν υποβληθεί στο Μέρος III και το Μέρος IV του παρόντος Ευρωπαϊκού Ενιαίου Εγγράφου Σύμβασης για τους σκοπούς της διαδικασίας σύναψης σύμβασης, όπως καθορίζεται στο Μέρος I.

Ημερομηνία, τόπος και, όπου ζητείται ή απαιτείται, υπογραφή(-ές):

Ημερομηνία

Τόπος

Υπογραφή

Η παρούσα προκήρυξη στην ιστοσελίδα του TED: <https://ted.europa.eu/udl?uri=TED:NOTICE:135417-2020:TEXT:EL:HTML>

**Ελλάδα-Αθήνα: Κατασκευές και μέρη αυτών  
2020/S 057-135417**

**Προκήρυξη σύμβασης**

**Αγαθά**

**Νομική βάση:**

Οδηγία 2014/24/ΕΕ

**Τμήμα I: Αναθέτουσα αρχή**

**I.1) Επωνυμία και διευθύνσεις**

Επίσημη επωνυμία: Υπουργείο Πολιτισμού και Αθλητισμού - Γενική Διεύθυνση Αρχαιοτήτων και Πολιτιστικής Κληρονομιάς - Εφορεία Παλαιοανθρωπολογίας / Σπηλαιολογίας

Ταχ. διεύθυνση: Αρδηττού 34B

Πόλη: Αθήνα

Κωδικός NUTS: EL303

Ταχ. κωδικός: 116 36

Χώρα: ΕΛΛΑΔΑ

Αρμόδιος για πληροφορίες: Μ. Κοντός, Α. Σύρος, Δ. Βαμβακίδου, Α. Παπασωτηρίου

Ηλεκτρονικό ταχυδρομείο: [efps@culture.gr](mailto:efps@culture.gr)

Τηλέφωνο: +30 2310410185

Φαξ: +30 2310410376

**Διεύθυνση(-εις) στο διαδίκτυο:**

Γενική διεύθυνση: <https://www.culture.gr>

**I.2) Πληροφορίες σχετικά με τις από κοινού προμήθειες**

**I.3) Επικοινωνία**

Τα έγγραφα της σύμβασης είναι διαθέσιμα για απεριόριστη, πλήρη, άμεση και δωρεάν πρόσβαση στη

διεύθυνση: <https://www.culture.gr/el/announcements/SitePages/internationalcontests.aspx>

Περαιτέρω πληροφορίες είναι διαθέσιμες από η προαναφερθείσα διεύθυνση

Οι προσφορές ή οι αιτήσεις συμμετοχής πρέπει να υποβάλλονται ηλεκτρονικά στη διεύθυνση: [http://](http://www.eprocurement.gov.gr/actSearch/faces/active_search_main.jspx)

[www.eprocurement.gov.gr/actSearch/faces/active\\_search\\_main.jspx](http://www.eprocurement.gov.gr/actSearch/faces/active_search_main.jspx)

**I.4) Είδος της αναθέτουσας αρχής**

Υπουργείο ή άλλη εθνική ή ομοσπονδιακή αρχή, συμπεριλαμβανομένων των περιφερειακών ή τοπικών τους παραρτημάτων

**I.5) Κύρια δραστηριότητα**

Αναψυχή, πολιτισμός και θρησκεία

**Τμήμα II: Αντικείμενο**

**II.1) Εύρος της σύμβασης**

**II.1.1) Τίτλος:**

Προμήθεια και τοποθέτηση φερόντων στοιχείων διαδρομής επισκεπτών, κιγκλιδωμάτων και λοιπών μεταλλικών στοιχείων.

**II.1.2) Κωδικός κύριου λεξιλογίου CPV**

44212300

**II.1.3) Είδος σύμβασης**

Αγαθά

**II.1.4) Σύντομη περιγραφή:**

Αντικείμενο του διαγωνισμού είναι η επιλογή αναδόχου, για την «Προμήθεια και τοποθέτηση φερόντων στοιχείων διαδρομής επισκεπτών, κιγκλιδωμάτων και λοιπών μεταλλικών στοιχείων», και αφορά στην προμήθεια και εγκατάσταση του συνόλου των μεταλλικών κατασκευών του έργου «Ανάδειξη σπηλαίου Πετραλώνων και αναβάθμιση των υποδομών του», σύμφωνα με τις εγκεκριμένες μελέτες του Παραρτήματος Χ της διακήρυξης. Συνοπτικά, περιλαμβάνει τα παρακάτω:

- φέρων οργανισμός του διαδρόμου επισκεπτών και κιγκλιδώματα διαδρομής επισκεπτών,
- περισχοίνιση διαδρομής επισκεπτών και στυλίσκοι φωτισμού ασφαλείας,
- μεταλλικές θύρες του σπηλαίου,
- αποκατάσταση και ενίσχυση του στεγάστρου στην είσοδο του σπηλαίου,
- διάφορες μικροκατασκευές: Στηρίγματα πινάκων, κουτιά Η/Μ εγκαταστάσεων, ερμάρια Η/Μ εγκαταστάσεων, εσχάρες και λοιπά μικροεξαρτήματα,
- επισκευή και επανατοποθέτηση των σιδηροτροχιών της σήραγγας.

**II.1.5) Εκτιμώμενη συνολική αξία**

Αξία χωρίς ΦΠΑ: 209 815.76 EUR

**II.1.6) Πληροφορίες σχετικά με τα τμήματα**

Η παρούσα σύμβαση υποδιαιρείται σε τμήματα: όχι

**II.2) Περιγραφή****II.2.1) Τίτλος:****II.2.2) Επιπλέον κωδικός(-οί) CPV****II.2.3) Τόπος εκτέλεσης**

Κωδικός NUTS: EL527

Κύριος τόπος ή τοποθεσία εκτέλεσης:  
Σπήλαιο Πετραλώνων, Π.Ε. Χαλκιδικής.

**II.2.4) Περιγραφή της σύμβασης:**

Τα προς προμήθεια αγαθά περιγράφονται αναλυτικά στο τεύχος της διακήρυξης του διαγωνισμού και συνοπτικά στο τμήμα II.1.4) του παρόντος.

**II.2.5) Κριτήρια ανάθεσης**

Τα κριτήρια που αναφέρονται κατωτέρω  
Τιμή

**II.2.6) Εκτιμώμενη αξία**

Αξία χωρίς ΦΠΑ: 209 815.76 EUR

**II.2.7) Διάρκεια σύμβασης, συμφωνίας-πλαίσιο ή δυναμικού συστήματος αγορών**

Διάρκεια σε μήνες: 19

Η παρούσα σύμβαση υπόκειται σε παράταση: ναι

Περιγραφή παρατάσεων:

Ο συμβατικός χρόνος παράδοσης των υλικών μπορεί να παρατείνεται, πριν από τη λήξη του αρχικού συμβατικού χρόνου παράδοσης, υπό τις προϋποθέσεις του άρθρου 206 του Ν. 4412/2016.

**II.2.10) Πληροφορίες σχετικά με εναλλακτικές προσφορές**

Θα γίνουν δεκτές εναλλακτικές προσφορές: όχι



**II.2.11) Πληροφορίες σχετικά με δικαιώματα προαίρεσης**

Δικαιώματα προαίρεσης: όχι

**II.2.12) Πληροφορίες σχετικά με ηλεκτρονικούς καταλόγους****II.2.13) Πληροφορίες σχετικά με τα Ταμεία της Ευρωπαϊκής Ένωσης**

Η σύμβαση σχετίζεται με έργο ή/και πρόγραμμα χρηματοδοτούμενο από τα Ταμεία της Ευρωπαϊκής Ένωσης:

ναί

Ταυτότητα του έργου:

Το έργο χρηματοδοτείται από το Ευρωπαϊκό Ταμείο Περιφερειακής Ανάπτυξης (Ε.Τ.Π.Α.) και από εθνικούς πόρους μέσω του Προγράμματος Δημοσίων Επενδύσεων (Π.Δ.Ε.), και συγκεκριμένα τη ΣΑ ΕΠ0081, με ενάρθρο κωδικό Πράξης ΣΑ 2018ΕΠ00810071, στο πλαίσιο του Ε.Π. «Κεντρική Μακεδονία 2014 - 2020» (Ε.Σ.Π.Α. 2014 - 2020).

**II.2.14) Συμπληρωματικές πληροφορίες****Τμήμα III: Νομικές, οικονομικές, χρηματοοικονομικές και τεχνικές πληροφορίες****III.1) Προϋποθέσεις συμμετοχής****III.1.1) Άδεια άσκησης επαγγελματικής δραστηριότητας, συμπεριλαμβανομένων των απαιτήσεων για την εγγραφή σε επαγγελματικό ή εμπορικό μητρώο**

Κατάλογος και σύντομη περιγραφή των όρων:

Οι οικονομικοί φορείς που συμμετέχουν στη διαδικασία σύναψης της παρούσας σύμβασης, απαιτείται να ασκούν εμπορική ή βιομηχανική ή βιοτεχνική δραστηριότητα, συναφή με το αντικείμενο της προμήθειας.

Οι οικονομικοί φορείς που είναι εγκατεστημένοι σε κράτος - μέλος της Ευρωπαϊκής Ένωσης, απαιτείται να είναι εγγεγραμμένοι σε ένα από τα επαγγελματικά ή εμπορικά μητρώα, που τηρούνται στο κράτος εγκατάστασής τους ή να ικανοποιούν οποιαδήποτε άλλη απαίτηση ορίζεται στο Παράρτημα XI του Προσαρτήματος Α' του ν. 4412/2016.

Στην περίπτωση οικονομικών φορέων εγκατεστημένων σε κράτος - μέλος του Ευρωπαϊκού Οικονομικού Χώρου (Ε.Ο.Χ.) ή σε τρίτες χώρες που έχουν προσχωρήσει στη Σ.Δ.Σ. ή σε τρίτες χώρες που δεν εμπίπτουν στην προηγούμενη περίπτωση και έχουν συνάψει διμερείς ή πολυμερείς συμφωνίες με την Ένωση, σε θέματα διαδικασιών ανάθεσης δημοσίων συμβάσεων, απαιτείται να είναι εγγεγραμμένοι σε αντίστοιχα επαγγελματικά ή εμπορικά μητρώα.

Οι εγκατεστημένοι στην ΕΛΛΑΔΑ οικονομικοί φορείς, απαιτείται να είναι εγγεγραμμένοι στο Βιοτεχνικό ή Εμπορικό ή Βιομηχανικό Επιμελητήριο.

**III.1.2) Οικονομική και χρηματοοικονομική επάρκεια**

Κατάλογος και σύντομη περιγραφή των κριτηρίων επιλογής:

Οι οικονομικοί φορείς απαιτείται να διαθέτουν μέσο γενικό ετήσιο κύκλο εργασιών, των τριών (3) τελευταίων διαχειριστικών χρήσεων, τουλάχιστον τριακόσιες χιλιάδες ευρώ (300 000,00 EUR), μη συμπεριλαμβανομένου Φ.Π.Α..

**III.1.3) Τεχνική και επαγγελματική ικανότητα**

Κατάλογος και σύντομη περιγραφή των κριτηρίων επιλογής:

Οι οικονομικοί φορείς απαιτείται κατά τη διάρκεια της τελευταίας εξαετίας, να έχουν εκτελέσει επιτυχώς τουλάχιστον μία (1) σύμβαση προμήθειας του συγκεκριμένου τύπου, ήτοι προμήθεια και τοποθέτηση ανοξείδωτων μεταλλικών κατασκευών, ύψους μεγαλύτερου των εκατό χιλιάδων (100 000,00 EUR) συμπεριλαμβανομένου Φ.Π.Α. Απαιτείται, επίσης, να διαθέτουν ηλεκτροσυγκολλητές με πιστοποίηση καταλληλότητας (σύμφωνα με τα ευρωπαϊκά πρότυπα EN ISO 15614-1 και EN ISO 9606).

**III.1.5) Πληροφορίες για ανατιθέμενες κατ' αποκλειστικότητα συμβάσεις****III.2) Όροι που αφορούν τη σύμβαση**

III.2.2) Όροι εκτέλεσης της σύμβασης:

III.2.3) Πληροφορίες σχετικά με το προσωπικό που αναλαμβάνει την εκτέλεση της σύμβασης

#### **Τμήμα IV: Διαδικασία**

IV.1) Περιγραφή

IV.1.1) Είδος διαδικασίας

Ανοικτή διαδικασία

IV.1.3) Πληροφορίες σχετικά με συμφωνία-πλαίσιο ή δυναμικό σύστημα αγορών

IV.1.4) Πληροφορίες σχετικά με τη μείωση του αριθμού των λύσεων ή των προσφορών κατά τη διάρκεια της διαπραγμάτευσης ή του διαλόγου

IV.1.6) Πληροφορίες σχετικά με τον ηλεκτρονικό πλειστηριασμό

IV.1.8) Πληροφορίες για τη Συμφωνία περί Δημοσίων Προμηθειών (GPA)

Η σύμβαση καλύπτεται από τη Συμφωνία περί Δημοσίων Προμηθειών: όχι

IV.2) Διοικητικές πληροφορίες

IV.2.1) Προηγούμενη δημοσίευση σχετικά με την εν λόγω διαδικασία

IV.2.2) Προθεσμία παραλαβής των προσφορών ή των αιτήσεων συμμετοχής

Ημερομηνία: 05/05/2020

Τοπική ώρα: 15:00

IV.2.3) Εκτιμώμενη ημερομηνία αποστολής των προσκλήσεων υποβολής προσφορών ή συμμετοχής στους επιλεγέντες υποψηφίους

IV.2.4) Γλώσσες στις οποίες μπορούν να υποβληθούν οι προσφορές ή οι αιτήσεις συμμετοχής:

Ελληνικά

IV.2.6) Ελάχιστη απαιτούμενη χρονική διάρκεια ισχύος της προσφοράς

Διάρκεια σε μήνες: 12 (από την αναφερόμενη ημερομηνία παραλαβής των προσφορών)

IV.2.7) Όροι για την αποσφράγιση των προσφορών

Ημερομηνία: 13/05/2020

Τοπική ώρα: 10:00

Τόπος:

Γραφείο Βορείου Ελλάδος της Εφορείας Παλαιοανθρωπολογίας - Σπηλαιολογίας

Ναυαρίνου 28

Καλαμαριά Θεσσαλονίκης

551 31

Πληροφορίες για τα εξουσιοδοτημένα άτομα και τη διαδικασία αποσφράγισης προσφορών:

Η αποσφράγιση του (υπό)φακέλου «Δικαιολογητικά συμμετοχής - τεχνική προσφορά» θα πραγματοποιηθεί ηλεκτρονικά, μέσω της πλατφόρμας του Εθνικού Συστήματος Ηλεκτρονικών Δημοσίων Συμβάσεων (Ε.Σ.Η.ΔΗ.Σ.) ([www.promitheus.gov.gr](http://www.promitheus.gov.gr)). Η ηλεκτρονική αποσφράγιση του (υπό)φακέλου «Οικονομική προσφορά» θα πραγματοποιηθεί κατά την ημερομηνία και ώρα που θα ορίσει η αναθέτουσα αρχή.

#### **Τμήμα VI: Πρόσθετες πληροφορίες**

VI.1) Πληροφορίες σχετικά με επαναλαμβανόμενες συμβάσεις

Πρόκειται για επαναλαμβανομένη δημόσια σύμβαση: όχι

VI.2) Πληροφορίες σχετικά με τις ηλεκτρονικές ροές εργασίας

VI.3) Συμπληρωματικές πληροφορίες:

Όλες οι επικοινωνίες σε σχέση με τα βασικά στοιχεία της διαδικασίας σύναψης της σύμβασης, καθώς και όλες οι ανταλλαγές πληροφοριών, ιδίως η ηλεκτρονική υποβολή, εκτελούνται με τη χρήση της πλατφόρμας του Εθνικού Συστήματος Ηλεκτρονικών Δημοσίων Συμβάσεων (Ε.Σ.Η.ΔΗ.Σ.), η οποία είναι προσβάσιμη μέσω της διαδικτυακής πύλης [www.promitheus.gov.gr](http://www.promitheus.gov.gr). Τα σχετικά αιτήματα παροχής διευκρινίσεων υποβάλλονται ηλεκτρονικά, το αργότερο δέκα (10) ημέρες πριν την καταληκτική ημερομηνία υποβολής προσφορών και απαντώνται, αντίστοιχα, στο πλαίσιο της διακήρυξης, στη σχετική ηλεκτρονική διαδικασία σύναψης δημόσιας σύμβασης στην πλατφόρμα του Ε.Σ.Η.ΔΗ.Σ., η οποία είναι προσβάσιμη μέσω της διαδικτυακής πύλης [www.promitheus.gov.gr](http://www.promitheus.gov.gr). Αιτήματα παροχής συμπληρωματικών πληροφοριών - διευκρινίσεων υποβάλλονται από εγγεγραμμένους στο σύστημα οικονομικούς φορείς, δηλαδή από εκείνους που διαθέτουν σχετικά διαπιστευτήρια, που τους έχουν χορηγηθεί (όνομα χρήστη και κωδικό πρόσβασης) και απαραίτητα, το ηλεκτρονικό αρχείο με το κείμενο των ερωτημάτων είναι ηλεκτρονικά υπογεγραμμένο. Αιτήματα παροχής διευκρινίσεων που υποβάλλονται είτε με άλλο τρόπο είτε το ηλεκτρονικό αρχείο που τα συνοδεύει, δεν είναι ηλεκτρονικά υπογεγραμμένο, δεν εξετάζονται.

Η αναθέτουσα αρχή μπορεί να παρατείνει την προθεσμία παραλαβής των προσφορών, ούτως ώστε όλοι οι ενδιαφερόμενοι οικονομικοί φορείς να μπορούν να λάβουν γνώση όλων των αναγκαίων πληροφοριών, για την κατάρτιση των προσφορών στις ακόλουθες περιπτώσεις:

α) όταν για οποιονδήποτε λόγο, πρόσθετες πληροφορίες αν και ζητήθηκαν από τον οικονομικό φορέα έγκαιρα, δεν έχουν παρασχεθεί το αργότερο έξι (6) ημέρες πριν από την προθεσμία, που ορίζεται για την παραλαβή των προσφορών·

β) όταν τα έγγραφα της σύμβασης υφίστανται σημαντικές αλλαγές.

Η διάρκεια της παράτασης θα είναι ανάλογη με τη σπουδαιότητα των πληροφοριών ή των αλλαγών. Όταν οι πρόσθετες πληροφορίες δεν έχουν ζητηθεί έγκαιρα ή δεν έχουν σημασία, για την προετοιμασία κατάλληλων προσφορών, δεν απαιτείται παράταση των προθεσμιών.

#### VI.4) Διαδικασίες προσφυγής

##### VI.4.1) Φορέας αρμόδιος για τις διαδικασίες προσφυγής

Επίσημη επωνυμία: Αρχή Εξέτασης Προδικαστικών Προσφυγών (Α.Ε.Π.Π.)

Ταχ. διεύθυνση: Λεωφόρος Θηβών 196 - 198, Άγ. Ιωάννης Ρέντης, κτίριο Κεράνης

Πόλη: Αθήνα

Ταχ. κωδικός: 182 33

Χώρα: Ελλάδα

Ηλεκτρονικό ταχυδρομείο: [aapp@aapp-procurement.gr](mailto:aapp@aapp-procurement.gr)

Τηλέφωνο: +30 2132141216

Φαξ: +30 2132141229

Διεύθυνση στο διαδίκτυο: <http://www.aapp-procurement.gr/>

##### VI.4.2) Φορέας αρμόδιος για τις διαδικασίες διαμεσολάβησης

##### VI.4.3) Υποβολή προσφυγών

Ακριβείς πληροφορίες σχετικά με την (τις) προθεσμία(-ες) για την υποβολή προσφυγών:

Ο ανάδοχος μπορεί κατά των αποφάσεων που επιβάλλουν σε βάρος του κυρώσεις, δυνάμει των όρων των άρθρων της διακήρυξης 5.2) (Κήρυξη οικονομικού φορέα εκπτώτου - κυρώσεις), 6.1) (Χρόνος παράδοσης υλικών), 6.3) (Απόρριψη συμβατικών υλικών - αντικατάσταση), μέσα σε ανατρεπτική προθεσμία 30 ημερών από την ημερομηνία που έλαβε γνώση της κοινοποίησης ή της πλήρους γνώσης της σχετικής απόφασης. Επί της προσφυγής αποφασίζει το αρμόδιο αποφαινόμενο όργανο, ύστερα από γνωμοδότηση του προβλεπόμενου στην περίπτωση β' και δ' της παραγράφου 11 του άρθρου 221 του Ν. 4412/2016 οργάνου.

Η εν λόγω απόφαση δεν επιδέχεται προσβολή με άλλη, οποιασδήποτε φύσεως διοικητική προσφυγή.

VI.4.4) **Υπηρεσία από την οποία παρέχονται πληροφορίες για την υποβολή προσφυγών**

VI.5) **Ημερομηνία αποστολής της παρούσας προκήρυξης:**

18/03/2020



Επιχειρησιακό Πρόγραμμα «Κεντρική Μακεδονία 2014-2020»

## ΠΑΡΑΡΤΗΜΑ V – Τυποποιημένο Έντυπο Τεχνικής Προσφοράς

### Υπόδειγμα Τεχνικής Προσφοράς

**ΑΝΑΘΕΤΟΥΣΑ ΑΡΧΗ:** ΥΠΟΥΡΓΕΙΟ ΠΟΛΙΤΙΣΜΟΥ ΚΑΙ ΑΘΛΗΤΙΣΜΟΥ

ΓΕΝΙΚΗ ΔΙΕΥΘΥΝΣΗ ΑΡΧΑΙΟΤΗΤΩΝ ΚΑΙ ΠΟΛΙΤΙΣΤΙΚΗΣ ΚΛΗΡΟΝΟΜΙΑΣ

ΕΦΟΡΕΙΑ ΠΑΛΑΙΟΑΝΘΡΩΠΟΛΟΓΙΑΣ - ΣΠΗΛΑΙΟΛΟΓΙΑΣ

**ΣΥΜΒΑΣΗ:** «Προμήθεια και τοποθέτηση φερόντων στοιχείων διαδρομής επισκεπτών, κιγκλιδωμάτων και λοιπών μεταλλικών στοιχείων», στο πλαίσιο του έργου: «Ανάδειξη σπηλαίου Πετραλώνων και αναβάθμιση των υποδομών του»

Διακήρυξη αριθ. **1/2020**

#### Στοιχεία Προσφέροντος

Επωνυμία: .....

Διεύθυνση: .....

Τηλέφωνο: ....., Fax: .....

Email: .....

Ημερομηνία: .....

Τα προσφερόμενα είδη θα πρέπει να πληρούν στο σύνολό τους τα περιγραφόμενα στο τμήμα «Απαιτήσεις και Τεχνικές Προδιαγραφές» του Παραρτήματος Ι και την **ΤΕΧΝΙΚΗ ΕΚΘΕΣΗ - ΤΕΧΝΙΚΕΣ ΠΡΟΔΙΑΓΡΑΦΕΣ & ΤΕΧΝΙΚΗ ΠΕΡΙΓΡΑΦΗ ΥΛΙΚΩΝ ΚΑΙ ΚΑΤΑΣΚΕΥΩΝ** του ίδιου παραρτήματος.

Ο Διαγωνιζόμενος φέρει την απόλυτη ευθύνη της ακρίβειας των δεδομένων που δηλώνει.

Στη στήλη «ΠΡΟΔΙΑΓΡΑΦΗ», περιγράφονται αναλυτικά τα ζητούμενα είδη και το τεκμηριωτικό υλικό για τα οποία θα πρέπει να δοθούν αντίστοιχες απαντήσεις βάσει των ζητούμενων στην τεχνική περιγραφή. Στη στήλη «ΑΠΑΝΤΗΣΗ» σημειώνεται η απάντηση του Αναδόχου που έχει τη μορφή ΝΑΙ/ΟΧΙ εάν το αντίστοιχο είδος/τεκμηριωτικό υλικό περιλαμβάνεται ή όχι στην προσφορά.

Στη στήλη «ΠΑΡΑΠΟΜΠΗ» θα αναφέρονται κατ' ελάχιστο ο τόπος προέλευσης, ο προμηθευτικός οίκος και ο τύπος (όταν πρόκειται για βιομηχανικό προϊόν). Επίσης θα πρέπει να αναφέρεται το τεκμηριωτικό υλικό (τεχνικά φυλλάδια, πιστοποιήσεις, νόμιμα παραστατικά, εκθέσεις, καταλόγους, βεβαιώσεις κλπ) που απαιτείται για την πληρέστερη τεκμηρίωση του ζητούμενου υλικού βάσει των απαιτήσεων της τεχνικής περιγραφής. Το ως άνω τεκμηριωτικό υλικό επισυνάπτεται και αποτελεί αναπόσπαστο μέρος της Τεχνικής Προσφοράς – Φύλλου Συμμόρφωσης.



Επιχειρησιακό Πρόγραμμα «Κεντρική Μακεδονία 2014-2020»

A/A	ΕΙΔΟΣ / ΠΡΟΔΙΑΓΡΑΦΗ	ΑΠΑΙΤΗΣΗ	ΑΠΑΝΤΗΣΗ ΝΑΙ/ΟΧΙ	ΠΑΡΑΠΟΜΠΗ ΤΕΚΜΗΡΙΩΣΗΣ
1	Ο ανάδοχος υποχρεούται να παραδώσει το σύνολο των ειδών σύμφωνα με τα περιγραφόμενα στο τμήμα «Απαιτήσεις και Τεχνικές Προδιαγραφές» του Παραρτήματος Ι, την Τεχνική Έκθεση - Τεχνικές Προδιαγραφές & Τεχνική Περιγραφή Υλικών και Κατασκευών του ίδιου παραρτήματος, τα Σχέδια κατασκευαστικών λεπτομερειών του Παραρτήματος ΙΙΙ και τις εγκεκριμένες μελέτες του έργου	ΝΑΙ		
2	Πιστοποιημένο προσωπικό (ηλεκτροσυγκολλητές)	ΝΑΙ		τεκμηριωτικό υλικό: Κατάλογος προσωπικού και πιστοποιήσεις από ανεξάρτητους φορείς
3	Πιστοποιητικό εκδιδόμενο από ανεξάρτητο φορέα πιστοποίησης όσον αφορά στη συμμόρφωση του ελέγχου της παραγωγής στο εργοστάσιο με το εναρμονισμένο ευρωπαϊκό πρότυπο <b>EN 1090-1</b> με πεδίο εφαρμογής τα δομικά στοιχεία από χάλυβα.	ΝΑΙ		τεκμηριωτικό υλικό: πιστοποιητικό από επίσημα αναγνωρισμένο φορέα πιστοποίησης
4	Υπεύθυνη δήλωση επίσκεψης στο χώρο	ΝΑΙ		τεκμηριωτικό υλικό: υπεύθυνη δήλωση του υποψήφιου Αναδόχου
5	Δήλωση εγγύησης για την καλή λειτουργία των προσφερόμενων ειδών, διάρκειας τουλάχιστον 2 ετών	ΝΑΙ		τεκμηριωτικό υλικό: δήλωση του υποψήφιου Αναδόχου
6	Δήλωση επιχειρηματικής μονάδας και τόπου εγκατάστασής της	ΝΑΙ		τεκμηριωτικό υλικό: δήλωση του υποψήφιου Αναδόχου



Επιχειρησιακό Πρόγραμμα «Κεντρική Μακεδονία 2014-2020»

## ΠΑΡΑΡΤΗΜΑ VI – Τυποποιημένο Έντυπο Οικονομικής Προσφοράς

### ΤΥΠΟΠΟΙΗΜΕΝΟ ΕΝΤΥΠΟ ΟΙΚΟΝΟΜΙΚΗΣ ΠΡΟΣΦΟΡΑΣ

**ΑΝΑΘΕΤΟΥΣΑ ΑΡΧΗ:** ΥΠΟΥΡΓΕΙΟ ΠΟΛΙΤΙΣΜΟΥ ΚΑΙ ΑΘΛΗΤΙΣΜΟΥ

ΓΕΝΙΚΗ ΔΙΕΥΘΥΝΣΗ ΑΡΧΑΙΟΤΗΤΩΝ ΚΑΙ ΠΟΛΙΤΙΣΤΙΚΗΣ ΚΛΗΡΟΝΟΜΙΑΣ

ΕΦΟΡΕΙΑ ΠΑΛΑΙΟΑΝΘΡΩΠΟΛΟΓΙΑΣ - ΣΠΗΛΑΙΟΛΟΓΙΑΣ

**ΣΥΜΒΑΣΗ:** «Προμήθεια και τοποθέτηση φερόντων στοιχείων διαδρομής επισκεπτών, κιγκλιδωμάτων και λοιπών μεταλλικών στοιχείων», στο πλαίσιο του έργου: «Ανάδειξη σπηλαίου Πετραλώνων και αναβάθμιση των υποδομών του»

#### ΟΙΚΟΝΟΜΙΚΗ ΠΡΟΣΦΟΡΑ

της Επιχείρησης ή Ένωσης / Κοινοπραξίας Επιχειρήσεων .....

Οδός ..... αριθ. ...., Ταχ. Κώδικας ....., Τηλέφωνο: ..... FAX: .....

**ΠΡΟΣ:** την Επιτροπή Διενέργειας του Ανοιχτού Διεθνούς Διαγωνισμού για την ανάδειξη αναδόχου για το Έργο: «Προμήθεια και τοποθέτηση φερόντων στοιχείων διαδρομής επισκεπτών, κιγκλιδωμάτων και λοιπών μεταλλικών στοιχείων», στο πλαίσιο του έργου: «Ανάδειξη σπηλαίου Πετραλώνων και αναβάθμιση των υποδομών του»

Αφού έλαβα γνώση:

- της σχετικής Διακήρυξης,
- του συνημμένου Τεύχους Τεχνικής Έκθεσης - Τεχνικής Περιγραφής Υλικών και Κατασκευών (ΠΑΡΑΡΤΗΜΑ I),
- της συνημμένης Ειδικής Συγγραφής Υποχρεώσεων του έργου (ΠΑΡΑΡΤΗΜΑ II),
- των Σχεδίων Κατασκευαστικών Λεπτομερειών (ΠΑΡΑΡΤΗΜΑ III),
- των εγκεκριμένων μελετών του έργου και των συνοδών τευχών σχεδίων τους (ΠΑΡΑΡΤΗΜΑ Χ),
- όλων εν γένει των στοιχείων που αναφέρονται στη διακήρυξη και στα υπόλοιπα συμβατικά τεύχη, των όρων που έχουν τεθεί από την Εφορεία Παλαιοανθρωπολογίας - Σπηλαιολογίας και
- των ειδικών συνθηκών εκτέλεσης του έργου, καθώς και της μορφολογίας του περιβάλλοντος χώρου και του εσωτερικού του σπηλαίου Πετραλώνων Χαλκιδικής, στο οποίο πραγματοποιήσα την καθορισμένη ενημερωτική επίσκεψη,



Επιχειρησιακό Πρόγραμμα «Κεντρική Μακεδονία 2014-2020»

υποβάλλω την προσφορά αυτή και δηλώνω ότι αποδέχομαι όλα αυτά ανεπιφύλακτα και αναλαμβάνω την εκτέλεση του Έργου σύμφωνα με τον κατωτέρω πίνακα:

Α/ Α	Περιγραφή	Μονάδα μέτρησης	Ποσότητα	Αξία χωρίς ΦΠΑ (€)		ΦΠΑ		Συνολική αξία (με ΦΠΑ 24%)
				Τιμή μονάδας	Σύνολο	%	Ποσό	
1	Προμήθεια και τοποθέτηση φερόντων στοιχείων διαδρομής επισκεπτών, κυκλιδωμάτων και λουπών μεταλλικών στοιχείων	Τεμάχιο	1,00			24		
ΣΥΝΟΛΙΚΗ ΤΙΜΗ ΧΩΡΙΣ Φ.Π.Α. (αριθμητικά)								
ΣΥΝΟΛΙΚΗ ΤΙΜΗ ΧΩΡΙΣ Φ.Π.Α. (ολογράφως)								
Φ.Π.Α. 24%								
ΣΥΝΟΛΙΚΗ ΤΙΜΗ ΜΕ Φ.Π.Α. 24% (αριθμητικά)								
ΣΥΝΟΛΙΚΗ ΤΙΜΗ ΜΕ Φ.Π.Α. 24% (ολογράφως)								

**ΧΡΟΝΟΣ ΙΣΧΥΟΣ ΠΡΟΣΦΟΡΑΣ**

Οι υποβαλλόμενες προσφορές ισχύουν και δεσμεύουν τους οικονομικούς φορείς για διάστημα δώδεκα μηνών από την ημερομηνία υποβολής τους. Προσφορά η οποία ορίζει χρόνο ισχύος μικρότερο από τον ανωτέρω προβλεπόμενο απορρίπτεται.

**Δήλωση πληρωμής:**

Η πληρωμή θα γίνει με χορήγηση έντοκης προκαταβολής σύμφωνα με τα οριζόμενα στην παρ. 5.1 της Διακήρυξης.                    ΝΑΙ                     ΟΧΙ

Ημερομηνία:.....

Ο/η προσφέρων/ουσα

Σφραγίδα και υπογραφή προσφέροντος





Επιχειρησιακό Πρόγραμμα «Κεντρική Μακεδονία 2014-2020»

## ΠΑΡΑΡΤΗΜΑ VII – Υποδείγματα Εγγυητικών Επιστολών

### ΥΠΟΔΕΙΓΜΑ ΕΓΓΥΗΤΙΚΗΣ ΕΠΙΣΤΟΛΗΣ ΣΥΜΜΕΤΟΧΗΣ

Εκδότης (Πλήρης επωνυμία Πιστωτικού Ιδρύματος ..... / ΕΝΙΑΙΟ ΤΑΜΕΙΟ ΑΝΕΞΑΡΤΗΤΑ ΑΠΑΣΧΟΛΟΥΜΕΝΩΝ - ΤΟΜΕΑΣ ΣΥΝΤΑΞΗΣ ΜΗΧΑΝΙΚΩΝ ΚΑΙ ΕΡΓΟΛΗΠΤΩΝ ΔΗΜΟΣΙΩΝ ΕΡΓΩΝ (Ε.Τ.Α.Α.-Τ.Σ.Μ.Ε.Δ.Ε.)

Ημερομηνία έκδοσης: .....

Προς: Υπουργείο Πολιτισμού και Αθλητισμού, Εφορεία Παλαιοανθρωπολογίας - Σπηλαιολογίας (Γραφείο Βορείου Ελλάδος),  
Ναυαρίνου 28, 551 31, Καλαμαριά Θεσσαλονίκης

Εγγύηση μας υπ' αριθ. .... ποσού ..... ευρώ<sup>182</sup>.

Έχουμε την τιμή να σας γνωρίσουμε, ότι εγγυόμαστε με την παρούσα επιστολή ανέκκλητα και ανεπιφύλακτα παραιτούμενοι του δικαιώματος της διαιρέσεως και διζήσεως

μέχρι του ποσού των ευρώ .....<sup>183</sup> υπέρ του

(i) [σε περίπτωση φυσικού προσώπου]: (ονοματεπώνυμο, πατρώνυμο) .....,

ΑΦΜ: ..... (διεύθυνση) ....., ή

(ii) [σε περίπτωση νομικού προσώπου]: (πλήρη επωνυμία) .....,

ΑΦΜ: ..... (διεύθυνση) ....., ή

(iii) [σε περίπτωση ένωσης ή κοινοπραξίας]: των φυσικών / νομικών προσώπων

α) (πλήρη επωνυμία) ....., ΑΦΜ: ..... (διεύθυνση) .....

β) (πλήρη επωνυμία) ....., ΑΦΜ: ..... (διεύθυνση) .....

γ) (πλήρη επωνυμία) ....., ΑΦΜ: ..... (διεύθυνση) .....<sup>184</sup>

ατομικά και για κάθε μία από αυτές και ως αλληλέγγυα και εις ολόκληρο υπόχρεων μεταξύ τους, εκ της ιδιότητάς τους ως μελών της ένωσης ή κοινοπραξίας,

για τη συμμετοχή του/της/τους σύμφωνα με την υπ' αριθ. .... Διακήρυξη/Πρόσκληση/Πρόσκληση Εκδήλωσης Ενδιαφέροντος .....<sup>185</sup> της/του (Αναθέτουσας Αρχής / Αναθέτοντος φορέα), για την ανάδειξη αναδόχου για την ανάθεση της σύμβασης: «**Προμήθεια και τοποθέτηση φερόντων στοιχείων διαδρομής επισκεπτών, κιγκλιδωμάτων και λοιπών μεταλλικών στοιχείων**» του έργου «**Ανάδειξη σπηλαίου Πετραλώνων και αναβάθμιση των υποδομών του**» της Εφορείας Παλαιοανθρωπολογίας - Σπηλαιολογίας.<sup>186</sup>

<sup>182</sup> Το ύψος της εγγυητικής επιστολής συμμετοχής καθορίζεται στα έγγραφα της σύμβασης σε συγκεκριμένο χρηματικό ποσό και δε μπορεί να υπερβαίνει το 2% της προεκτιμώμενης αξίας της σύμβασης. Αναγράφεται ολογράφως και σε παρένθεση αριθμητικώς. Στο ποσό δεν υπολογίζεται ο ΦΠΑ (άρθρο 72 του ν. 4412/2016).

<sup>183</sup> Ό.π. υποσ. 8.

<sup>184</sup> Συμπληρώνεται με όλα τα μέλη της ένωσης / κοινοπραξίας.

<sup>185</sup> Συνοπτική περιγραφή των προς προμήθεια αγαθών / υπηρεσιών, κ.λπ. σύμφωνα με το άρθρο 72 του ν. 4412/2016.

<sup>186</sup> Εφόσον η εγγυητική επιστολή αφορά σε προσφορά τμήματος / τμημάτων της Διακήρυξης / Πρόσκλησης / Πρόσκλησης Εκδήλωσης Ενδιαφέροντος, σύμφωνα με τα οριζόμενα στα έγγραφα της σύμβασης, συμπληρώνεται ο αύξων αριθμός του/ων τμήματος/τμημάτων για το/α οποίο/α υποβάλλεται προσφορά.



Επιχειρησιακό Πρόγραμμα «Κεντρική Μακεδονία 2014-2020»

Η παρούσα εγγύηση καλύπτει μόνο τις από τη συμμετοχή στην ανωτέρω απορρέουσες υποχρεώσεις του/της (υπέρ ου η εγγύηση) καθ' όλο τον χρόνο ισχύος της.

Το παραπάνω ποσό τηρείται στη διάθεσή σας και θα καταβληθεί ολικά χωρίς καμία από μέρους μας αντίρρηση, αμφισβήτηση ή ένσταση και χωρίς να ερευνηθεί το βάσιμο ή μη της απαίτησής σας μέσα σε .....ημέρες<sup>187</sup> από την απλή έγγραφη ειδοποίησή σας.

Η παρούσα ισχύει μέχρι και την .....<sup>188</sup>.

ή

Η παρούσα ισχύει μέχρις ότου αυτή μας επιστραφεί ή μέχρις ότου λάβουμε έγγραφη δήλωσή σας ότι μπορούμε να θεωρήσουμε την Τράπεζα μας απαλλαγμένη από κάθε σχετική υποχρέωση εγγυοδοσίας μας.

Σε περίπτωση κατάπτωσης της εγγύησης, το ποσό της κατάπτωσης υπόκειται στο εκάστοτε ισχύον πάγιο τέλος χαρτοσήμου.

Αποδεχόμαστε να παρατείνουμε την ισχύ της εγγύησης ύστερα από έγγραφο της Υπηρεσίας σας, στο οποίο επισυνάπτεται η συναίνεση του υπέρ ου για την παράταση της προσφοράς, σύμφωνα με το άρθρο ..... της Διακήρυξης / Πρόσκλησης / Πρόσκλησης Εκδήλωσης Ενδιαφέροντος, με την προϋπόθεση ότι το σχετικό αίτημά σας θα μας υποβληθεί πριν από την ημερομηνία λήξης της<sup>189</sup>.

Βεβαιώνουμε υπεύθυνα, ότι το ποσό των εγγυητικών επιστολών που έχουν δοθεί, συνυπολογίζοντας και το ποσό της παρούσας, δεν υπερβαίνει το όριο των εγγυήσεων που έχουμε το δικαίωμα να εκδίδουμε<sup>190</sup>.

(Εξουσιοδοτημένη Υπογραφή)

<sup>187</sup> Να οριστεί ο χρόνος σύμφωνα με τις κείμενες διατάξεις.

<sup>188</sup> ΣΗΜΕΙΩΣΗ ΓΙΑ ΤΗΝ ΤΡΑΠΕΖΑ: Ο χρόνος ισχύος πρέπει να είναι μεγαλύτερος τουλάχιστον κατά τριάντα (30) ημέρες του χρόνου ισχύος της προσφοράς, όπως αυτός ορίζεται στα έγγραφα της σύμβασης (άρθρο 72 του ν. 4412/2016).

<sup>189</sup> Άρθρο 72 του ν. 4412/2016.

<sup>190</sup> Ο καθορισμός ανωτάτου ορίου έκδοσης των εγγυητικών επιστολών από τις τράπεζες που λειτουργούν στην Ελλάδα θεσμοθετήθηκε με την υπ' αριθ. 2028691/4534/03.08.1995 (ΦΕΚ Β' 740/28.08.1995) απόφαση του Υπουργού Οικονομικών, με την οποία και κατέστη υποχρεωτική και η αναγραφή της σχετικής υπεύθυνης δήλωσης στην εγγυητική επιστολή.



Επιχειρησιακό Πρόγραμμα «Κεντρική Μακεδονία 2014-2020»

**ΥΠΟΔΕΙΓΜΑ ΕΓΓΥΗΤΙΚΗΣ ΕΠΙΣΤΟΛΗΣ ΚΑΛΗΣ ΕΚΤΕΛΕΣΗΣ**

Εκδότης (Πλήρης επωνυμία Πιστωτικού Ιδρύματος ..... / ΕΝΙΑΙΟ ΤΑΜΕΙΟ ΑΝΕΞΑΡΤΗΤΑ ΑΠΑΣΧΟΛΟΥΜΕΝΩΝ - ΤΟΜΕΑΣ ΣΥΝΤΑΞΗΣ ΜΗΧΑΝΙΚΩΝ ΚΑΙ ΕΡΓΟΛΗΠΤΩΝ ΔΗΜΟΣΙΩΝ ΕΡΓΩΝ (Ε.Τ.Α.Α.-Τ.Σ.Μ.Ε.Δ.Ε.)

Ημερομηνία έκδοσης: .....

Προς: Υπουργείο Πολιτισμού και Αθλητισμού, Εφορεία Παλαιοανθρωπολογίας - Σπηλαιολογίας (Γραφείο Βορείου Ελλάδος),  
Ναυαρίνου 28, 551 31, Καλαμαριά Θεσσαλονίκης

Εγγύηση μας υπ' αριθ. .... ποσού ..... ευρώ<sup>191</sup>.

Έχουμε την τιμή να σας γνωρίσουμε, ότι εγγυόμαστε με την παρούσα επιστολή ανέκκλητα και ανεπιφύλακτα παραιτούμενοι του δικαιώματος της διζήσεως και διζήσεως μέχρι του ποσού των ευρώ .....<sup>192</sup> υπέρ του

(i) [σε περίπτωση φυσικού προσώπου]: (ονοματεπώνυμο, πατρώνυμο) .....,  
ΑΦΜ: ..... (διεύθυνση) ....., ή

(ii) [σε περίπτωση νομικού προσώπου]: (πλήρη επωνυμία) .....,  
ΑΦΜ: ..... (διεύθυνση) ....., ή

(iii) [σε περίπτωση ένωσης ή κοινοπραξίας]: των φυσικών / νομικών προσώπων

α) (πλήρη επωνυμία) ....., ΑΦΜ: ..... (διεύθυνση) .....

β) (πλήρη επωνυμία) ....., ΑΦΜ: ..... (διεύθυνση) .....

γ) (πλήρη επωνυμία) ....., ΑΦΜ: ..... (διεύθυνση) .....<sup>193</sup>

ατομικά και για κάθε μία από αυτές και ως αλληλέγγυα και εις ολόκληρο υπόχρεων μεταξύ τους, εκ της ιδιότητάς τους ως μελών της ένωσης ή κοινοπραξίας,

για την καλή εκτέλεση της υπ' αριθ. .... σύμβασης: «**Προμήθεια και τοποθέτηση φερόντων στοιχείων διαδρομής επισκεπτών, κινκλιδωμάτων και λοιπών μεταλλικών στοιχείων**» του έργου «**Ανάδειξη σπηλαίου Πετραλώνων και αναβάθμιση των υποδομών του**», σύμφωνα με την (αριθμό/ημερομηνία) ..... Διακήρυξη / Πρόσκληση / Πρόσκληση Εκδήλωσης Ενδιαφέροντος της Εφορείας Παλαιοανθρωπολογίας - Σπηλαιολογίας.

Το παραπάνω ποσό τηρείται στη διάθεσή σας και θα καταβληθεί ολικά χωρίς καμία από μέρους μας αντίρρηση, αμφισβήτηση ή ένσταση και χωρίς να ερευνηθεί το βάσιμο ή μη της απαίτησής σας μέσα σε ..... ημέρες<sup>194</sup> από την απλή έγγραφη ειδοποίησή σας.

<sup>191</sup> Αναγράφεται ολογράφως και σε παρένθεση αριθμητικώς. Στο ποσό δεν υπολογίζεται ο ΦΠΑ (άρθρο 72 του ν. 4412/2016).

<sup>192</sup> Ο.π. υποσ. 195.

<sup>193</sup> Συμπληρώνεται με όλα τα μέλη της ένωσης / κοινοπραξίας.

<sup>194</sup> Να οριστεί ο χρόνος σύμφωνα με τις κείμενες διατάξεις.



Επιχειρησιακό Πρόγραμμα «Κεντρική Μακεδονία 2014-2020»

Η παρούσα ισχύει μέχρι και την ..... (αν προβλέπεται ορισμένος χρόνος στα έγγραφα της σύμβασης)

ή

μέχρις ότου αυτή μας επιστραφεί ή μέχρις ότου λάβουμε έγγραφη δήλωσή σας ότι μπορούμε να θεωρήσουμε την Τράπεζα μας απαλλαγμένη από κάθε σχετική υποχρέωση εγγυοδοσίας μας.

Σε περίπτωση κατάπτωσης της εγγύησης, το ποσό της κατάπτωσης υπόκειται στο εκάστοτε ισχύον πάγιο τέλος χαρτοσήμου.

Βεβαιώνουμε υπεύθυνα ότι το ποσό των εγγυητικών επιστολών που έχουν δοθεί, συνυπολογίζοντας και το ποσό της παρούσας, δεν υπερβαίνει το όριο των εγγυήσεων που έχουμε το δικαίωμα να εκδίδουμε<sup>195</sup>.

(Εξουσιοδοτημένη Υπογραφή)

<sup>195</sup> Ο καθορισμός ανωτάτου ορίου έκδοσης των εγγυητικών επιστολών από τις τράπεζες που λειτουργούν στην Ελλάδα θεσμοθετήθηκε με την υπ' αριθ. 2028691/4534/03.08.1995 (ΦΕΚ Β' 740/28.08.1995) απόφαση του Υπουργού Οικονομικών, με την οποία και κατέστη υποχρεωτική και η αναγραφή της σχετικής υπεύθυνης δήλωσης στην εγγυητική επιστολή.



Επιχειρησιακό Πρόγραμμα «Κεντρική Μακεδονία 2014-2020»

**ΥΠΟΔΕΙΓΜΑ ΕΓΓΥΗΤΙΚΗΣ ΕΠΙΣΤΟΛΗΣ ΠΡΟΚΑΤΑΒΟΛΗΣ**

Εκδότης (Πλήρης επωνυμία Πιστωτικού Ιδρύματος ..... / ΕΝΙΑΙΟ ΤΑΜΕΙΟ ΑΝΕΞΑΡΤΗΤΑ ΑΠΑΣΧΟΛΟΥΜΕΝΩΝ - ΤΟΜΕΑΣ ΣΥΝΤΑΞΗΣ ΜΗΧΑΝΙΚΩΝ ΚΑΙ ΕΡΓΟΛΗΠΤΩΝ ΔΗΜΟΣΙΩΝ ΕΡΓΩΝ (Ε.Τ.Α.Α.-Τ.Σ.Μ.Ε.Δ.Ε.)

Ημερομηνία έκδοσης: .....

Προς: Υπουργείο Πολιτισμού και Αθλητισμού, Εφορεία Παλαιοανθρωπολογίας - Σπηλαιολογίας (Γραφείο Βορείου Ελλάδος),  
Ναυαρίνου 28, 551 31, Καλαμαριά Θεσσαλονίκης

Εγγύηση μας υπ' αριθ. .... ποσού ..... ευρώ<sup>196</sup>.

Έχουμε την τιμή να σας γνωρίσουμε, ότι εγγυόμαστε με την παρούσα επιστολή ανέκκλητα και ανεπιφύλακτα παραιτούμενοι του δικαιώματος της διαιρέσεως και διζήσεως μέχρι του ποσού των ευρώ .....<sup>197</sup> υπέρ του:

(i) [σε περίπτωση φυσικού προσώπου]: (ονοματεπώνυμο, πατρώνυμο) .....,  
ΑΦΜ: ..... (διεύθυνση) ....., ή

(ii) [σε περίπτωση νομικού προσώπου]: (πλήρη επωνυμία) .....,  
ΑΦΜ: ..... (διεύθυνση) ....., ή

(iii) [σε περίπτωση ένωσης ή κοινοπραξίας]: των φυσικών / νομικών προσώπων

α) (πλήρη επωνυμία) ....., ΑΦΜ: ..... (διεύθυνση) .....

β) (πλήρη επωνυμία) ....., ΑΦΜ: ..... (διεύθυνση) .....

γ) (πλήρη επωνυμία) ....., ΑΦΜ: ..... (διεύθυνση) .....<sup>198</sup>

ατομικά και για κάθε μία από αυτές και ως αλληλέγγυα και εις ολόκληρο υπόχρεων μεταξύ τους, εκ της ιδιότητάς τους ως μελών της ένωσης ή κοινοπραξίας,

για λήψη προκαταβολής ποσοστού ..... % της συμβατικής αξίας της υπ' αριθ. .... σύμβασης: **«Προμήθεια και τοποθέτηση φερόντων στοιχείων διαδρομής επισκεπτών, κιγκλιδωμάτων και λοιπών μεταλλικών στοιχείων»** του έργου **«Ανάδειξη σπηλαίου Πετραλώνων και αναβάθμιση των υποδομών του»**, σύμφωνα με την (αριθμό/ημερομηνία) ..... Διακήρυξη / Πρόσκληση / Πρόσκληση Εκδήλωσης Ενδιαφέροντος της Εφορείας Παλαιοανθρωπολογίας - Σπηλαιολογίας και την υπ' αριθ..... απόφαση κατακύρωσης.

Το παραπάνω ποσό τηρείται στη διάθεσή σας και θα καταβληθεί ολικά ή μερικά χωρίς καμία από μέρους μας αντίρρηση, αμφισβήτηση ή ένσταση και χωρίς να ερευνηθεί το βάσιμο ή μη της απαίτησής σας μέσα σε ..... ημέρες<sup>199</sup> από την απλή έγγραφη ειδοποίησή σας.

<sup>196</sup> Αναγράφεται ολογράφως και σε παρένθεση αριθμητικώς. Στο ποσό δεν υπολογίζεται ο ΦΠΑ (άρθρο 72 του ν. 4412/2016).

<sup>197</sup> Ο.π. υποσ. 198.

<sup>198</sup> Συμπληρώνεται με όλα τα μέλη της ένωσης / κοινοπραξίας.

<sup>199</sup> Να οριστεί ο χρόνος σύμφωνα με τις κείμενες διατάξεις.



Επιχειρησιακό Πρόγραμμα «Κεντρική Μακεδονία 2014-2020»

Η παρούσα ισχύει μέχρι και την ..... (αν προβλέπεται ορισμένος χρόνος στα έγγραφα της σύμβασης)  
ή  
μέχρις ότου αυτή μας επιστραφεί ή μέχρις ότου λάβουμε έγγραφη δήλωσή σας ότι μπορούμε να  
θεωρήσουμε την Τράπεζα μας απαλλαγμένη από κάθε σχετική υποχρέωση εγγυοδοσίας μας.

Σε περίπτωση κατάπτωσης της εγγύησης, το ποσό της κατάπτωσης υπόκειται στο εκάστοτε ισχύον πάγιο  
τέλος χαρτοσήμου.

Βεβαιώνουμε υπεύθυνα ότι το ποσό των εγγυητικών επιστολών που έχουν δοθεί, συνυπολογίζοντας και  
το ποσό της παρούσας, δεν υπερβαίνει το όριο των εγγυήσεων που έχουμε το δικαίωμα να εκδίδουμε<sup>200</sup>.

(Εξουσιοδοτημένη Υπογραφή)

<sup>200</sup> Ο καθορισμός ανωτάτου ορίου έκδοσης των εγγυητικών επιστολών από τις τράπεζες που λειτουργούν στην Ελλάδα θεσμοθετήθηκε με την υπ' αριθ. 2028691/4534/03.08.1995 (ΦΕΚ Β' 740/28.08.1995) απόφαση του Υπουργού Οικονομικών, με την οποία και κατέστη υποχρεωτική και η αναγραφή της σχετικής υπεύθυνης δήλωσης στην εγγυητική επιστολή.



Επιχειρησιακό Πρόγραμμα «Κεντρική Μακεδονία 2014-2020»

**ΥΠΟΔΕΙΓΜΑ ΕΓΓΥΗΤΙΚΗΣ ΕΠΙΣΤΟΛΗΣ ΚΑΛΗΣ ΛΕΙΤΟΥΡΓΙΑΣ**

Εκδότης (Πλήρης επωνυμία Πιστωτικού Ιδρύματος ..... / ΕΝΙΑΙΟ ΤΑΜΕΙΟ ΑΝΕΞΑΡΤΗΤΑ ΑΠΑΣΧΟΛΟΥΜΕΝΩΝ - ΤΟΜΕΑΣ ΣΥΝΤΑΞΗΣ ΜΗΧΑΝΙΚΩΝ ΚΑΙ ΕΡΓΟΛΗΠΤΩΝ ΔΗΜΟΣΙΩΝ ΕΡΓΩΝ (Ε.Τ.Α.Α.-Τ.Σ.Μ.Ε.Δ.Ε.)

Ημερομηνία έκδοσης: .....

Προς: Υπουργείο Πολιτισμού και Αθλητισμού, Εφορεία Παλαιοανθρωπολογίας - Σπηλαιολογίας (Γραφείο Βορείου Ελλάδος),  
Ναυαρίνου 28, 551 31, Καλαμαριά Θεσσαλονίκης

Εγγύηση μας υπ' αριθ. .... ποσού ..... ευρώ<sup>201</sup>.

Έχουμε την τιμή να σας γνωρίσουμε, ότι εγγυόμαστε με την παρούσα επιστολή ανέκκλητα και ανεπιφύλακτα παραιτούμενοι του δικαιώματος της διαιρέσεως και διζήσεως μέχρι του ποσού των ευρώ .....<sup>202</sup> υπέρ του:

(i) [σε περίπτωση φυσικού προσώπου]: (ονοματεπώνυμο, πατρώνυμο) ....., ΑΦΜ: ..... (διεύθυνση) ....., ή

(ii) [σε περίπτωση νομικού προσώπου]: (πλήρη επωνυμία) ....., ΑΦΜ: ..... (διεύθυνση) ....., ή

(iii) [σε περίπτωση ένωσης ή κοινοπραξίας]: των φυσικών / νομικών προσώπων

α) (πλήρη επωνυμία) ....., ΑΦΜ: ..... (διεύθυνση) .....

β) (πλήρη επωνυμία) ....., ΑΦΜ: ..... (διεύθυνση) .....

γ) (πλήρη επωνυμία) ....., ΑΦΜ: ..... (διεύθυνση) .....<sup>203</sup>

ατομικά και για κάθε μία από αυτές και ως αλληλέγγυα και εις ολόκληρο υπόχρεων μεταξύ τους, εκ της ιδιότητάς τους ως μελών της ένωσης ή κοινοπραξίας,

για την καλή λειτουργία της υπ' αριθ. .... σύμβασης: «**Προμήθεια και τοποθέτηση φερόντων στοιχείων διαδρομής επισκεπτών, κιγκλιδωμάτων και λοιπών μεταλλικών στοιχείων**» του έργου «**Ανάδειξη σπηλαίου Πετραλώνων και αναβάθμιση των υποδομών του**», σύμφωνα με την (αριθμό/ημερομηνία) ..... Διακήρυξη / Πρόσκληση / Πρόσκληση Εκδήλωσης Ενδιαφέροντος της Εφορείας Παλαιοανθρωπολογίας - Σπηλαιολογίας.

Το παραπάνω ποσό τηρείται στη διάθεσή σας και θα καταβληθεί ολικά χωρίς καμία από μέρους μας αντίρρηση, αμφισβήτηση ή ένσταση και χωρίς να ερευνηθεί το βάσιμο ή μη της απαίτησής σας μέσα σε ..... ημέρες<sup>204</sup> από την απλή έγγραφη ειδοποίησή σας.

<sup>201</sup> Αναγράφεται ολογράφως και σε παρένθεση αριθμητικώς. Στο ποσό δεν υπολογίζεται ο ΦΠΑ (άρθρο 72 του ν. 4412/2016).

<sup>202</sup> Ο.π. υποσ. 202.

<sup>203</sup> Συμπληρώνεται με όλα τα μέλη της ένωσης / κοινοπραξίας.

<sup>204</sup> Να ορισθεί ο χρόνος σύμφωνα με τις κείμενες διατάξεις.



Επιχειρησιακό Πρόγραμμα «Κεντρική Μακεδονία 2014-2020»

Η παρούσα ισχύει μέχρι και την ..... (αν προβλέπεται ορισμένος χρόνος στα έγγραφα της σύμβασης)  
 ή

μέχρις ότου αυτή μας επιστραφεί ή μέχρις ότου λάβουμε έγγραφη δήλωσή σας ότι μπορούμε να θεωρήσουμε την Τράπεζα μας απαλλαγμένη από κάθε σχετική υποχρέωση εγγυοδοσίας μας.

Σε περίπτωση κατάπτωσης της εγγύησης, το ποσό της κατάπτωσης υπόκειται στο εκάστοτε ισχύον πάγιο τέλος χαρτοσήμου.

Βεβαιώνουμε υπεύθυνα ότι το ποσό των εγγυητικών επιστολών που έχουν δοθεί, συνυπολογίζοντας και το ποσό της παρούσας, δεν υπερβαίνει το όριο των εγγυήσεων που έχουμε το δικαίωμα να εκδίδουμε<sup>205</sup>.

(Εξουσιοδοτημένη Υπογραφή)

<sup>205</sup> Ο καθορισμός ανωτάτου ορίου έκδοσης των εγγυητικών επιστολών από τις τράπεζες που λειτουργούν στην Ελλάδα θεσμοθετήθηκε με την υπ' αριθ. 2028691/4534/03.08.1995 (ΦΕΚ Β' 740/28.08.1995) απόφαση του Υπουργού Οικονομικών, με την οποία και κατέστη υποχρεωτική και η αναγραφή της σχετικής υπεύθυνης δήλωσης στην εγγυητική επιστολή.





Επιχειρησιακό Πρόγραμμα «Κεντρική Μακεδονία 2014-2020»

## ΠΑΡΑΡΤΗΜΑ VIII – Σχέδιο Σύμβασης

**ΣΥΜΒΑΣΗ ΓΙΑ ΤΗΝ ΠΡΟΜΗΘΕΙΑ ΚΑΙ ΤΟΠΟΘΕΤΗΣΗ ΦΕΡΟΝΤΩΝ ΣΤΟΙΧΕΙΩΝ ΔΙΑΔΡΟΜΗΣ ΕΠΙΣΚΕΠΤΩΝ, ΚΙΓΚΛΙΔΩΜΑΤΩΝ ΚΑΙ ΛΟΙΠΩΝ ΜΕΤΑΛΛΙΚΩΝ ΣΤΟΙΧΕΙΩΝ ΣΤΟ ΣΠΗΛΑΙΟ ΠΕΤΡΑΛΩΝΩΝ ΠΕ ΧΑΛΚΙΔΙΚΗΣ.**

Στη Θεσσαλονίκη σήμερα, ....., ημέρα ..... μεταξύ:

ΑΦΕΝΟΣ του Ελληνικού Δημοσίου, Υπουργείο Πολιτισμού και Αθλητισμού, Εφορεία Παλαιοανθρωπολογίας- Σπηλαιολογίας

που εδρεύει στην Αθήνα και εκπροσωπείται νόμιμα από τον Προϊστάμενο της κ. Ανδρέα Ντάρλα, εφεξής καλούμενη «Αναθέτουσα αρχή»,

ΑΦΕΤΕΡΟΥ του ....., νόμιμου εκπροσώπου της Εταιρείας ( ή της Ένωσης εταιρειών) με την επωνυμία ..... και τον διακριτικό τίτλο..... που εδρεύει στην ..... εφεξής καλούμενος «Ανάδοχος»

Συμφωνήθηκαν και έγιναν αμοιβαίως αποδεκτά τα ακόλουθα:

Το αφενός συμβαλλόμενο Ελληνικό Δημόσιο αναθέτει στον αφετέρου συμβαλλόμενο «ΑΝΑΔΟΧΟ», την προμήθεια και τοποθέτηση φερόντων στοιχείων διαδρομής επισκεπτών, κιγκλιδωμάτων και λοιπών μεταλλικών στοιχείων στο Σπήλαιο Πετραλώνων Χαλκιδικής, κατά τα ειδικότερα προβλεπόμενα:

(α) στη με αρ. .... Διακήρυξη και τις τεχνικές προδιαγραφές αυτής,

(β) στη τεχνική και οικονομική προσφορά του Αναδόχου, όπου δεν έρχεται σε αντίθεση με την Διακήρυξη

(γ) στην κείμενη νομοθεσία και

(δ) στην με αρ. .... Απόφαση κατακύρωσης,

(ε) την με ΑΔΑ: Ψ1ΛΠ7ΛΛ-ΛΝΓ «Απόφαση Ένταξης της Πράξης «Ανάδειξη σπηλαίου Πετραλώνων και αναβάθμιση των υποδομών του» με κωδικό ΟΠΣ 5022250 στον Άξονα Προτεραιότητας « Προστασία του περιβάλλοντος και προώθηση της αποδοτικότητας των πόρων», σύμφωνα με την οποία το έργο χρηματοδοτείται από το Επιχειρησιακό Πρόγραμμα «Κεντρική Μακεδονία 2014-2020», Κωδ. ΣΑ ΕΠ0081. Η παρούσα σύμβαση χρηματοδοτείται από Πιστώσεις του Προγράμματος Δημοσίων Επενδύσεων (αρ.ενάρθρου έργου 2018ΕΠ00810071)

Ο «ΑΝΑΔΟΧΟΣ» δηλώνει ότι αποδέχεται ανεπιφύλακτα την εκτέλεση της ως άνω προμήθειας, με τους εξής όρους και συμφωνίες:

### ΑΡΘΡΟ 1: ΑΝΤΙΚΕΙΜΕΝΟ ΤΗΣ ΣΥΜΒΑΣΗΣ

1. Αντικείμενο της σύμβασης είναι η προμήθεια και τοποθέτηση φερόντων στοιχείων διαδρομής επισκεπτών, κιγκλιδωμάτων και λοιπών μεταλλικών στοιχείων στο Σπήλαιο Πετραλώνων Χαλκιδικής κατά τα ειδικότερα προβλεπόμενα στη Διακήρυξη και στις τεχνικές προδιαγραφές, οι οποίες αποτελούν αναπόσπαστο τμήμα αυτής.

**Επιχειρησιακό Πρόγραμμα «Κεντρική Μακεδονία 2014-2020»**

2. Ο ανάδοχος υποχρεούται να ολοκληρώσει το αντικείμενο της σύμβασης προσηκόντως και εντέχνως απαλλαγμένο ελαττωμάτων (πραγματικών και νομικών) και με όλες τις συνομολογημένες ιδιότητες.

**ΑΡΘΡΟ 2: ΓΕΝΙΚΕΣ ΥΠΟΧΡΕΩΣΕΙΣ ΑΝΑΔΟΧΟΥ**

1. Ο Ανάδοχος υποχρεούται να εκτελέσει την προμήθεια κατά τρόπο άρτιο και είναι υπεύθυνος για την ολοκλήρωση της σύμφωνα με τους όρους της συμβάσεως. Ο Ανάδοχος υποχρεούται να συμπράττει με την Αναθέτουσα Αρχή κατά την υλοποίηση του έργου και για την επίλυση των προβλημάτων που δημιουργούνται κατά την εκτέλεση του έργου.
2. Ο Ανάδοχος υποχρεούται να διαθέσει όλο το απαιτούμενο προσωπικό, υλικά και οποιαδήποτε άλλα μέσα για την προσήκουσα εκτέλεση της προμήθειας. Ο Ανάδοχος βαρύνεται με όλες τις απαιτούμενες γενικές και ειδικές δαπάνες για την ολοκλήρωση της σύμβασης, όπως αυτή περιγράφεται στα συμβατικά τεύχη, ενδεικτικά με τις δαπάνες των μισθών και ημερομισθίων του προσωπικού του, των εργοδοτικών επιβαρύνσεων, φόρους, τέλη, δασμούς, ασφάλιστρα, ασφαλιστικές κρατήσεις ή επιβαρύνσεις, έξοδα και ασφάλιστρα μετακίνησης και γενικά κάθε είδους απρόβλεπτη δαπάνη και όλες τις νόμιμες επιβαρύνσεις και κρατήσεις υπέρ του Δημοσίου ή τρίτου, που ισχύουν κατά τον χρόνο υπογραφής του Συμφωνητικού.
3. Ο Ανάδοχος έχει την υποχρέωση για την τήρηση των διατάξεων της εργατικής νομοθεσίας. Το προσωπικό που θα χρησιμοποιηθεί πρέπει να έχει τις απαραίτητες επαγγελματικές άδειες. Όλα τα οχήματα που θα απαιτηθούν για την εκτέλεση του έργου πρέπει να είναι ασφαλισμένα.
4. Ο Ανάδοχος οφείλει να τηρεί τις υποχρεώσεις στους τομείς του περιβαλλοντικού, κοινωνικοασφαλιστικού και εργατικού δικαίου, που έχουν θεσπιστεί με το δίκαιο της Ένωσης, το εθνικό δίκαιο, συλλογικές συμβάσεις ή διεθνείς διατάξεις περιβαλλοντικού, κοινωνικοασφαλιστικού και εργατικού δικαίου, οι οποίες απαριθμούνται στο παράρτημα Χ του Προσαρτήματος Α του Ν.4412/2016.
5. Ο Ανάδοχος οφείλει να λαμβάνει εγκαίρως κάθε απαιτούμενο μέτρο, ώστε η Αναθέτουσα Αρχή και τα όργανα αυτής να μην υποστούν οποιαδήποτε ενόχληση ή την ελάχιστη ζημία.
6. Ο Ανάδοχος υποχρεούται να συμμορφώνεται με τις εντολές και οδηγίες της Αναθέτουσας Αρχής που αφορούν την παροχή της προμήθειας.
7. Ο Ανάδοχος οφείλει να αποζημιώσει την Αναθέτουσα Αρχή από οποιαδήποτε απαίτηση για ζημιές που προξενήθηκαν κατά τη διάρκεια παροχής της προμήθειας, καθώς και έναντι οποιωνδήποτε απαιτήσεων, διαδικασιών, ζημιών, δαπανών, χρεώσεων που προέρχονται από αυτές ή σε σχέση με αυτές.
8. Όλες οι εργασίες που είναι απαραίτητες για την εκτέλεση και ολοκλήρωση της προμήθειας θα διεξάγονται με τέτοιο τρόπο, ώστε να μην παρενοχλούν αδικαιολόγητα και καταχρηστικά την ηρεμία του κοινού.
9. Ο Ανάδοχος είναι υποχρεωμένος να εκτελεί την προμήθεια με ασφαλή τρόπο και σύμφωνα με τους νόμους, διατάγματα, αστυνομικές και λοιπές διατάξεις και οδηγίες της Αναθέτουσας Αρχής που αφορούν την υγεία και ασφάλεια των εργαζομένων και την πρόληψη επαγγελματικού



**Επιχειρησιακό Πρόγραμμα «Κεντρική Μακεδονία 2014-2020»**

κινδύνου, και να προβαίνει χωρίς καμιά αποζημίωση στη λήψη όλων των απαραίτητων μέτρων ασφαλείας που αυτά προβλέπουν.

10. Ο Ανάδοχος πρέπει να χορηγεί στο προσωπικό τα απαιτούμενα, κατά περίπτωση εργασίας, ατομικά και ομαδικά εφόδια προστασίας και εργαλεία για ασφαλή εργασία, όπως είναι ενδεικτικά: κράνη, γυαλιά προστασίας, ζώνες ασφαλείας, ποδιές, γάντια, κλπ.
11. Ο Ανάδοχος παραμένει μόνος και αποκλειστικά υπεύθυνος για την ασφάλεια των εργαζομένων στα έργα και είναι δική του ευθύνη η λήψη των ενδεδειγμένων και σωστών μέτρων ασφαλείας και η τήρηση των σχετικών κανονισμών. Για θέματα πρόληψης ατυχημάτων ισχύουν γενικά όσα ορίζονται από την Ελληνική Νομοθεσία και μόνο σε ειδικές περιπτώσεις που δεν προβλέπονται από αυτή θα εφαρμόζονται οι διεθνείς κανονισμοί πρόληψης ατυχημάτων.
12. Ο Ανάδοχος υποχρεώνεται να ανακοινώσει στην Αναθέτουσα Αρχή τις διαταγές και εντολές των διαφόρων αρχών σχετικά με υποδεικνυόμενα μέτρα ελέγχου, ασφαλείας κλπ. που απευθύνονται ή κοινοποιούνται σε αυτόν κατά την διάρκεια εκτέλεσης της προμήθειας.
13. Ο Ανάδοχος είναι αποκλειστικά υπεύθυνος για την κατασκευή, προμήθεια, φύλαξη και χρήση του εξοπλισμού που απαιτείται (οχήματα, εργαλεία, μηχανήματα κλπ.) για την προσήκουσα παροχή της προμήθειας/των υπηρεσιών και ευθύνεται για κάθε ζημιά του. Οι εκπρόσωποι της Αναθέτουσας Αρχής μπορούν να επισκέπτονται τους χώρους του Αναδόχου προκειμένου να εξετάσουν τον εξοπλισμό.
14. Όλες οι δαπάνες που συνεπάγονται τα παραπάνω βαρύνουν τον Ανάδοχο.

**ΑΡΘΡΟ 3: ΕΓΓΥΗΤΙΚΗ ΕΠΙΣΤΟΛΗ ΚΑΛΗΣ ΕΚΤΕΛΕΣΗΣ- ΕΓΓΥΗΣΗ ΚΑΛΗΣ ΛΕΙΤΟΥΡΓΙΑΣ**

1. Για την υπογραφή της παρούσας σύμβασης ο Ανάδοχος προσκόμισε στην Αναθέτουσα Αρχή την υπ' αρ..... εγγυητική Επιστολή Καλής Εκτέλεσης με ημερομηνία .... του ..... συνολικού ύψους .....€ που αντιπροσωπεύει το 5% του συνολικού οικονομικού ανταλλάγματος, μη συμπεριλαμβανομένου του Φ.Π.Α., το περιεχόμενο της είναι σύμφωνο με τα οριζόμενα στο ν.4412/2016 και έχει χρόνο ισχύος μέχρι την ημέρα ολοκλήρωσης της προμήθειας όπως αυτή πιστοποιείται από την Επιτροπή Παρακολούθησης και Παραλαβής, οριζόμενη από την Υπηρεσία.
2. Η ανωτέρω εγγυητική επιστολή αποδεσμεύεται και επιστρέφεται στο σύνολο της μετά την οριστική ποσοτική και ποιοτική παραλαβή του αντικειμένου της σύμβασης και μετά την εκκαθάριση κάθε τυχόν απαιτήσεων από τους συμβαλλόμενους. Εάν στο πρωτόκολλο παραλαβής αναφέρονται παρατηρήσεις ή υπάρχει εκπρόθεσμη παράδοση, η παραπάνω αποδέσμευση γίνεται μετά την αντιμετώπιση, κατά τα προβλεπόμενα στα άρθρα 5 και 6 της παρούσας, των παρατηρήσεων και του εκπρόθεσμου.
3. Η εγγυητική επιστολή εκδίδεται από πιστωτικά ιδρύματα που λειτουργούν νόμιμα στα κράτη-μέλη της Ευρωπαϊκής ή του Ευρωπαϊκού Οικονομικού Χώρου, ή στα κράτη μέλη της Συμφωνίας Δημοσίων Συμβάσεων του Παγκόσμιου Οργανισμού Εμπορίου, που κυρώθηκε με το ν.2513/1997 (Α'139) και έχουν, σύμφωνα με τις ισχύουσες διατάξεις, το δικαίωμα αυτό. Μπορεί, επίσης, να εκδίδονται από το Ε.Τ.Α.Α.- Τ.Σ.Μ.Ε.Δ.Ε. ή να παρέχεται με γραμμάτιο του Ταμείου Παρακαταθηκών και Δανείων με παρακατάθεση σε αυτό του αντίστοιχου χρηματικού ποσού.



Επιχειρησιακό Πρόγραμμα «Κεντρική Μακεδονία 2014-2020»

4. Η εγγυητική Επιστολή Καλής Εκτέλεσης που προσκόμισε ο Ανάδοχος καταπίπτει:
- i) Όπου ρητώς προβλέπεται από την παρούσα, την Διακήρυξη και τον ν.4412/2016,
  - ii) Σε κάθε περίπτωση που ο Ανάδοχος παραβεί ουσιώδεις όρους της παρούσας.

**ΑΡΘΡΟ 3Α: ΕΓΓΥΗΤΙΚΗ ΚΑΛΗΣ ΛΕΙΤΟΥΡΓΙΑΣ**

Μετά την παραλαβή της προμήθειας και προκειμένου να επιστραφεί η εγγυητική Επιστολή Καλής Εκτέλεσης του άρθρου 3 της παρούσας, ο Ανάδοχος καταθέτει εγγυητική Επιστολή Καλής Λειτουργίας και Συντήρησης ποσού 4.000€, η οποία κατατίθεται στην Αναθέτουσα Αρχή ως εγγύηση καλής λειτουργίας και συντήρησης των υλικών. Η εγγυητική αυτή επιστολή έχει ημερομηνία έναρξης ισχύος μεταγενέστερη της ημερομηνίας σύνταξης των πρωτοκόλλων οριστικής παραλαβής και διάρκεια ισχύος για περίοδο τουλάχιστον δύο (2) ετών και καλύπτει την εγγύηση για συντήρηση, αποκατάσταση φθορών, ζημιών κλπ.

**ΑΡΘΡΟ 4: ΤΙΜΗΜΑ-ΤΡΟΠΟΣ ΠΛΗΡΩΜΗΣ**

1. Το τίμημα που υποχρεούται να καταβάλει η Αναθέτουσα Αρχή στον Ανάδοχο για την εκτέλεση της προμήθειας (Οικονομικό Αντάλλαγμα) είναι σύμφωνα με την οικονομική προσφορά του η οποία αποτελεί αναπόσπαστο παράρτημα της παρούσας σύμβασης .....€ (ολογράφως:..... Ευρώ) πλέον Φ.Π.Α. ....%.
2. Δεν προβλέπεται τιμαριθμική ή άλλη αναπροσαρμογή του Οικονομικού Ανταλλάγματος.
3. Το Οικονομικό Αντάλλαγμα καταβάλλεται για το σύνολο των υποχρεώσεων του Αναδόχου όπως αυτές απορρέουν από τη Διακήρυξη, την προσφορά του και τις συνθήκες του έργου όπου θα πραγματοποιήσει την προμήθεια.
4. Η πληρωμή του αναδόχου θα πραγματοποιηθεί με έναν από τους πιο κάτω τρόπους σύμφωνα με σχετική δήλωση του υποψηφίου αναδόχου στο έντυπο της οικονομικής προσφοράς του, σύμφωνα με το άρθρο 5.1 της διακήρυξης:

**Α' τρόπος πληρωμής**

Η πληρωμή του Αναδόχου θα γίνει με τμηματική εξόφληση μετά την οριστική παραλαβή του κάθε σταδίου της προμήθειας, όπως αυτά περιγράφονται και κοστολογούνται αναλυτικά στις παρ. 2.2, 2.3, 3.1, 4.1, 5, 6 και 7 του ΠΑΡΑΡΤΗΜΑΤΟΣ Ι (Τεύχος Τεχνικής Έκθεσης - Τεχνικής Περιγραφής Υλικών και Κατασκευών) της παρούσας Διακήρυξης.

Η πληρωμή γίνεται μετά την οριστική ποιοτική και ποσοτική παραλαβή του κάθε σταδίου της προμήθειας από την αρμόδια Επιτροπή Παρακολούθησης και Παραλαβής, η οποία θα ελέγξει την τήρηση των τεχνικών προδιαγραφών - ποσοτήτων και των όρων της σύμβασης (τεχνικών και οικονομικών).

**Επιχειρησιακό Πρόγραμμα «Κεντρική Μακεδονία 2014-2020»**

Ορίζεται ρητά ότι δεν θα γίνεται τμηματική παραλαβή σε μη αυτοτελή ή μη ολοκληρωμένα τμήματα της κατασκευής, ωστόσο η αναθέτουσα αρχή έχει την δυνατότητα να καθορίσει τμήματα προς παραλαβή με διαφορετική έκταση από την αντιστοιχούσα σε κάθε ένα από τα προσδιορισμένα στάδια, εφόσον προκύψει αδυναμία έγκαιρης ολοκλήρωσης ενός σταδίου ευθύνη τρίτου παράγοντα (π.χ. μη ανταπόκρισης εταίρου αναδόχου που εργάζεται στον διάδρομο επισκεπτών). Στην περίπτωση αυτή θα υπάρχει έγγραφη ενημέρωση του αναδόχου σχετικά με το τροποποιημένο χρονοδιάγραμμα και τη σχετική κοστολόγηση των προς παράδοση τμημάτων.

**Β' τρόπος πληρωμής**

Η πληρωμή του Αναδόχου θα γίνει με τη χορήγηση έντοκης προκαταβολής μέχρι ποσοστού 30% της συμβατικής αξίας χωρίς Φ.Π.Α., με την κατάθεση ισόποσης εγγύησης, η οποία θα καλύπτει τη διαφορά μεταξύ του ποσού της εγγύησης καλής εκτέλεσης και του ποσού της καταβαλλόμενης προκαταβολής, σύμφωνα με τα οριζόμενα στο άρθρο 72§1 περ. δ του ν. 4412/2016, εντός ενός μηνός από την υπογραφή της σύμβασης και κατόπιν αιτήματος του Αναδόχου, και την καταβολή του υπολοίπου μετά την οριστική παραλαβή του συνόλου της προμήθειας.

Κατά την εξόφληση θα παρακρατείται τόκος επί της εισπραχθείσας προκαταβολής και για το χρονικό διάστημα υπολογιζόμενου από την ημερομηνία λήψεως μέχρι την ημερομηνία οριστικής και ποιοτικής παραλαβής. Για τον υπολογισμό του τόκου θα λαμβάνεται υπόψη το ύψος του επιτοκίου των εντόκων γραμματίων του Δημοσίου 12μηνιαίας διάρκειας που θα ισχύει κατά την ημερομηνία λήψης της προκαταβολής προσαυξημένο κατά 0,25 ποσοστιαίες μονάδες, το οποίο θα παραμένει σταθερό μέχρι την εξάντληση του ποσού της χορηγηθείσας προκαταβολής.

5. Για την πληρωμή του Αναδόχου απαιτούνται τα κάτωθι δικαιολογητικά:

- πρωτόκολλο οριστικής, ποσοτικής και ποιοτικής παραλαβής που συντάσσεται από την Επιτροπή Παρακολούθησης και Παραλαβής,
- τιμολόγιο του Αναδόχου,
- φορολογική και ασφαλιστική ενημερότητα σε ισχύ κατά την ημέρα πληρωμής,
- καθώς και όποιο άλλο δικαιολογητικό τυχόν ζητηθεί από το λογιστήριο της Αναθέτουσας Αρχής.

Τα προβλεπόμενα από τις φορολογικές διατάξεις παραστατικά θα εκδίδονται στο όνομα της Αναθέτουσας Αρχής μετά την εκτέλεση και παράδοση του έργου κατά τα οριζόμενα στο παρόν άρθρο.

Τον Ανάδοχο βαρύνουν οι υπέρ τρίτων κρατήσεις, ως και κάθε άλλη επιβάρυνση, σύμφωνα με την κείμενη νομοθεσία, μη συμπεριλαμβανομένου Φ.Π.Α., για την παράδοση του υλικού στον τόπο και με τον τρόπο που προβλέπεται στα έγγραφα της σύμβασης. Ιδίως βαρύνεται με τις ακόλουθες κρατήσεις:

- Η καθαρή αξία των παραστατικών υπόκειται σε παρακράτηση φόρου εισοδήματος βάσει του Ν.4172/2013.



**Επιχειρησιακό Πρόγραμμα «Κεντρική Μακεδονία 2014-2020»**

- Κράτηση 0,07% η οποία υπολογίζεται επί της αξίας κάθε πληρωμής προ φόρων και κρατήσεων της αρχικής, καθώς και κάθε συμπληρωματικής σύμβασης Υπέρ της Ενιαίας Ανεξάρτητης Αρχής Δημοσίων Συμβάσεων (άρθρο 4 Ν.4013/2011 όπως αντικαταστάθηκε με το άρθρο 44 του Ν.4605/2019).
- Κράτηση 0,06% η οποία υπολογίζεται επί της αξίας κάθε πληρωμής προ φόρων και κρατήσεων της αρχικής καθώς και κάθε συμπληρωματικής σύμβασης υπέρ της Αρχής Εξέτασης Προδικαστικών Προσφυγών (άρθρο 350 παρ. 3 του ν. 4412/2016).
- Κράτηση ύψους 0,02% υπέρ του Δημοσίου, η οποία υπολογίζεται επί της αξίας κάθε πληρωμής προ φόρων και κρατήσεων της αρχικής και κάθε συμπληρωματικής σύμβασης της αρχικής, καθώς και κάθε συμπληρωματικής σύμβασης. Το ποσό αυτό παρακρατείται σε κάθε πληρωμή από την αναθέτουσα αρχή στο όνομα και για λογαριασμό της Γενικής Διεύθυνσης Δημοσίων Συμβάσεων και Προμηθειών σύμφωνα με την παρ. 6 του άρθρου 36 του ν. 4412/2016.
- Τα έξοδα δημοσιεύσεων στον Τύπο βαρύνουν τον Ανάδοχο.

Οι υπέρ τρίτων κρατήσεις υπόκεινται στο εκάστοτε ισχύον αναλογικό τέλος χαρτοσήμου 3% και στην επ' αυτού εισφορά υπέρ ΟΓΑ 20%.

Φορέας χρηματοδότησης της παρούσας σύμβασης είναι η Περιφέρεια Κεντρικής Μακεδονίας, Κωδ.ΣΑ ΕΠ0081. Η δαπάνη για την εν λόγω σύμβαση βαρύνει τις πιστώσεις του Προγράμματος Δημοσίων Επενδύσεων (κωδικός ενάρθρου έργου 2018ΕΠ00810071). Το έργο συγχρηματοδοτείται από το Ευρωπαϊκό Ταμείο Περιφερειακής Ανάπτυξης και από εθνικούς πόρους στο πλαίσιο του Επιχειρησιακού Προγράμματος «Κεντρική Μακεδονία 2014-2020» (ΕΣΠΑ 2014-2020).

**ΑΡΘΡΟ 5: ΤΟΠΟΣ, ΤΡΟΠΟΣ ΚΑΙ ΧΡΟΝΟΣ ΕΚΤΕΛΕΣΗΣ ΤΗΣ ΠΡΟΜΗΘΕΙΑΣ**

1. Ο Ανάδοχος υποχρεούται να έχει ολοκληρώσει την προμήθεια στον Σπήλαιο Πετραλώνων Χαλκιδικής όπως περιγράφεται παρακάτω:

Ο ανάδοχος υποχρεούται να παραδώσει το σύνολο των υλικών της προμήθειας στο σπήλαιο Πετραλώνων, Π.Ε. Χαλκιδικής εντός διαστήματος δεκαεννέα (19) μηνών από την υπογραφή της σύμβασης, σύμφωνα με τα περιγραφόμενα στο ΠΑΡΑΡΤΗΜΑ Ι (Τεύχος Τεχνικής Έκθεσης - Τεχνικής Περιγραφής Υλικών και Κατασκευών) της παρούσας Διακήρυξης.

Ο συμβατικός χρόνος παράδοσης των υλικών μπορεί να παρατείνεται, πριν από τη λήξη του αρχικού συμβατικού χρόνου παράδοσης, υπό τις προϋποθέσεις του άρθρου 206 του ν. 4412/2016. Στην περίπτωση που το αίτημα υποβάλλεται από τον ανάδοχο και η παράταση χορηγείται χωρίς να συντρέχουν λόγοι ανωτέρας βίας ή άλλοι ιδιαιτέρως σοβαροί λόγοι που καθιστούν αντικειμενικώς αδύνατη την εμπρόθεσμη παράδοση των συμβατικών ειδών επιβάλλονται οι κυρώσεις του άρθρου 207 του ν. 4412/2016.

Σύμφωνα με το άρθρο 6.2.1 της Διακήρυξης η παραλαβή της προμήθειας, γίνεται από τριμελή Επιτροπή Παρακολούθησης και Παραλαβής, η οποία συντάσσει τα σχετικά πρωτόκολλα.

**Επιχειρησιακό Πρόγραμμα «Κεντρική Μακεδονία 2014-2020»**

Κατά τη διαδικασία παραλαβής της προμήθειας και τη διενέργεια ποσοτικού και ποιοτικού ελέγχου αυτών, μπορεί να καλείται να παραστεί και ο ανάδοχος.

Ο ποιοτικός έλεγχος των υλικών γίνεται με τους ακόλουθους τρόπους:

- Έλεγχος συμμόρφωσης βάσει των συνοδευτικών πιστοποιητικών και παραστατικών σύμφωνα με τα οριζόμενα στην τεχνική περιγραφή,
- μακροσκοπικός έλεγχος,
- έλεγχος των γενικών χαρακτηριστικών και των διαστάσεων των κατασκευών και των σημείων συναρμογής των υλικών,
- έλεγχος υδατοστεγανότητας,
- τυχαία δειγματοληψία και εργαστηριακός έλεγχος των δειγμάτων

Η διαδικασία ποιοτικού ελέγχου και παραλαβής των ειδών περιγράφεται αναλυτικά στην παρ. 4 του **ΠΑΡΑΡΤΗΜΑΤΟΣ II (Ειδική Συγγραφή Υποχρεώσεων)** της Διακήρυξης.

Το κόστος της διενέργειας των ελέγχων βαρύνει τον ανάδοχο.

Η επιτροπή παραλαβής, μετά τους προβλεπόμενους ελέγχους συντάσσει πρωτόκολλα (μακροσκοπικό - οριστικό - παραλαβής του υλικού με παρατηρήσεις - απόρριψης των υλικών) σύμφωνα με την παρ.3 του άρθρου 208 του ν. 4412/16.

Τα πρωτόκολλα που συντάσσονται από τις επιτροπές (πρωτοβάθμιες ή και δευτεροβάθμιες) κοινοποιούνται υποχρεωτικά και στους αναδόχους.

Υλικά που απορρίφθηκαν ή κρίθηκαν παραληπτά με έκπτωση επί της συμβατικής τιμής, με βάση τους ελέγχους που πραγματοποίησε η πρωτοβάθμια επιτροπή παραλαβής, μπορούν να παραπέμπονται για επανεξέταση σε δευτεροβάθμια επιτροπή παραλαβής ύστερα από αίτημα του αναδόχου ή αυτεπάγγελτα σύμφωνα με την παρ. 5 του άρθρου 208 του Ν. 4412/16. Τα έξοδα βαρύνουν σε κάθε περίπτωση τον ανάδοχο.

Επίσης, εάν ο τελευταίος διαφωνεί με τα αποτελέσματα των εργαστηριακών εξετάσεων που διενεργήθηκαν από πρωτοβάθμιες ή δευτεροβάθμιες επιτροπές παραλαβής μπορεί να ζητήσει εγγράφως εξέταση κατ' έφεση των οικείων αντιδειγμάτων, μέσα σε ανατρεπτική προθεσμία είκοσι (20) ημερών από την γνωστοποίηση σε αυτόν των αποτελεσμάτων της αρχικής εξέτασης, με τον τρόπο που περιγράφεται στην παρ. 8 του άρθρου 208 του Ν.4412/16.

Το αποτέλεσμα της κατ' έφεση εξέτασης είναι υποχρεωτικό και τελεσίδικο και για τα δύο μέρη.

Ο ανάδοχος δεν μπορεί να ζητήσει παραπομπή σε δευτεροβάθμια επιτροπή παραλαβής μετά τα αποτελέσματα της κατ' έφεση εξέτασης.

Σύμφωνα με το άρθρο 6.2.2 της Διακήρυξης η παραλαβή των υλικών και η έκδοση των σχετικών πρωτοκόλλων παραλαβής πραγματοποιείται εντός δεκαπέντε (15) ημερών από την παράδοση κάθε αυτοτελούς σταδίου.



### Επιχειρησιακό Πρόγραμμα «Κεντρική Μακεδονία 2014-2020»

Αν η παραλαβή των υλικών και η σύνταξη του σχετικού πρωτοκόλλου δεν πραγματοποιηθεί από την επιτροπή παραλαβής μέσα στον οριζόμενο από τη σύμβαση χρόνο, θεωρείται ότι η παραλαβή συντελέστηκε αυτοδίκαια, με κάθε επιφύλαξη των δικαιωμάτων του Δημοσίου και εκδίδεται προς τούτο σχετική απόφαση του αρμοδίου αποφαινομένου οργάνου, με βάση μόνο το θεωρημένο από την υπηρεσία που παραλαμβάνει τα υλικά αποδεικτικό προσκόμισης τούτων, σύμφωνα δε με την απόφαση αυτή η αποθήκη του φορέα εκδίδει δελτίο εισαγωγής του υλικού και εγγραφής του στα βιβλία της, προκειμένου να πραγματοποιηθεί η πληρωμή του αναδόχου.

Ανεξάρτητα από την, κατά τα ανωτέρω, αυτοδίκαιη παραλαβή και την πληρωμή του αναδόχου, πραγματοποιούνται οι προβλεπόμενοι από την σύμβαση έλεγχοι από επιτροπή που συγκροτείται με απόφαση του αρμοδίου αποφαινομένου οργάνου, στην οποία δεν μπορεί να συμμετέχουν ο πρόεδρος και τα μέλη της επιτροπής που δεν πραγματοποίησε την παραλαβή στον προβλεπόμενο από την σύμβαση χρόνο. Η παραπάνω επιτροπή παραλαβής προβαίνει σε όλες τις διαδικασίες παραλαβής που προβλέπονται από την ως άνω παράγραφο 1 και το άρθρο 208 του ν. 4412/2016 και συντάσσει τα σχετικά πρωτόκολλα. Οι εγγυητικές επιστολές προκαταβολής και καλής εκτέλεσης δεν επιστρέφονται πριν από την ολοκλήρωση όλων των προβλεπόμενων από τη σύμβαση ελέγχων και τη σύνταξη των σχετικών πρωτοκόλλων.

#### Απόρριψη συμβατικών υλικών- Αντικατάσταση

Σύμφωνα με το άρθρο 6.3 της Διακήρυξης

#### Κήρυξη οικονομικού φορέα έκπτωτου- Κυρώσεις

##### **Άρθρο 5.2 της Διακήρυξης**

- Ο ανάδοχος κηρύσσεται υποχρεωτικά έκπτωτος από τη σύμβαση και από κάθε δικαίωμα που απορρέει από αυτήν, με απόφαση της αναθέτουσας αρχής, ύστερα από γνωμοδότηση του αρμόδιου οργάνου, εφόσον δεν φορτώσει, παραδώσει ή αντικαταστήσει τα συμβατικά υλικά ή δεν επισκευάσει ή συντηρήσει αυτά μέσα στον συμβατικό χρόνο ή στον χρόνο παράτασης που του δοθεί, σύμφωνα με όσα προβλέπονται στο άρθρο 206 του ν. 4412/2016 και τα ΠΑΡΑΡΤΗΜΑΤΑ Ι και ΙΙ.

Δεν κηρύσσεται έκπτωτος όταν:

- α) το υλικό δεν φορτωθεί ή παραδοθεί ή αντικατασταθεί με ευθύνη του φορέα που εκτελεί τη σύμβαση.
- β) συντρέχουν λόγοι ανωτέρας βίας

Στον οικονομικό φορέα που κηρύσσεται έκπτωτος από την σύμβαση, επιβάλλονται, με απόφαση του αποφαινομένου οργάνου, ύστερα από γνωμοδότηση του αρμοδίου οργάνου, το οποίο υποχρεωτικά καλεί τον ανάδοχο προς παροχή εξηγήσεων, αθροιστικά, οι παρακάτω κυρώσεις:

- α) ολική κατάπτωση της εγγύησης καλής εκτέλεσης της σύμβασης,
- β) είσπραξη εντόκως της προκαταβολής που χορηγήθηκε στον έκπτωτο από τη σύμβαση ανάδοχο είτε από ποσόν που δικαιούται να λάβει είτε με κατάθεση του ποσού από τον ίδιο είτε με κατάπτωση της εγγύησης προκαταβολής. Ο υπολογισμός των τόκων γίνεται από την ημερομηνία λήψης της προκαταβολής από τον





Επιχειρησιακό Πρόγραμμα «Κεντρική Μακεδονία 2014-2020»

ανάδοχο μέχρι την ημερομηνία έκδοσης της απόφασης κήρυξης του ως εκπτώτου, με το ισχύον κάθε φορά ανώτατο όριο επιτοκίου για τόκο από δικαιοπραξία, από την ημερομηνία δε αυτή και μέχρι της επιστροφής της, με το ισχύον κάθε φορά επιτόκιο για τόκο υπερημερίας (η περίπτωση αυτή ισχύει εφόσον ζητηθεί η χορήγηση προκαταβολής).

- Αν το υλικό φορτωθεί - παραδοθεί ή αντικατασταθεί μετά τη λήξη του συμβατικού χρόνου και μέχρι λήξης του χρόνου της παράτασης που χορηγήθηκε, σύμφωνα με το άρθρο 206 του Ν.4412/16, επιβάλλεται πρόστιμο 5% επί της συμβατικής αξίας της ποσότητας που παραδόθηκε εκπρόθεσμα. Το παραπάνω πρόστιμο υπολογίζεται επί της συμβατικής αξίας των εκπρόθεσμα παραδοθέντων υλικών, χωρίς ΦΠΑ. Εάν τα υλικά που παραδόθηκαν εκπρόθεσμα επηρεάζουν τη χρησιμοποίηση των υλικών που παραδόθηκαν εμπρόθεσμα, το πρόστιμο υπολογίζεται επί της συμβατικής αξίας της συνολικής ποσότητας αυτών.

Κατά τον υπολογισμό του χρονικού διαστήματος της καθυστέρησης για φόρτωση- παράδοση ή αντικατάσταση των υλικών, με απόφαση του αποφαινομένου οργάνου, ύστερα από γνωμοδότηση του αρμοδίου οργάνου, δεν λαμβάνεται υπόψη ο χρόνος που παρήλθε πέραν του εύλογου, κατά τα διάφορα στάδια των διαδικασιών, για το οποίο δεν ευθύνεται ο ανάδοχος και παρατείνεται, αντίστοιχα, ο χρόνος φόρτωσης - παράδοσης.

Εφόσον ο ανάδοχος έχει λάβει προκαταβολή, εκτός από το προβλεπόμενο κατά τα ανωτέρω πρόστιμο, καταλογίζεται σε βάρος του και τόκος επί του ποσού της προκαταβολής, που υπολογίζεται από την επόμενη της λήξης του συμβατικού χρόνου, μέχρι την προσκόμιση του συμβατικού υλικού, με το ισχύον κάθε φορά ανώτατο όριο του ποσοστού του τόκου υπερημερίας.

Η είσπραξη του προστίμου και των τόκων επί της προκαταβολής γίνεται με παρακράτηση από το ποσό πληρωμής του αναδόχου ή, σε περίπτωση ανεπάρκειας ή έλλειψης αυτού, με ισόποση κατάπτωση της εγγύησης καλής εκτέλεσης και προκαταβολής αντίστοιχα, εφόσον ο ανάδοχος δεν καταθέσει το απαιτούμενο ποσό.

Σε περίπτωση ένωσης οικονομικών φορέων, το πρόστιμο και οι τόκοι επιβάλλονται αναλόγως σε όλα τα μέλη της ένωσης.

**ΑΡΘΡΟ 6: ΤΡΟΠΟΠΟΙΗΣΗ ΣΥΜΒΑΣΗΣ ΚΑΤΑ ΤΗ ΔΙΑΡΚΕΙΑ ΤΗΣ**

Η τροποποίηση μη ουσιωδών όρων , όπως αυτοί αναφέρονται στο άρθρο 132 του ν.4412/2016, χωρεί κατόπιν αποφάσεως της Αναθέτουσας Αρχής, που λαμβάνεται ύστερα από γνωμοδότηση του αρμοδίου οργάνου, η οποία στη συνέχεια γίνεται αποδεκτή από τον Ανάδοχο.

**ΑΡΘΡΟ 7: ΕΦΑΡΜΟΣΤΕΟ ΔΙΚΑΙΟ**

Αποκλειστική αρμοδιότητα για την επίλυση οποιασδήποτε διαφοράς μεταξύ των μερών που απορρέει από την παρούσα έχουν τα Δικαστήρια της έδρας της Αναθέτουσας Αρχής.

Κατά τα λοιπά εφαρμόζονται οι διατάξεις του Ν. 4412/2016.



Επιχειρησιακό Πρόγραμμα «Κεντρική Μακεδονία 2014-2020»

Σε πιστοποίηση των ανωτέρω η παρούσα σύμβαση αφού αναγνώσθηκε υπογράφεται νομίμως από τα συμβαλλόμενα μέρη σε τρία (3) όμοια πρωτότυπα ως κατωτέρω.

Από τα παραπάνω 3 πρωτότυπα τα δύο παραμένουν στη Αναθέτουσα Αρχή Υπουργείο Πολιτισμού και Αθλητισμού/ Εφορεία Παλαιοανθρωπολογίας –Σπηλαιολογίας και ένα λαμβάνει ο Ανάδοχος.

**ΤΑ ΜΕΡΗ**

**ΓΙΑ ΤΟ ΕΛΛΗΝΙΚΟ ΔΗΜΟΣΙΟ**

**ΓΙΑ ΤΟΝ ΑΝΑΔΟΧΟ**

Ο Διευθυντής

(συμπληρώνεται το ονοματεπώνυμο του Αναδόχου ή επωνυμία του νομικού προσώπου/ένωσης και του νόμιμου εκπροσώπου αυτών και τίθεται υπογραφή)



Επιχειρησιακό Πρόγραμμα «Κεντρική Μακεδονία 2014-2020»

## **ΠΑΡΑΡΤΗΜΑ ΙΧ – Οδηγίες συμπλήρωσης ΕΕΕΣ - Κατευθυντήρια οδηγία 23 (Απόφαση 3/24-1-2018) της Ενιαίας Ανεξάρτητης Αρχής Δημοσίων Συμβάσεων**

---

Επισυνάπτεται η Α.Π. 949/13-2-2018 (ΑΔΑ: Ψ3ΗΙΟΞΤΒ-Κ3Ε) με θέμα: «Ειδικά θέματα συμπλήρωσης του Τυποποιημένου Εντύπου Υπεύθυνης Δήλωσης (ΤΕΥΔ) και του Ευρωπαϊκού Ενιαίου Εγγράφου Σύμβασης (ΕΕΕΣ)».



**ΕΛΛΗΝΙΚΗ ΔΗΜΟΚΡΑΤΙΑ  
ΕΝΙΑΙΑ ΑΝΕΞΑΡΤΗΤΗ ΑΡΧΗ  
ΔΗΜΟΣΙΩΝ ΣΥΜΒΑΣΕΩΝ  
“Ε.Α.Α.ΔΗ.ΣΥ.”**

ΑΝΑΡΤΗΤΕΑ ΣΤΟ ΔΙΑΔΙΚΤΥΟ

**ΓΕΝΙΚΗ ΔΙΕΥΘΥΝΣΗ ΔΗΜΟΣΙΩΝ ΣΥΜΒΑΣΕΩΝ  
ΔΙΕΥΘΥΝΣΗ ΝΟΜΙΚΩΝ ΥΠΗΡΕΣΙΩΝ  
Τμήμα Μελετών**

Αθήνα, 13 Φεβρουαρίου 2018  
Α.Π.: 949

Ταχ. Δ/ση: Κεφαλληνίας 45 & Κόμμα Τράκα  
Τ.Κ. – Πόλη: 112 57, Αθήνα  
Πληροφορίες: Π.Μπαράκου, Φ.Τοπάλη, Γ.Κυρίτσης,  
Τηλ: 2132124741, -746, -738  
email: [eaadhsy@eaadhsy.gr](mailto:eaadhsy@eaadhsy.gr)

## **ΚΑΤΕΥΘΥΝΤΗΡΙΑ ΟΔΗΓΙΑ 23**

(Απόφαση 3/24-01-2018 της Ενιαίας Ανεξάρτητης Αρχής Δημοσίων Συμβάσεων)

### **ΘΕΜΑ**

**«Ειδικά θέματα συμπλήρωσης του Τυποποιημένου Εντύπου Υπεύθυνης Δήλωσης (ΤΕΥΔ) και του Ευρωπαϊκού Ενιαίου Εγγράφου Σύμβασης (ΕΕΕΣ)»**

## Πίνακας περιεχομένων

ΕΙΣΑΓΩΓΗ.....	3
ΚΕΦΑΛΑΙΟ 1: ΓΕΝΙΚΕΣ ΕΠΙΣΗΜΑΝΣΕΙΣ.....	4
1.1 Τυποποιημένο Έντυπο Υπεύθυνης Δήλωσης (ΤΕΥΔ).....	4
1.2 Ευρωπαϊκό Ενιαίο Έγγραφο Σύμβασης (ΕΕΕΣ).....	4
1.3 Γλώσσα σύνταξης του ΤΕΥΔ/ΕΕΕΣ.....	5
ΚΕΦΑΛΑΙΟ 2: ΥΠΟΒΟΛΗ, ΠΡΟΣΑΡΜΟΓΗ ΚΑΙ ΣΥΜΠΛΗΡΩΣΗ ΤΕΥΔ/ΕΕΕΣ.....	6
2.1 Υποβολή.....	6
2.2 Προσαρμογή ΤΕΥΔ/ΕΕΕΣ από τις αναθέτουσες αρχές.....	6
2.2.1 Πεδία που δεν μπορούν να απαλειφθούν.....	6
2.2.1.1 Μέρος II. Α. Πληροφορίες σχετικά με τον οικονομικό φορέα:.....	6
2.2.1.2. Μέρος III: Λόγοι αποκλεισμού:.....	7
2.2.1.3. Μέρος IV: Κριτήρια επιλογής:.....	8
2.2.2.4. Το Μέρος VI: Τελικές δηλώσεις.....	8
2.3 Συμπλήρωση ΤΕΥΔ/ΕΕΕΣ από τους οικονομικούς φορείς.....	8
2.3.1 Τα πεδία του ΤΕΥΔ/ ΕΕΕΣ είναι δεκτικά διευκρινίσεων ή/ και συμπληρώσεων.....	9
ΚΕΦΑΛΑΙΟ 3: ΔΙΕΥΚΡΙΝΗΣΕΙΣ ΓΙΑ ΤΗ ΣΥΜΠΛΗΡΩΣΗ ΕΠΙΜΕΡΟΥΣ ΠΕΔΙΩΝ.....	10
ΤΟΥ ΤΕΥΔ/ΕΕΕΣ ΑΠΟ ΤΟΥΣ ΟΙΚΟΝΟΜΙΚΟΥΣ ΦΟΡΕΙΣ.....	10
3.1 Μέρος I' Πληροφορίες σχετικά με την αναθέτουσα αρχή/αναθέτοντα φορέα και τη διαδικασία ανάθεσης.....	10
3.2 Μέρος II: Πληροφορίες σχετικά με τον οικονομικό φορέα.....	11
3.3 Μέρος III: Λόγοι αποκλεισμού.....	20
3.4 Μέρος IV: Κριτήρια επιλογής.....	23
3.5 Μέρος V: Περιορισμός του αριθμού των πληρούντων τα κριτήρια επιλογής υποψηφίων..	33
ΚΕΦΑΛΑΙΟ 4: ΤΕΛΙΚΕΣ ΔΗΛΩΣΕΙΣ/ ΥΠΟΓΡΑΦΗ ΤΕΥΔ/ΕΕΕΣ.....	34
4.1 Τελικές δηλώσεις.....	34
4.2 Υπογραφή ΤΕΥΔ/ΕΕΕΣ.....	36

## ΕΙΣΑΓΩΓΗ

Στο πλαίσιο της αρμοδιότητας της Αρχής για τη σύνταξη Κατευθυντήριων Οδηγιών (άρθρο 2 παρ. 2 περ. δ' του ν. 4013/2011, σε συνδυασμό με το αρ. 8 παρ. 2 περ. β' υποπ. γγ' του π.δ/τος 123/2012) και σε συνέχεια μεγάλου αριθμού έγγραφων και προφορικών ερωτημάτων, τα οποία υποβλήθηκαν στην Αρχή, σχετικά με την ορθή εφαρμογή και συμπλήρωση του Τυποποιημένου Εντύπου Υπεύθυνης Δήλωσης (ΤΕΥΔ) και του Ευρωπαϊκού Ενιαίου Εγγράφου Σύμβασης (ΕΕΕΣ), κρίθηκε σκόπιμη η σύνταξη της παρούσας Κατευθυντήριας Οδηγίας με θέμα «*Ειδικά θέματα συμπλήρωσης του «Τυποποιημένου Εντύπου Υπεύθυνης Δήλωσης (ΤΕΥΔ) και του Ευρωπαϊκού Ενιαίου Εγγράφου Σύμβασης (ΕΕΕΣ)*», προς υποβοήθηση των αναθετουσών αρχών/ αναθετότων φορέων, καθώς και των οικονομικών φορέων, κατά τη συμπλήρωση και υποβολή των εν λόγω εντύπων.

Η παρούσα Οδηγία εκδίδεται σε συνέχεια της με αρ. 15 (αρ. πρωτ. 5797/25.11.2016) Κατευθυντήριας Οδηγίας (Κ.Ο.) της Αρχής, η οποία εκπονήθηκε κατ' αντιστοιχία με τις Οδηγίες του Παραρτήματος 1 του Εκτελεστικού Κανονισμού 2016/7(ΕΕ), προκειμένου να αντιμετωπίσει ειδικότερα ζητήματα αναφορικά με τη συμπλήρωση του ΤΕΥΔ και του ΕΕΕΣ, καθώς, κατά το χρόνο έκδοσης τόσο του ΤΕΥΔ όσο και της Κ.Ο. 15, δεν ήταν δυνατός ο εντοπισμός του συνόλου των επιμέρους ζητημάτων, τα οποία ήταν δυνατόν να ανακύψουν κατά την εφαρμογή του νέου νομοθετικού πλαισίου για την ανάθεση των δημοσίων συμβάσεων.

Επισημαίνεται ότι οι οδηγίες που περιλαμβάνονται στην παρούσα αναφέρονται καταρχάς στη συμπλήρωση των τυποποιημένων εντύπων του ΤΕΥΔ και του ΕΕΕΣ, όπως αυτά εγκρίθηκαν με τη με αρ. 158/2016 Απόφαση της Αρχής (3698/ Β) και τον Εκτελεστικό Κανονισμό 2016/7 (ΕΕ) της Επιτροπής της 5ης Ιανουαρίου 2016 αντίστοιχα, καθώς ακολουθούν την ίδια δομή και διάρθρωση. Σημειώνεται, επίσης, ότι η οπτική απεικόνιση των πινάκων έχει ληφθεί από το ΤΕΥΔ και συνεπώς, διαφοροποιείται, εν μέρει, από τα αντίστοιχα πεδία του ΕΕΕΣ.

Ως προς τη δυνατότητα συμπλήρωσης του ΕΕΕΣ από αναθέτουσες αρχές/οικονομικούς φορείς, μέσω της δωρεάν πλατφόρμας της Ευρωπαϊκής Επιτροπής <https://ec.europa.eu/tools/espdl> σημειώνεται ότι η αποτύπωση του τυποποιημένου εντύπου του ΕΕΕΣ στις φόρμες της εν λόγω πλατφόρμας διαφοροποιείται, εν μέρει, ως προς τη δομή σε σχέση με το έντυπο καθεαυτό, όπως αυτό εγκρίθηκε με τον ως άνω Εκτελεστικό Κανονισμό, ωστόσο, οι οδηγίες που παρέχονται με την παρούσα καταλαμβάνουν και τη συμπλήρωση των αντίστοιχων πεδίων της ηλεκτρονικής πλατφόρμας.

Σημειώνεται, περαιτέρω, ότι η διαφορετική, σε ορισμένα πεδία, ορολογία που χρησιμοποιείται τόσο στο τυποποιημένο έντυπο του ΕΕΕΣ όσο και στις αντίστοιχες φόρμες της ως άνω πλατφόρμας<sup>1</sup> σε σχέση με την ορολογία που χρησιμοποιείται στο ΤΕΥΔ, οφείλεται στο γεγονός ότι το επίσημο ελληνικό κείμενο του ως άνω Εκτελεστικού Κανονισμού έχει υιοθετήσει τη διατύπωση του κειμένου των Οδηγιών 2014/24/ΕΕ & 2014/25/ΕΕ, ως αυτά είχαν στην αρχική έκδοσή τους, ήτοι πριν την επίσημη διόρθωσή τους<sup>2</sup>.

Ήδη, η Αρχή έχει αποστείλει επίσημο αίτημα διόρθωσης του ελληνικού κειμένου του Εκτελεστικού Κανονισμού προς την Ευρωπαϊκή Επιτροπή και αναμένεται η έκδοση του επίσημου διορθωτικού, με το οποίο θα αντιμετωπιστεί το ως άνω ζήτημα της χρήσης διαφορετικής ορολογίας.

Τέλος, επισημαίνεται ότι καταβλήθηκε προσπάθεια ώστε το περιεχόμενο της παρούσας να αποτυπώνεται με όσο το δυνατόν περισσότερο κατανοητό τρόπο, λαμβανομένων υπόψη των αναγκών των αναθετουσών αρχών και των οικονομικών φορέων, τη διευκόλυνση του έργου τους, αλλά και την εύρυθμη και αποτελεσματική εφαρμογή του θεσμικού πλαισίου των δημοσίων συμβάσεων, με στόχο να αποτελεί ένα χρηστικό εργαλείο για όλους τους εμπλεκόμενους φορείς.

Για τις ανάγκες της παρούσας Κατευθυντήριας Οδηγίας και για την αποφυγή επαναλήψεων, όπου εφεξής στο κείμενο αυτής αναφέρεται ο όρος “αναθέτουσες αρχές” νοούνται και οι αναθέτοντες φορείς και όπου αναφέρεται ο όρος “συμβάσεις” νοούνται τόσο οι δημόσιες συμβάσεις του Βιβλίου I όσο και οι συμβάσεις του Βιβλίου II του ν. 4412/2016.

1 Πρβλ. ενδεικτικά: Ευρωπαϊκό Ενιαίο Έγγραφο Προμήθειας (ΕΕΕΠ) αντί Ευρωπαϊκό Ενιαίο Έγγραφο Σύμβασης (ΕΕΕΣ)/ παρτίδες αντί τμήματα/ όμιλοι οικονομικών φορών αντί ενώσεις οικονομικών φορέων/ δημόσιες προμήθειες αντί διαδικασίες σύναψης δημοσίων συμβάσεων/ έγγραφα προμήθειας αντί έγγραφα διαδικασίας σύναψης σύμβασης, κλπ.

2 Πρβλ. Διορθωτικό Έγγραφο (ΕΕ L 135 της 24.5.2016, σ. 120 έως 204) της Οδηγίας 2014/24/ΕΕ και Διορθωτικό Έγγραφο (ΕΕ L 311 της 17.11.2016, σ. 26 έως 117) της Οδηγίας 2014/25/ΕΕ.

## ΚΕΦΑΛΑΙΟ 1: ΓΕΝΙΚΕΣ ΕΠΙΣΗΜΑΝΣΕΙΣ

### 1.1 Τυποποιημένο Έντυπο Υπεύθυνης Δήλωσης (ΤΕΥΔ)

Το “Τυποποιημένο Έντυπο Υπεύθυνης Δήλωσης” (εφεξής ΤΕΥΔ)<sup>3</sup>, εγκρίθηκε με την με αρ. 158/2016 Απόφαση της Αρχής (B 3698), αποτελεί πρότυπο έγγραφο σύμβασης με δεσμευτική ισχύ<sup>4</sup>, και χρησιμοποιείται υποχρεωτικά από τις αναθέτουσες αρχές σε διαδικασίες σύναψης δημοσίων συμβάσεων του Βιβλίου Ι του ν.4412/2016, των οποίων η συνολική προϋπολογισθείσα (εκτιμώμενη) αξία<sup>5</sup> είναι κατώτερη από τα όρια των περιπτώσεων (α), (β) και (γ) του άρθρου 5 του εν λόγω νόμου και ανώτερη των 20.000€<sup>6</sup>, μη συμπεριλαμβανομένου ΦΠΑ.

Οι αναθέτοντες φορείς του Βιβλίου ΙΙ του ν. 4412/2016 δύνανται, σύμφωνα με την παρ. 5 του άρθρου 281, να χρησιμοποιούν το ΤΕΥΔ για διαδικασίες σύναψης συμβάσεων που εμπíπτουν στο πεδίο εφαρμογής του εν λόγω Βιβλίου, των οποίων η συνολική προϋπολογισθείσα (εκτιμώμενη) αξία είναι κατώτερη από τα όρια των περιπτ. (α) και (β) του άρθρου 235, με την επιφύλαξη της παρ. 1 του άρθρου 308.

### 1.2 Ευρωπαϊκό Ενιαίο Έγγραφο Σύμβασης (ΕΕΕΣ)

Το Ευρωπαϊκό Ενιαίο Έγγραφο Σύμβασης (ΕΕΕΣ) εγκρίθηκε με τον Εκτελεστικό Κανονισμό 2016/7(ΕΕ) της Επιτροπής της 5ης Ιανουαρίου 2016, στο Παράρτημα 1 του οποίου περιλαμβάνονται γενικές Οδηγίες εφαρμογής, ενώ στο Παράρτημα 2 περιέχεται το τυποποιημένο έντυπο του ΕΕΕΣ.

Επισημαίνεται ότι, σύμφωνα με τις διατάξεις του άρθρου ν. 4412/2016 (άρ. 79 παρ. 1 & 3), το ΕΕΕΣ γίνεται αποδεκτό υποχρεωτικά από τις αναθέτουσες αρχές σε διαδικασίες σύναψης δημοσίων συμβάσεων του Βιβλίου Ι, των οποίων η συνολική εκτιμώμενη αξία<sup>7</sup> είναι ίση ή ανώτερη των ορίων των περιπτώσεων (α), (β) και (γ) του άρθρου 5, μη συμπεριλαμβανομένου ΦΠΑ.

Ως προς τους αναθέτοντες φορείς του Βιβλίου ΙΙ του ν. 4412/2016, για τις διαδικασίες σύναψης συμβάσεων που εμπíπτουν στο πεδίο εφαρμογής του εν λόγω Βιβλίου, των οποίων η συνολική εκτιμώμενη αξία είναι ίση ή ανώτερη των ορίων των περιπτ. (α) και (β) του άρθρου 235, ισχύουν τα ακόλουθα:

- εάν είναι αναθέτουσες αρχές, τότε, υποχρεωτικά χρησιμοποιούν το ΕΕΕΣ για την προκαταρκτική απόδειξη των λόγων αποκλεισμού του άρθρου 73 και των τυχόν κριτηρίων επιλογής των άρθρων 75-82 που έχουν ορίσει στα έγγραφα της σύμβασης<sup>8</sup>,
- εάν δεν είναι αναθέτουσες αρχές, ωστόσο, είναι αναθέτοντες φορείς με άλλη ιδιότητα (π.χ. δημόσια επιχείρηση ή ιδιώτης που απολαμβάνει αποκλειστικό δικαίωμα<sup>9</sup> για την άσκηση μίας ή περισσότερων από τις δραστηριότητες που απαριθμούνται στα άρθρα 228 έως 234) τότε:

<sup>3</sup> Διευκρινίζεται ότι το ΤΕΥΔ/ΕΕΕΣ δεν περιλαμβάνει πληροφορίες σχετικά με τις τεχνικές προδιαγραφές. Περιλαμβάνει πληροφορίες μόνο ως προς τις προϋποθέσεις συμμετοχής: λόγους αποκλεισμού, κριτήρια επιλογής και αντικειμενικούς κανόνες περιορισμού του αριθμού των υποψηφίων (μόνο στις κλειστές διαδικασίες, ανταγωνιστικές διαδικασίες με διαπραγμάτευση, διαδικασίες ανταγωνιστικού διαλόγου και συμπράξεις καινοτομίας).

<sup>4</sup> Σύμφωνα με τα οριζόμενα στην παρ. 5 του άρθρου 53 του ν. 4412/2016 στην οποία παραπέμπει η εξουσιοδοτική διάταξη έκδοσης του, δηλαδή η παρ. 4 του άρθρου 79 του ν. 4412/2016.

<sup>5</sup> Για τον υπολογισμό της εκτιμώμενης αξίας της σύμβασης εφαρμόζονται οι διατάξεις του άρθρου 6 του ν. 4412/2016

<sup>6</sup> Κατόπιν τροποποίησης του άρθρου 93 του ν. 4412/2016 με το άρθρο 22 περ. 86 του ν. 4441/2016 (227/Α), για την απευθείας ανάθεση του άρθρου 118, δεν απαιτείται η προσκόμιση Υπεύθυνης Δήλωσης της παραγράφου 2 του άρθρου 79 του ν. 4412/2016, όπως αυτή αντικαταστάθηκε από το ΤΕΥΔ με την με αρ. 158/2016 (B 3698) Απόφαση της Αρχής.

<sup>7</sup> Βλ. ομοίως υποσημείωση 7

<sup>8</sup> Πρβλ. άρθρα 305 και 307 ν. 4412/2016

<sup>9</sup> Πρβλ. άρθρο 224 παρ. 1 & 2 ν. 4412/2016.

- ΑΔΑ: 991Κ0653ΠΚ3ΕΙ  
201910653ΠΚ3ΕΙ  
20PROC006480637-2020-03-26
- ❖ υποχρεωτικά χρησιμοποιούνται το ΕΕΕΣ, όταν κέρζουν λόγω αποκλεισμού ή/ και κριτηρίων επιλογής του Βιβλίου Ι του ν. 4412/2016, για την προκαταρκτική απόδειξη αυτών<sup>10</sup>
  - ❖ δεν χρησιμοποιούν το ΕΕΕΣ, εφόσον επιλέξουν να μην θέσουν στα έγγραφα της σύμβασης λόγους αποκλεισμού ή κριτήρια επιλογής του Βιβλίου Ι.

### 1.3 Γλώσσα σύνταξης του ΤΕΥΔ/ΕΕΕΣ

Στο άρθρο 53 του ν. 4412/2016 “Περιεχόμενο εγγράφων σύμβασης” ορίζεται “3. Τα έγγραφα της σύμβασης συντάσσονται υποχρεωτικά στην ελληνική γλώσσα και προαιρετικά και σε άλλες γλώσσες, συνολικά ή μερικά. Σε περίπτωση ασυμφωνίας μεταξύ των τμημάτων των εγγράφων της σύμβασης που έχουν συνταχθεί σε περισσότερες γλώσσες, επικρατεί η ελληνική έκδοση.”.

Στο άρθρο 92 του ν. 4412/2016 “Περιεχόμενο προσφορών και αιτήσεων συμμετοχής”, ορίζεται: “4. Οι προσφορές και οι αιτήσεις συμμετοχής και τα περιλαμβανόμενα σε αυτές στοιχεία συντάσσονται στην ελληνική γλώσσα ή συνοδεύονται από επίσημη μετάφρασή τους στην ελληνική γλώσσα.”

Σύμφωνα με τα ανωτέρω, δεδομένου ότι το ΤΕΥΔ/ΕΕΕΣ αποτελεί έγγραφο σύμβασης<sup>11</sup> συντάσσεται υποχρεωτικά από την αναθέτουσα αρχή στην ελληνική γλώσσα.

Στην περίπτωση που η αναθέτουσα αρχή κρίνει σκόπιμη τη σύνταξη του ΤΕΥΔ/ΕΕΕΣ και σε έτερη γλώσσα, πλην της υποχρεωτικής που είναι η ελληνική, οι οικονομικοί φορείς, οι οποίοι θα υποβάλλουν το ΤΕΥΔ/ΕΕΕΣ στη γλώσσα αυτή, θα πρέπει να το συνοδεύουν με επίσημη μετάφραση στην ελληνική γλώσσα, σύμφωνα με τα ως άνω ειδικότερα οριζόμενα στο άρθρο 92 του ν. 4412/2106.

---

<sup>10</sup> Βλ. προηγούμενη υποσημείωση

<sup>11</sup> Πρβλ. παρ. 4 του άρθρου 79 το οποίο παραπέμπει στην παρ. 5 του άρθρου 53 του ν. 4412/2016.



## 2.1 Υποβολή

Το ΤΕΥΔ/ΕΕΕΣ συνιστά προκαταρκτική απόδειξη ως προς τη μη συνδρομή των λόγων αποκλεισμού<sup>12</sup> και την πλήρωση των κριτηρίων ποιοτικής επιλογής<sup>13</sup>, ανάλογα με το αντικείμενο της υπό ανάθεση σύμβασης, αντικαθιστώντας την υποχρέωση υποβολής των αντίστοιχων πιστοποιητικών.

Κατά συνέπεια, **οι αναθέτουσες αρχές δεν απαιτούν, κατά την υποβολή του ΕΕΕΣ/ΤΕΥΔ, και την παράλληλη υποβολή των σχετικών πιστοποιητικών/δικαιολογητικών**, διότι με τον τρόπο αυτό παρακάμπτεται ο ως άνω κανόνας της προαπόδειξης, που εισάγει ο ν. 4412/2016, με την υποβολή του ΕΕΕΣ/ΤΕΥΔ και προκαλείται πρόσθετο διοικητικό βάρος στις διαδικασίες σύναψης συμβάσεων<sup>14</sup>.

Επισημαίνεται, ωστόσο, ότι εάν οι οικονομικοί φορείς υποβάλουν αυτοβούλως στον φάκελο «Δικαιολογητικά Συμμετοχής» -πέραν του ΕΕΕΣ/ΤΕΥΔ- ένα ή περισσότερα από τα σχετικά πιστοποιητικά/δικαιολογητικά, η εν λόγω υποβολή δεν αποτελεί λόγο απόρριψης της προσφοράς και αποκλεισμού του προσφέροντος, η δε αναθέτουσα αρχή δεν ελέγχει τα εν λόγω δικαιολογητικά στην παρούσα φάση<sup>15</sup>.

## 2.2 Προσαρμογή ΤΕΥΔ/ΕΕΕΣ από τις αναθέτουσες αρχές

**Οι αναθέτουσες αρχές προσαρμόζουν το ΤΕΥΔ/ΕΕΕΣ στην εκάστοτε διαδικασία σύναψης σύμβασης, διαμορφώνοντάς το, σύμφωνα με τους ειδικότερους όρους (λόγους αποκλεισμού και κριτήρια επιλογής), που περιέχονται στα έγγραφα της σύμβασης.**

Στο πλαίσιο αυτό προτείνεται οι αναθέτουσες αρχές να απαλείφουν, τα πεδία, των οποίων το περιεχόμενο δεν σχετίζεται με τους όρους της συγκεκριμένης διαδικασίας<sup>16</sup>.

### 2.2.1 Πεδία που δεν μπορούν να απαλειφθούν

Οι αναθέτουσες αρχές **δεν δύνανται να απαλείψουν** ορισμένα πεδία του ΤΕΥΔ/ΕΕΕΣ, καθώς η επιλογή αυτών δεν εναπόκειται στη διακριτική τους ευχέρεια.

Ειδικότερα, οι αναθέτουσες αρχές δεν μπορούν να απαλείψουν τα ακόλουθα πεδία:

#### 2.2.1.1 Μέρος II. Α. Πληροφορίες σχετικά με τον οικονομικό φορέα:

Όλα τα πεδία της Ενότητας Α του Μέρους II, στα οποία περιλαμβάνονται πληροφορίες σχετικές με τους οικονομικούς φορείς δεν δύνανται να απαλειφθούν.

<sup>12</sup> Ήτοι των υποχρεωτικών και όσων δυνητικών επιλέγονται από την αναθέτουσα αρχή ως όροι της εκάστοτε διακήρυξης/ πρόσκλησης

<sup>13</sup> Ήτοι εκείνων που επιλέγονται από την αναθέτουσα αρχή, ως όροι της εκάστοτε διακήρυξης/ πρόσκλησης

<sup>14</sup> Πρβλ. άρθρο 79 ν. 4412/2016, καθώς και την αιτιολογική σκέψη 84 της Οδηγίας 2014/24/ΕΕ.

<sup>15</sup> Πρβλ. άρθρο 79 παρ. 5 σε συνδυασμό με άρθρο 103 ν. 4412/2016.

<sup>16</sup> Επισημαίνεται ότι στη δωρεάν πλατφόρμα της Ε.Ε. η μη επιλογή κάποιου από τα μη υποχρεωτικά πεδία, έχει ως αποτέλεσμα, να μην εμφανίζεται το συγκεκριμένο πεδίο στην τελικά παραγόμενη ηλεκτρονική φόρμα. Αντίστοιχα στο ΤΕΥΔ, η αναθέτουσα αρχή κρίνεται σκόπιμο, για την αποφυγή σύγχυσης, ομοίως να απαλείφει τα σχετικά πεδία που δεν συνδέονται με όρους της συγκεκριμένης διαδικασίας.

<p><b>Μόνο σε περίπτωση προμήθειας κατ' αποκλειστικότητα, του άρθρου 20:</b> ο οικονομικός φορέας είναι προστατευόμενο εργαστήριο, «κοινωνική επιχείρηση»<sup>4</sup> ή προβλέπει την εκτέλεση συμβάσεων στο πλαίσιο προγραμμάτων προστατευόμενης απασχόλησης;</p> <p><b>Εάν ναι</b>, ποιο είναι το αντίστοιχο ποσοστό των εργαζομένων με αναπηρία ή μειονεκτούντων εργαζομένων;</p> <p>Εφόσον απαιτείται, προσδιορίστε σε ποια κατηγορία ή κατηγορίες εργαζομένων με αναπηρία ή μειονεκτούντων εργαζομένων ανήκουν οι απασχολούμενοι.</p>	<p><input type="checkbox"/> Ναι <input type="checkbox"/> Όχι</p> <p>[.....]</p> <p>[.....]</p> <p>[...]</p>
--	---

Συγκεκριμένα, στην περίπτωση που η αναθέτουσα αρχή δεν επιλέγει να κάνει χρήση των διατάξεων του άρθρου 20 του ν. 4412/2016, ήτοι να περιορίσει το δικαίωμα συμμετοχής σε συγκεκριμένη κατηγορία/-ες οικονομικών φορέων από αυτές που αναφέρονται στην παράγραφο 1 του εν λόγω άρθρου, το πεδίο αυτό μπορεί και προτείνεται να απαλείφεται.

### 2.2.1.2. Μέρος III: Λόγοι αποκλεισμού:

Δεν δύνανται να απαλειφθούν:

- 1) **όλα τα πεδία της Ενότητας Α** (Λόγοι αποκλεισμού που σχετίζονται με ποινικές καταδίκες)<sup>17</sup>
- 2) **όλα τα πεδία της Ενότητας Β** (Λόγοι που σχετίζονται με την καταβολή φόρων ή εισφορών κοινωνικής ασφάλισης)<sup>18</sup>.
- 3) **το ακόλουθο πεδίο της Ενότητας Γ** (Λόγοι που σχετίζονται με αφερεγγυότητα, σύγκρουση συμφερόντων ή επαγγελματικό παράπτωμα), όσον αφορά ειδικά στην αθέτηση των υποχρεώσεων στον τομέα του εργατικού δικαίου<sup>19</sup>:

<p>Ο οικονομικός φορέας έχει, <b>εν γνώσει του</b>, αθετήσει τις υποχρεώσεις του στους τομείς του <b>περιβαλλοντικού, κοινωνικού και εργατικού δικαίου</b><sup>25</sup>;</p>	<p><input type="checkbox"/> Ναι <input type="checkbox"/> Όχι</p> <p><b>Εάν ναι</b>, ο οικονομικός φορέας έχει λάβει μέτρα που να αποδεικνύουν την αξιοπιστία του παρά την ύπαρξη αυτού του λόγου αποκλεισμού («αυτοκάθαρση»);</p> <p><input type="checkbox"/> Ναι <input type="checkbox"/> Όχι</p> <p><b>Εάν το έχει πράξει</b>, περιγράψτε τα μέτρα που λήφθηκαν: [.....]</p>
--	--

<sup>17</sup> Πρόκειται για υποχρεωτικούς λόγους αποκλεισμού, τους οποίους η αναθέτουσα αρχή υποχρεωτικά περιλαμβάνει στα έγγραφα της σύμβασης και οφείλει να εξετάσει τη συνδρομή τους (Πρβλ. αρ. 73 παρ. 1 ν. 4412/2016)

<sup>18</sup> Πρόκειται, ομοίως ως άνω, για υποχρεωτικό λόγο αποκλεισμού (Πρβλ. αρ. 73 παρ. 2 περ. α & β ν. 4412/2016)

<sup>19</sup> Ομοίως ως άνω (Πρβλ. αρ. 73 παρ. 2 περ. γ του ν. 4412/2016, η οποία προστέθηκε με τη διάταξη του αρ. 39 παρ. 1 περ. β. του ν. 4488/2017). Επισημαίνεται ότι στο ΕΕΕΣ υπάρχει διακριτό πεδίο, μόνο ως προς τις υποχρεώσεις του εργατικού δικαίου, το οποίο και θα πρέπει να επιλέγεται υποχρεωτικά από τις αναθέτουσες αρχές. Ακολουθεί εκτενέστερη ανάλυση για το εν λόγω πεδίο κατωτέρω.

**α.** Ως προς τα πεδία της Ενότητας Α “Καταλληλότητα” και την υποχρεωτική συμπερίληψή τους στο ΤΕΥΔ/ΕΕΕΣ, υπό προϋποθέσεις, ακολουθεί εκτενής ανάλυση στην Ενότητα 3.4 της παρούσας.

**β. Το πεδίο με αριθμ.10 της Ενότητας Γ** (Τεχνική και επαγγελματική ικανότητα), το οποίο αναφέρεται στο ποσοστό της σύμβασης που ο προσφέρων οικονομικός φορέας δύναται να αναθέσει με υπεργολαβία, είναι **υποχρεωτικό και δεν μπορεί να απαλειφθεί**, ήτοι:

10) Ο οικονομικός φορέας <b>προτίθεται, να αναθέσει σε τρίτους υπό μορφή υπεργολαβίας<sup>43</sup> το ακόλουθο τμήμα (δηλ. ποσοστό) της σύμβασης:</b>	[.....]
---	---------

Η δυνατότητα ανάθεσης ποσοστού της σύμβασης με υπεργολαβία εναπόκειται αποκλειστικά στη διακριτική ευχέρεια του οικονομικού φορέα και κατ’ επέκταση η αναθέτουσα αρχή δεν μπορεί να την απαγορεύσει ούτε και να απαλείψει το εν λόγω πεδίο<sup>20</sup>

#### 2.2.2.4. Το Μέρος VI: Τελικές δηλώσεις.

Το εν λόγω Μέρος είναι υποχρεωτικό και **δεν μπορεί να απαλειφθεί**, καθώς περιλαμβάνει τη δήλωση του οικονομικού φορέα ως προς την ακρίβεια και την ορθότητα των περιεχομένων στο ΤΕΥΔ/ΕΕΕΣ στοιχείων, την υπογραφή των, κατά περίπτωση, υπόχρεων προσώπων, καθώς και την, κατά περίπτωση, παροχή συγκατάθεσης εκ μέρους του οικονομικού φορέα προς την αναθέτουσα αρχή για την άντληση δικαιολογητικών από βάσεις δεδομένων<sup>21</sup>

### 2.3 Συμπλήρωση ΤΕΥΔ/ΕΕΕΣ από τους οικονομικούς φορείς

Η συμπλήρωση του ΤΕΥΔ/ΕΕΕΣ από τους οικονομικούς φορείς διενεργείται στο, ήδη προσαρμοσμένο εκ μέρους της αναθέτουσας αρχής, ΤΕΥΔ/ΕΕΕΣ, το οποίο παρέχεται κατάλληλα διαμορφωμένο από αυτήν .

Ειδικότερα:

Ως προς το ΤΕΥΔ οι οικονομικοί φορείς δύνανται:

- ✓ είτε να επεξεργάζονται και να συμπληρώνουν το ήδη διαμορφωμένο και αναρτημένο (σε επεξεργάσιμη μορφή) από την αναθέτουσα αρχή, αρχείο
- ✓ είτε να επεξεργάζονται και να διαμορφώνουν οι ίδιοι εξ αρχής το ΤΕΥΔ που είναι αναρτημένο στην ιστοσελίδα της Αρχής σε επεξεργάσιμη μορφή, συμπληρώνοντας τα απαιτούμενα για τη συγκεκριμένη διαδικασία πεδία.

Ως προς το ΕΕΕΣ, οι οικονομικοί φορείς δύνανται, μέσω της πλατφόρμας της Ε.Ε., να το συμπληρώσουν:

- ✓ είτε μέσω της λειτουργικότητας «Εισαγωγή ΕΕΕΠ», μέσω της οποίας τηλεφορτώνουν (upload) το ήδη διαμορφωμένο από την αναθέτουσα αρχή ΕΕΕΣ και, εν συνεχεία, το συμπληρώνουν
- ✓ είτε μέσω της λειτουργικότητας «Δημιουργία απάντησης», μέσω της οποίας διαμορφώνουν εξ αρχής το ΕΕΕΣ, επιλέγοντας και συμπληρώνοντας τα απαιτούμενα για την εκάστοτε διαδικασία πεδία, με βάση τους όρους των εγγράφων της σύμβασης.

<sup>20</sup> Πρβλ. άρθρα 58 & 131 ν. 4412/2016

<sup>21</sup> Πρβλ. και αναλυτικά οριζόμενα για το εν λόγω Μέρος κατωτέρω στην παρούσα.

**Επισημαίνεται ότι**, στις περιπτώσεις μη συμπλήρωσης ή/και μη ορθής συμπλήρωσης ενός ή περισσότερων πεδίων του ΤΕΥΔ/ ΕΕΕΣ, εκ μέρους των οικονομικών φορέων, παρέχεται η δυνατότητα στις αναθέτουσες αρχές να τους καλούν προκειμένου να παράσχουν σχετικές διευκρινίσεις ή να τα συμπληρώσουν, όπως οποιοδήποτε άλλο υποβληθέν, με την προσφορά τους, έγγραφο ή δικαιολογητικό, **σύμφωνα με τα οριζόμενα στο άρθρο 102 του ν. 4412/2016.**

Η εν λόγω δυνατότητα παρέχεται ανεξάρτητα από τον τρόπο επεξεργασίας και συμπλήρωσής του ΤΕΥΔ/ΕΕΕΣ, τον οποίον έχει επιλέξει ο οικονομικός φορέας, σύμφωνα με την ανωτέρω παράγραφο 2.3.1.

**Ωστόσο, στις περιπτώσεις που επίκειται αποκλεισμός** προσφέροντα ή υποψηφίου από τη διαδικασία, για λόγους ασάφειας των δικαιολογητικών και εγγράφων της προσφοράς, και, κατά συνέπεια, και του ΤΕΥΔ/ΕΕΕΣ ως τέτοιου, **οι αναθέτουσες αρχές υποχρεούνται να ζητούν διευκρινίσεις από τους οικονομικούς φορείς**, κατά τα οριζόμενα στην παράγραφο 5 του ως άνω άρθρου. Σε περίπτωση που οι οικονομικοί φορείς δεν παράσχουν τις απαιτούμενες διευκρινίσεις ή οι εν λόγω διευκρινίσεις κριθούν μη ικανοποιητικές από τις αναθέτουσες αρχές, απορρίπτεται η προσφορά ή η αίτηση συμμετοχής τους και οι οικονομικοί φορείς αποκλείονται από τη συγκεκριμένη διαδικασία.

Κατ' εξαίρεση, στις περιπτώσεις έλλειψης υπογραφής/ών στο ΤΕΥΔ/ ΕΕΕΣ δεν είναι δυνατή η προσφυγή στην, κατά τα ανωτέρω, δυνατότητα συμπλήρωσης, καθώς η έλλειψη υπογραφής στο ΤΕΥΔ/ΕΕΕΣ ή μη νόμιμη/έγκυρη υπογραφή του ισοδυναμεί με μη νόμιμη/έγκυρη υποβολή του, η δε ως άνω δυνατότητα παροχής διευκρινίσεων ή/ και συμπλήρωσης αφορά μόνο σε ήδη υποβληθέντα έγγραφα/ δικαιολογητικά<sup>22</sup>.

**2.3.3** Το ΤΕΥΔ/ ΕΕΕΣ συναρτάται αποκλειστικά με τους όρους που περιλαμβάνονται στα έγγραφα της σύμβασης (διακήρυξη, αίτηση συμμετοχής κλπ) της εκάστοτε διαδικασίας. Ως εκ τούτου, οι αναθέτουσες αρχές **δεν δύνανται να αποκλείουν** οικονομικούς φορείς **λόγω μη συμπλήρωσης ή εσφαλμένης συμπλήρωσης** από τους τελευταίους πεδίων του ΤΕΥΔ/ΕΕΕΣ, τα οποία αφορούν σε στοιχεία **που δεν συνδέονται με όρους της διακήρυξης/ αίτησης συμμετοχής**, ακόμη και αν τα εν λόγω πεδία, εκ παραδρομής, έχουν παραμείνει στο διαμορφωθέν από τις αναθέτουσες αρχές ΤΕΥΔ/ΕΕΕΣ.

Τα ως άνω ισχύουν και στην περίπτωση που οι οικονομικοί φορείς αντίστοιχα, κατά τη διαμόρφωση και συμπλήρωση του ΤΕΥΔ/ΕΕΕΣ, περιλαμβάνουν ή/ και συμπληρώνουν πεδία, τα οποία δεν αντιστοιχούν στους όρους των εγγράφων της σύμβασης. Στην περίπτωση αυτή οι αναθέτουσες αρχές δεν λαμβάνουν υπόψη της τις πληροφορίες που περιλαμβάνονται στα εν λόγω πεδία.

**2.3.4 Δεν υφίσταται δυνατότητα προσθήκης** εκ μέρους της αναθέτουσας αρχής ή των οικονομικών φορέων **νέων πεδίων ή τροποποίησης των υφιστάμενων**, συμπεριλαμβανομένου και του Μέρους VI “Τελικές Δηλώσεις”, καθώς το ΤΕΥΔ και το ΕΕΕΣ αποτελούν τυποποιημένα/ πρότυπα έγγραφα σύμβασης με δεσμευτική ισχύ.

<sup>22</sup> Πρβλ. άρθρο 102 παρ. 2 τελευταίο εδάφιο ν. 4412/2016.

### ΚΕΦΑΛΑΙΟ 3: ΔΙΕΥΚΡΙΝΗΣΕΙΣ ΓΙΑ ΤΗ ΣΥΜΠΛΗΡΩΣΗ ΕΠΙΜΕΡΟΥΣ ΠΕΔΙΩΝ ΤΟΥ ΤΕΥΔ/ΕΕΕΣ ΑΠΟ ΤΟΥΣ ΟΙΚΟΝΟΜΙΚΟΥΣ ΦΟΡΕΙΣ

#### 3.1 Μέρος I<sup>23</sup>: Πληροφορίες σχετικά με την αναθέτουσα αρχή/αναθέτοντα φορέα και τη διαδικασία ανάθεσης

##### **A: Ονομασία, διεύθυνση και στοιχεία επικοινωνίας της αναθέτουσας αρχής (αα)/ αναθέτοντα φορέα (αφ)**

- Ονομασία: [.....]
- Κωδικός Αναθέτουσας Αρχής / Αναθέτοντα Φορέα ΚΗΜΔΗΣ : [.....]
- Ταχυδρομική διεύθυνση / Πόλη / Ταχ. Κωδικός: [.....]
- Αρμόδιος για πληροφορίες: [.....]
- Τηλέφωνο: [.....]
- Ηλ. ταχυδρομείο: [.....]
- Διεύθυνση στο Διαδίκτυο (διεύθυνση δικτυακού τόπου) (εάν υπάρχει): [.....]

Ο «κωδικός Αναθέτουσας Αρχής / Αναθέτοντα Φορέα ΚΗΜΔΗΣ», που περιλαμβάνεται στο ως άνω πεδίο του ΤΕΥΔ, ταυτίζεται με τον κωδικό του φορέα στο πρόγραμμα «ΔΙΑΥΓΕΙΑ». Για τους φορείς που δεν διαθέτουν κωδικό στο Πρόγραμμα Διαύγεια, στο εν λόγω πεδίο συμπληρώνεται ο ειδικός κωδικός που τους έχει χορηγηθεί για τις καταχωρήσεις στο ΚΗΜΔΗΣ.

##### **B: Πληροφορίες σχετικά με τη διαδικασία σύναψης σύμβασης**

- Τίτλος ή σύντομη περιγραφή της δημόσιας σύμβασης (συμπεριλαμβανομένου του σχετικού CPV): [.....]
- Κωδικός στο ΚΗΜΔΗΣ: [.....]

Στο ως άνω πεδίο του ΤΕΥΔ, στο σημείο που αναγράφεται «Κωδικός στο ΚΗΜΔΗΣ», συμπληρώνεται ο αριθμός ανάρτησης της οικείας διακήρυξης ή πρόσκλησης (ΑΔΑΜ) στο ΚΗΜΔΗΣ.

#### 3.2 Μέρος II: Πληροφορίες σχετικά με τον οικονομικό φορέα

<sup>23</sup> Συμπληρώνεται ΜΟΝΟ από τις αναθέτουσες αρχές

Αρμόδιος ή αρμόδιοι <sup>2</sup> :	[.....]
Τηλέφωνο:	[.....]
Ηλ. ταχυδρομείο:	[.....]
Διεύθυνση στο Διαδίκτυο (διεύθυνση δικτυακού τόπου) (εάν υπάρχει):	[.....]

Στην Ενότητα Α στο πεδίο «**Αρμόδιος ή αρμόδιοι**», συμπληρώνεται το όνομα ή τα ονόματα των αρμοδίων εκ μέρους του οικονομικού φορέα για **επικοινωνία** με την αναθέτουσα αρχή, για τους σκοπούς της συγκεκριμένης διαδικασίας, για την οποία υποβάλλεται το ΤΕΥΔ/ΕΕΕΣ. Το/α όνομα/τα αυτό/ά δεν ταυτίζονται κατ' ανάγκη με τους νόμιμους εκπροσώπους στην Ενότητα Β του Μέρους ΙΙ, ούτε με τον υπογράφωντα το ΤΕΥΔ/ΕΕΕΣ στο Μέρος VI "Τελικές Δηλώσεις".

<p><b><u>Μόνο σε περίπτωση προμήθειας κατ' αποκλειστικότητα, του άρθρου 20:</u></b> ο οικονομικός φορέας είναι προστατευόμενο εργαστήριο, «κοινωνική επιχείρηση»<sup>4</sup> ή προβλέπει την εκτέλεση συμβάσεων στο πλαίσιο προγραμμάτων προστατευόμενης απασχόλησης;</p> <p><b>Εάν ναι</b>, ποιο είναι το αντίστοιχο ποσοστό των εργαζομένων με αναπηρία ή μειονεκτούντων εργαζομένων;</p> <p>Εφόσον απαιτείται, προσδιορίστε σε ποια κατηγορία ή κατηγορίες εργαζομένων με αναπηρία ή μειονεκτούντων εργαζομένων ανήκουν οι απασχολούμενοι.</p>	<p><input type="checkbox"/> Ναι <input type="checkbox"/> Όχι</p> <p>[.....]</p> <p>[.....]</p> <p>[...]</p>
---	---

**ΠΡΟΣΟΧΗ:**

Το ανωτέρω αποτελεί το μόνο πεδίο του Μέρους ΙΙ το οποίο μπορεί να διαγράψει η αναθέτουσα αρχή, καθώς αφορά "**σε περίπτωση προμήθειας κατ' αποκλειστικότητα, του άρθρου 20**", ήτοι επιλέγεται από την αναθέτουσα αρχή και συμπληρώνεται από τους οικονομικούς φορείς μόνο σε περιπτώσεις που η αναθέτουσα αρχή επιλέγει να εφαρμόσει τις διατάξεις του άρθρου 20 του ν. 4412/2016 και να περιορίσει το δικαίωμα συμμετοχής στους οριζόμενος στο εν λόγω άρθρο οικονομικούς φορείς.

Σε περίπτωση, ωστόσο, που δεν πρόκειται για διαδικασία του άρθρου 20, η τυχόν μη απαλοιφή του ανωτέρω πεδίου από την αναθέτουσα αρχή, δεν επηρεάζει το κύρος αυτής, ανεξάρτητα από τη συμπλήρωσή του ή μη από τον οικονομικό φορέα.

Επισημαίνεται ότι όλα τα υπόλοιπα πεδία του Μέρους ΙΙ. Α. «Πληροφορίες σχετικά με τον οικονομικό φορέα» **δεν μπορούν να απαλειφθούν**, καθώς η συμπλήρωση αυτών εναπόκειται αποκλειστικά στον οικονομικό φορέα, ο οποίος δηλώνει τις περιλαμβανόμενες σε αυτά πληροφορίες.

<p>Κατά περίπτωση, ο οικονομικός φορέας είναι εγγεγραμμένος σε επίσημο κατάλογο/Μητρώο εγκεκριμένων οικονομικών φορέων ή διαθέτει ισοδύναμο πιστοποιητικό (π.χ. βάσει εθνικού συστήματος (προ)επιλογής);</p>	<p><input type="checkbox"/> Ναι <input type="checkbox"/> Όχι <input type="checkbox"/> Άνευ αντικειμένου</p>
--	---

Στο ως άνω πεδίο, ως προς τις συμβάσεις έργων, οι ημεδαπές εργοληπτικές επιχειρήσεις, οι οποίες διαθέτουν ενημερότητα πτυχίου, συμπληρώνουν την ένδειξη «ΝΑΙ», καθώς, σύμφωνα με τις διατάξεις των παρ. 4 και 5 του άρθρου 20 του ν. 3669/2008, οι οποίες εξακολουθούν να ισχύουν<sup>24</sup>, η **βεβαίωση εγγραφής στο ΜΕΕΠ, σε συνδυασμό με την ενημερότητα πτυχίου, συνιστά τον μοναδικό, επί της παρούσης, εθνικό<sup>25</sup> “επίσημο κατάλογο”<sup>26</sup>** που πληροί τις προϋποθέσεις του άρθρου 83<sup>27</sup> του ν. 4412/2016.

Επισημαίνεται ότι, ως προς τις διαδικασίες συμβάσεων προμηθειών, γενικών υπηρεσιών, εκπόνησης μελετών και παροχής τεχνικών και λοιπών συναφών επιστημονικών υπηρεσιών, **δεν υφίσταται επί του παρόντος εθνικός επίσημος κατάλογος** του άρθρου 83 του ν. 4412/2016.

Σημειώνεται, περαιτέρω, ότι **το Γ.Ε.ΜΗ δεν συνιστά επίσημο κατάλογο**, κατά τις διατάξεις του ίδιου άρθρου, και, κατά συνέπεια, δεν συμπληρώνεται από τους οικονομικούς φορείς στο εν λόγω πεδίο.

**Σε κάθε περίπτωση επισημαίνεται ότι το πεδίο του ΤΕΥΔ/ΕΕΕΣ, που αφορά στην εγγραφή οικονομικών φορέων σε επίσημους καταλόγους, δεν μπορεί να απαλειφθεί από τις αναθέτουσες αρχές σε κανένα είδος σύμβασης (προμηθειών, υπηρεσιών, έργων, μελετών κλπ), καθώς δεν μπορεί να αποκλειστεί το ενδεχόμενο συμμετοχής στη διαδικασία αλλοδαπού οικονομικού φορέα, εγγεγραμμένου σε επίσημο κατάλογο της χώρας εγκατάστασής του ή άλλης χώρας ή ακόμη και το ενδεχόμενο εγγραφής ημεδαπού οικονομικού φορέα σε επίσημο κατάλογο άλλης χώρας, την εγγραφή στον οποίο δύναται να επικαλεστεί συμπληρώνοντας τη σχετική ένδειξη στο ΤΕΥΔ/ΕΕΕΣ.**

Κατά συνέπεια, μόνο εφόσον ο οικονομικός φορέας είναι εγγεγραμμένος κατά τα ανωτέρω, σε επίσημο κατάλογο, συμπληρώνει, πέρα από την ένδειξη «ΝΑΙ» τα στοιχεία α έως ε που παρέχονται στο αμέσως ακόλουθο πεδίο<sup>28</sup>, ήτοι:

<sup>24</sup> Πρβλ. περ. 31 του άρθρου 377 του ν. 4412/2016 όπως τροποποιήθηκε με το άρθρο 22 του ν. 4441/2016 και ισχύει

<sup>25</sup> Σύμφωνα με τις διατάξεις της παρ.8 του άρθρου 83 του ν. 4412/2016, η εν λόγω εγγραφή δεν επιβάλλεται στους οικονομικούς φορείς άλλων κρατών μελών προκειμένου να συμμετάσχουν σε δημόσια σύμβαση. Οι αναθέτουσες αρχές αναγνωρίζουν τα ισοδύναμα πιστοποιητικά που εκδίδονται από οργανισμούς εγκατεστημένους σε άλλα κράτη μέλη και αποδέχονται επίσης και άλλα ισοδύναμα αποδεικτικά μέσα.

<sup>26</sup> Σύμφωνα με τις διατάξεις του άρθρου 20 παρ. 5 του ν. 3669/2008 οι οποίες διατηρούνται σε ισχύ βάση της περ. 31 της παρ. 1 του άρθρου 377 του ν. 4412/2016 ορίζεται ότι “5. Για τη συμμετοχή σε διαγωνισμούς δημοσίων έργων χορηγείται σε κάθε εργοληπτική επιχείρηση εγγεγραμμένη στο Μ.Ε.ΕΠ. “ενημερότητα πτυχίου”, η οποία, σε συνδυασμό με τη βεβαίωση εγγραφής που εκδίδεται από την υπηρεσία τήρησης του Μ.Ε.ΕΠ., συνιστά “επίσημο κατάλογο αναγνωρισμένων εργοληπτών” ....και απαλλάσσει τις εργοληπτικές επιχειρήσεις από την υποχρέωση να καταθέτουν τα επιμέρους δικαιολογητικά στους διαγωνισμούς...”

<sup>27</sup> Πρβλ. και αντίστοιχο άρθρο 64 της Οδηγίας 2014/24/ΕΕ

<sup>28</sup> Άλλως συμπληρώνει την ένδειξη «ΟΧΙ» και δεν συμπληρώνει τις ερωτήσεις που ακολουθούν στα στοιχεία α έως ε.

**Εάν ναι:**

Απαντήστε στα υπόλοιπα τμήματα της παρούσας ενότητας, στην ενότητα Β και, όπου απαιτείται, στην ενότητα Γ του παρόντος μέρους, συμπληρώστε το μέρος V κατά περίπτωση, και σε κάθε περίπτωση συμπληρώστε και υπογράψτε το μέρος VI.

α) Αναφέρετε την ονομασία του καταλόγου ή του πιστοποιητικού και τον σχετικό αριθμό εγγραφής ή πιστοποίησης, κατά περίπτωση:

β) Εάν το πιστοποιητικό εγγραφής ή η πιστοποίηση διατίθεται ηλεκτρονικά, αναφέρετε:

γ) Αναφέρετε τα δικαιολογητικά στα οποία βασίζεται η εγγραφή ή η πιστοποίηση και, κατά περίπτωση, την κατάταξη στον επίσημο κατάλογο<sup>5</sup>:

δ) Η εγγραφή ή η πιστοποίηση καλύπτει όλα τα απαιτούμενα κριτήρια επιλογής;

**Εάν όχι:**

**Επιπροσθέτως, συμπληρώστε τις πληροφορίες που λείπουν στο μέρος IV, ενότητες Α, Β, Γ, ή Δ κατά περίπτωση ΜΟΝΟ εφόσον αυτό απαιτείται στη σχετική**

α) [.....]

β) (διαδικτυακή διεύθυνση, αρχή ή φορέας έκδοσης, επακριβή στοιχεία αναφοράς των εγγράφων):[.....][.....][.....][.....]

γ) [.....]

δ)  Ναι  Όχι



**Διακήρυξη ή στα έγγραφα της σύμβασης:**

ε) Ο οικονομικός φορέας θα είναι σε θέση να προσκομίσει **βεβαίωση** πληρωμής εισφορών κοινωνικής ασφάλισης και φόρων ή να παράσχει πληροφορίες που θα δίνουν τη δυνατότητα στην αναθέτουσα αρχή ή στον αναθέτοντα φορέα να τη λάβει απευθείας μέσω πρόσβασης σε εθνική βάση δεδομένων σε οποιοδήποτε κράτος μέλος αυτή διατίθεται δωρεάν;

Εάν η σχετική τεκμηρίωση διατίθεται ηλεκτρονικά, αναφέρετε:

ε)  Ναι  Όχι

(διαδικτυακή διεύθυνση, αρχή ή φορέας έκδοσης, επακριβή στοιχεία αναφοράς των εγγράφων):

[.....][.....][.....][.....]

**Ειδικότερες διευκρινήσεις:**

- Στην ερώτηση υπό στοιχείο (α) αναγράφεται η ονομασία του επίσημου καταλόγου ή του πιστοποιητικού εγγραφής, καθώς και ο οικείος αριθμός εγγραφής ή πιστοποίησης του οικονομικού φορέα.
- Η ερώτηση υπό στοιχείο (β) συμπληρώνεται μόνο αν το πιστοποιητικό διατίθεται ηλεκτρονικά σε εθνική βάση δεδομένων<sup>29</sup> και η αναθέτουσα αρχή δύναται να το αντλήσει από την εν λόγω βάση δεδομένων.
- Στην ερώτηση υπό στοιχείο (γ) συμπληρώνονται τα δικαιολογητικά, στα οποία βασίζεται η εγγραφή στον κατάλογο, καθώς και η κατάταξη σε αυτόν (εφόσον προβλέπεται κατάταξη όπως π.χ. στο Μ.Ε.Ε.Π.). Ειδικά οι ημεδαπές εργοληπτικές επιχειρήσεις στην εν λόγω ερώτηση συμπληρώνουν τα δικαιολογητικά στα οποία βασίζεται η εγγραφή τους στην αντίστοιχη τάξη στο Μ.Ε.Ε.Π., σύμφωνα με τη σχετική Υπουργική Απόφαση<sup>30</sup> που καθορίζει τα απαιτούμενα, ανά τάξη, δικαιολογητικά εγγραφής στο Μ.Ε.Ε.Π. και χορήγησης ενημερότητας πτυχίου.
- Στην ερώτηση υπό στοιχείο (δ), οι οικονομικοί φορείς, απαντούν «ΝΑΙ», μόνο εάν το πιστοποιητικό εγγραφής τους στον επίσημο κατάλογο καλύπτει όλα τα κριτήρια επιλογής του Μέρους IV, τα οποία έχουν επιλεγεί από την αναθέτουσα αρχή ως προς τη συγκεκριμένη διαδικασία, για την οποία υποβάλλεται το ΤΕΥΔ/ΕΕΕΣ.
- Η ένδειξη **“Εάν όχι”** που ακολουθεί αφορά στην ερώτηση υπό στοιχείο (δ) του παρόντος πεδίου και όχι στην ερώτηση περί εγγραφής ή μη σε επίσημο κατάλογο. Ειδικά για το εν λόγω στοιχείο, εφόσον ο επίσημος κατάλογος δεν καλύπτει όλα τα κριτήρια επιλογής, όπως αυτά αναφέρονται στα έγγραφα της εκάστοτε διαδικασίας σύναψης σύμβασης, τότε συμπληρώνονται από τον οικονομικό φορέα επιπλέον και εκείνα τα πεδία των Ενοτήτων Α έως Δ του Μέρους IV, τα οποία, αφορούν σε κριτήρια επιλογής, τα οποία απαιτούνται από την αναθέτουσα αρχή στη συγκεκριμένη διαδικασία και δεν καλύπτονται από το πιστοποιητικό εγγραφής στον επίσημο κατάλογο.

<sup>29</sup> Πρβλ. ως προς την έννοια και τα χαρακτηριστικά των «εθνικών βάσεων δεδομένων» τα αναλυτικά αναφερόμενα στο Κεφάλαιο 4/ Ενότητα 4.1 της παρούσας «Τελικές Δηλώσεις»

<sup>30</sup> Πρβλ. Υ.Α. Αριθ. Δ15/οικ/24298/28.07.2005 (Β' 1105), όπως τροποποιήθηκε με την όμοια απόφαση με αριθμ. Δ15/οικ/15658 (ΦΕΚ Β' 2300/16.09.2013)

**B: Πληροφορίες σχετικά με τους νόμιμους εκπροσώπους του οικονομικού φορέα**

Κατά περίπτωση, αναφέρετε το όνομα και τη διεύθυνση του προσώπου ή των προσώπων που είναι αρμόδια/εξουσιοδοτημένα να εκπροσωπούν τον οικονομικό φορέα για τους σκοπούς της παρούσας διαδικασίας ανάθεσης δημόσιας σύμβασης:

<b>Εκπροσώπηση, εάν υπάρχει:</b>	<b>Απάντηση:</b>
Όνοματεπώνυμο·	[.....]
συνοδευόμενο από την ημερομηνία και τον τόπο γέννησης εφόσον απαιτείται:	[.....]
Θέση/Ενεργών υπό την ιδιότητα	[.....]
Ταχυδρομική διεύθυνση:	[.....]
Τηλέφωνο:	[.....]
Ηλ. ταχυδρομείο:	[.....]
Εάν χρειάζεται, δώστε λεπτομερή στοιχεία σχετικά με την εκπροσώπηση (τις μορφές της, την έκταση, τον σκοπό ...):	[.....]

Συμπληρώνεται το όνομα και η διεύθυνση του προσώπου ή των προσώπων που είναι αρμόδια/εξουσιοδοτημένα να εκπροσωπούν τον οικονομικό φορέα για τους σκοπούς της συγκεκριμένης διαδικασίας στο πλαίσιο της οποίας υποβάλλεται το ΤΕΥΔ/ΕΕΕΣ, ήτοι συμπληρώνεται το/α όνομα/α του/ων φυσικού/ών προσώπου/ων το/α οποίο/α είναι αρμόδιο/α να εκπροσωπεί/ούν τον οικονομικό φορέα είτε με βάση τα νομιμοποιητικά έγγραφα του οικονομικού φορέα (π.χ καταστατικό/ΦΕΚ), είτε με βάση ειδική εξουσιοδότηση εκ μέρους του οικονομικού φορέα, η οποία καλύπτει τη συγκεκριμένη διαδικασία στο πλαίσιο της οποίας υποβάλλεται το ΤΕΥΔ/ΕΕΕΣ.

**Το/α πρόσωπο, το όνομα του/ων οποίου/ων θα συμπληρωθεί/ούν στην εν λόγω ενότητα δεν ταυτίζονται κατ' ανάγκη με τα πρόσωπα που υποχρεούνται να υπογράψουν το Μέρος VI του ΤΕΥΔ/ΕΕΕΣ, και η μη ταύτιση των εν λόγω προσώπων δεν αποτελεί σε καμία περίπτωση λόγο αποκλεισμού του οικονομικού φορέα.**

<b>Στήριξη:</b>	<b>Απάντηση:</b>
Ο οικονομικός φορέας στηρίζεται στις ικανότητες άλλων οικονομικών φορέων προκειμένου να ανταποκριθεί στα κριτήρια επιλογής που καθορίζονται στο μέρος IV και στα (τυχόν) κριτήρια και κανόνες που καθορίζονται στο μέρος V κατωτέρω;	<input type="checkbox"/> Ναι <input type="checkbox"/> Όχι

**Εάν ναι, επισυνάψτε χωριστό έντυπο ΤΕΥΔ με τις πληροφορίες που απαιτούνται σύμφωνα με τις ενότητες Α και Β του παρόντος μέρους και σύμφωνα με το μέρος III, για κάθε ένα από τους σχετικούς φορείς, δεόντως συμπληρωμένο και υπογεγραμμένο από τους νομίμους εκπροσώπους αυτών.**

Επισημαίνεται ότι θα πρέπει να περιλαμβάνονται επίσης το τεχνικό προσωπικό ή οι τεχνικές υπηρεσίες, είτε ανήκουν απευθείας στην επιχείρηση του οικονομικού φορέα είτε όχι, ιδίως οι υπεύθυνοι για τον έλεγχο της ποιότητας και, όταν πρόκειται για δημόσιες συμβάσεις έργων, το τεχνικό προσωπικό ή οι τεχνικές υπηρεσίες που θα έχει στη διάθεσή του ο οικονομικός φορέας για την εκτέλεση της σύμβασης.

Εφόσον είναι σχετικές για την ειδική ικανότητα ή ικανότητες στις οποίες στηρίζεται ο οικονομικός φορέας, παρακαλείσθε να συμπεριλάβετε τις πληροφορίες που απαιτούνται σύμφωνα με τα μέρη IV και V για κάθε ένα από τους οικονομικούς φορείς.

Για την πλήρωση των κριτηρίων οικονομικής και χρηματοοικονομικής επάρκειας<sup>31</sup> και των κριτηρίων τεχνικής και επαγγελματικής ικανότητας<sup>32</sup> ένας οικονομικός φορέας μπορεί, κατά περίπτωση και για συγκεκριμένη σύμβαση, να στηρίζεται στις ικανότητες άλλων φορέων, ασχέτως της νομικής φύσης των δεσμών του με αυτούς<sup>33</sup>.

Εξαιρέση ως προς τη δυνατότητα στήριξης στις ικανότητες άλλων φορέων αποτελεί η περίπτωση της παρ.3 του άρθρου 78, σύμφωνα με την οποία ορίζεται ότι «**Η στήριξη στις ικανότητες άλλων φορέων δεν εφαρμόζεται στις διαδικασίες σύναψης συμβάσεων μελετών και παροχής τεχνικών και λοιπών συναφών υπηρεσιών<sup>34</sup> κάτω των ορίων**».

**Συνεπώς, στην ανωτέρω περίπτωση, η αναθέτουσα αρχή προβαίνει στην απαλοιφή του πεδίου Γ του Μέρους II του ΤΕΥΔ «Πληροφορίες σχετικά με τη στήριξη στις ικανότητες άλλων φορέων».**

Ειδικά όσον αφορά στα κριτήρια που σχετίζονται με τους τίτλους σπουδών και τα επαγγελματικά προσόντα που ορίζονται στην περίπτωση στ' του Μέρους II του Παραρτήματος XII του Προσαρτήματος Α' του ν. 4412/2016 ή με την σχετική επαγγελματική εμπειρία, οι οικονομικοί φορείς, μπορούν να βασίζονται στις ικανότητες άλλων φορέων μόνο εάν οι τελευταίοι θα εκτελέσουν τις εργασίες ή τις υπηρεσίες, για τις οποίες απαιτούνται οι συγκεκριμένες ικανότητες<sup>35</sup>.

Διευκρινίζεται ότι, σε περίπτωση στήριξης στις ικανότητες άλλων οικονομικών φορέων, επισυνάπτεται

<sup>31</sup> Πρβλ. παρ. 3 του άρθρου 75 του ν. 4412/2016

<sup>32</sup> Πρβλ. παρ. 4 του άρθρου 75 του ν. 4412/2016

<sup>33</sup> Πρβλ. άρθρο 78 παρ. 1 πρώτο εδάφιο

<sup>34</sup> όπως αυτές ορίζονται στο άρθρο 2 παρ. 2 περ. 9.α του ν. 4412/2016.

<sup>35</sup> Πρβλ. άρθρο 78 παρ. 1 δεύτερο εδάφιο του ν. 4412/2016.

χωριστό έντυπο ΤΕΥΔ/ΕΕΕΣ με τις πληροφορίες που απαιτούνται σύμφωνα με τις ενότητες Α και Β του Μέρους ΙΙ και σύμφωνα με το μέρος ΙΙΙ, για κάθε ένα από τους σχετικούς φορείς στις ικανότητες των οποίων στηρίζεται.

Δεδομένου ότι η στήριξη παρέχεται προκειμένου να ανταποκριθεί ο οικονομικός φορέας στα κριτήρια επιλογής που καθορίζονται στο Μέρος ΙV<sup>36</sup>, συμπληρώνονται επιπρόσθετα και οι πληροφορίες που απαιτούνται σύμφωνα με το Μέρος ΙV και τυχόν το Μέρος V για κάθε έναν από τους φορείς, στις ικανότητες των οποίων στηρίζεται<sup>37</sup>.

Το σύνολο των ΤΕΥΔ/ΕΕΕΣ των τρίτων, στις ικανότητες των οποίων στηρίζεται ο οικονομικός φορέας, συνοποβάλλονται από τον προσφέροντα οικονομικό φορέα εντός του φακέλου (φυσικού ή ηλεκτρονικού) «Δικαιολογητικά Συμμετοχής».

Το/α χωριστό/ά ΤΕΥΔ/ΕΕΕΣ θα πρέπει να είναι δεόντως συμπληρωμένο/α και υπογεγραμμένο/α από τον νόμιμο εκπρόσωπο του φορέα στις ικανότητες του οποίου στηρίζεται ο οικονομικός φορέας, σύμφωνα με τα οριζόμενα στην παρ. 2 του άρθρου 79Α του ν.4412/2016. Εφόσον ο τρίτος φορέας είναι φυσικό πρόσωπο, το χωριστό ΤΕΥΔ/ΕΕΕΣ υπογράφεται μόνο από αυτόν.

Επισημαίνεται, τέλος, ότι οι κατασκευαστές/ παραγωγοί ή/ και οι κάθε είδους «προμηθευτές» ειδών/ υλικών/ προϊόντων των οικονομικών φορέων/συμμετεχόντων δεν αποτελούν, κατά γενικό κανόνα, τρίτους φορείς<sup>38</sup>, υπό την έννοια των διατάξεων του άρθρου 78 του ν. 4412/2016 (αντίστοιχο άρθρο 63 της Οδηγίας 2014/24/ΕΕ), στις ικανότητες των οποίων αυτοί στηρίζονται και, συνεπώς, δεν απαιτείται η υποβολή ΤΕΥΔ/ΕΕΕΣ εκ μέρους τους, με την επιφύλαξη των οριζόμενων στην επόμενη παράγραφο.

Στην περίπτωση που η αναθέτουσα αρχή προβλέπει στα έγγραφα της σύμβασης συγκεκριμένο κριτήριο επιλογής για τον έλεγχο της καταλληλότητας των προσφερόντων, όπως να διαθέτει συγκεκριμένες εγκαταστάσεις, μηχανήματα ή τεχνικό εξοπλισμό για την εκτέλεση της υπό ανάθεση σύμβασης<sup>39</sup>, τότε, εφόσον ο προσφέρων δεν διαθέτει ο ίδιος τις απαιτούμενες εγκαταστάσεις ή μηχανήματα και στηρίζεται στις ικανότητες τρίτων ως προς αυτά, ο οικονομικός φορέας που παρέχει στον προσφέροντα τις εν λόγω εγκαταστάσεις/μηχανήματα είναι τρίτος, κατά τα προαναφερθέντα, και απαιτείται να προσκομίσει ΤΕΥΔ/ΕΕΕΣ, στο οποίο δηλώνει ότι στηρίζει τον προσφέροντα ως προς το συγκεκριμένο κριτήριο επιλογής, ήτοι διαθέτει τις συγκεκριμένες εγκαταστάσεις/ μηχανήματα που απαιτεί η αναθέτουσα αρχή.

<sup>36</sup> και, εφόσον απαιτείται, και στα κριτήρια και κανόνες που καθορίζονται στο μέρος V του ΤΕΥΔ

<sup>37</sup> Παρέχονται αναλυτικές οδηγίες στο Μέρος ΙΙ.Γ του ΤΕΥΔ

<sup>38</sup> Επισημαίνεται ότι, με τις διατάξεις του άρθρου 377 παρ. 1 περ. 59 & 82 του ν. 4412/2016 καταργήθηκαν το άρθρο 18 του π.δ./ τος 118/2007 «Καταγωγή των προσφερομένων υλικών και δήλωση της επιχείρησης κατασκευής του τελικού προϊόντος» και το άρθρο 18 του Ε.Κ.Π.Ο.Τ.Α. «Πρόελευση των προσφερομένων υλικών» αντίστοιχα.

<sup>39</sup> Πρβλ. Παράρτημα ΧΙΙ/ Μέρος ΙΙ: Τεχνική ικανότητα/ στοιχείο θ του Προσαρτήματος Α του ν. 4412/2016.

Δ: Πληροφορίες σχετικά με υπεργολάβους, στην ικανότητα των οποίων δεν στηρίζεται<sup>40</sup> ο οικονομικός φορέας

Υπεργολαβική ανάθεση :	Απάντηση:
Ο οικονομικός φορέας προτίθεται να αναθέσει οποιοδήποτε μέρος της σύμβασης σε τρίτους υπό μορφή υπεργολαβίας;	<input type="checkbox"/> Ναι <input type="checkbox"/> Όχι Εάν <b>ναι</b> παραθέστε κατάλογο των προτεινόμενων υπεργολάβων και το ποσοστό της σύμβασης που θα αναλάβουν : [...]

Εάν η αναθέτουσα αρχή ή ο αναθέτων φορέας ζητούν ρητώς αυτές τις πληροφορίες (κατ' εφαρμογή του άρθρου 131 παρ. 5 ή εφόσον ο προσφέρων / υποψήφιος οικονομικός φορέας προτίθεται να αναθέσει σε τρίτους υπό μορφή υπεργολαβίας τμήμα της σύμβασης που υπερβαίνει το ποσοστό του 30% της συνολικής αξίας της σύμβασης σύμφωνα με το άρθρο 131 παρ. 6 και 7, επιπλέον των πληροφοριών που προβλέπονται στην παρούσα ενότητα, παρακαλείσθε να παράσχετε τις πληροφορίες που απαιτούνται σύμφωνα με τις ενότητες Α και Β του παρόντος μέρους και σύμφωνα με το μέρος ΙΙΙ για κάθε υπεργολάβο (ή κατηγορία υπεργολάβων).

Το ως άνω πεδίο συμπληρώνεται **μόνο** στην περίπτωση που ο προσφέρων προτίθεται να χρησιμοποιήσει υπεργολάβους, κατά την εκτέλεση της υπό ανάθεση σύμβασης, **στις ικανότητες των οποίων δεν στηρίζεται**.

**Εάν**, περαιτέρω, **στηρίζεται** στον υπεργολάβο και για ορισμένη/ ες ικανότητες, ήτοι σε ένα ή περισσότερα από τα κριτήρια επιλογής του Μέρους ΙV, **τότε συμπληρώνει μόνο την Ενότητα Γ** «Πληροφορίες σχετικά με τη στήριξη στις ικανότητες άλλων ΦΟΡΕΩΝ» και όχι την παρούσα (Δ).

Επισημαίνεται ότι και στις δύο ως άνω περιπτώσεις ο οικονομικός φορέας επιπρόσθετα συμπληρώνει **το πεδίο με αριθμ. 10 της Ενότητας Γ** (Τεχνική και επαγγελματική ικανότητα) **του Μέρους ΙV**, το οποίο αναφέρεται στο ποσοστό της σύμβασης που ο προσφέρων οικονομικός φορέας προτίθεται να αναθέσει με υπεργολαβία.

Ειδικότερα, ως προς το ως άνω πεδίο της Ενότητας Δ, και εφόσον απαιτείται η συμπλήρωσή του, σύμφωνα με τα ανωτέρω, συμπληρώνεται η σχετική ένδειξη Ναι/Όχι<sup>41</sup> και, στην περίπτωση που συμπληρώνεται η ένδειξη «Ναι» παρατίθεται περαιτέρω σχετικός κατάλογος των προτεινόμενων υπεργολάβων και του ποσοστού της σύμβασης που θα αναλάβει να εκτελέσει έκαστος εξ αυτών.

Εν προκειμένω επισημαίνονται τα ακόλουθα:

<sup>40</sup> Εννοείται ότι, σε κάθε περίπτωση, κατά την οποία ο προσφέρων οικονομικός φορέας **στηρίζεται** σε μία ή περισσότερες ικανότητες του υπεργολάβου του, τότε **υποχρεωτικά** υποβάλλει χωριστό ΕΕΕΣ/ ΤΕΥΔ αυτού, **ανεξάρτητα από το ποσοστό της υπεργολαβίας** και το συμπληρώνει σύμφωνα με τα προαναφερθέντα στην Ενότητα Γ «*Στήριξη στις ικανότητες άλλων φορέων*»

<sup>41</sup> Ως προς την υπεργολαβία πρβλ. τη με αρ. 10 ΚΟ της Αρχής με θέμα: "Θέματα που ανακύπτουν κατα τη χρήση της υπεργολαβίας και οροι εφαρμογής της", <http://www.eaadsy.gr/index.php/m-foreis/m-odigies>

- Σε περίπτωση που ο οικονομικός φορέας προτίθεται να αναθέσει υπό μορφή υπεργολαβίας σε τρίτους, τμήμα/τα της σύμβασης το/α οποίο/α υπερβαίνει/ουν σωρευτικά το ποσοστό του τριάντα τοις εκατό (30%) της συνολικής αξίας της σύμβασης, ο οικονομικός φορέας υποβάλλει χωριστά ΤΕΥΔ/ΕΕΕΣ, όπου παρατίθενται οι πληροφορίες που απαιτούνται σύμφωνα με τις ενότητες Α και Β του Μέρους ΙΙ και σύμφωνα με το Μέρος ΙΙΙ του ΤΕΥΔ/ ΕΕΕΣ <sup>42</sup> για κάθε έναν από τους υπεργολάβους.
- Σε περίπτωση μη υπέρβασης του εν λόγω ποσοστού, εναπόκειται στη διακριτική ευχέρεια της αναθέτουσας αρχής να αποφασίσει και επομένως να ορίσει στην διακήρυξη ή στην πρόσκληση και στα έγγραφα της σύμβασης εάν οι σχετικές πληροφορίες των ενοτήτων Α και Β του Μέρους ΙΙ και του Μέρους ΙΙΙ, πρέπει ή δεν πρέπει να παρέχονται για υπεργολάβους στις ικανότητες των οποίων δεν βασίζεται ο οικονομικός φορέας, και κατά συνέπεια, εάν θα υποβληθεί από αυτούς ΤΕΥΔ/ΕΕΕΣ.
- Ωστόσο, **ειδικά στις συμβάσεις έργων** στα πρότυπα τεύχη διακηρύξεων περιλαμβάνεται ως όρος η **υποχρέωση υποβολής ΤΕΥΔ/ΕΕΕΣ, ανεξάρτητα από το ποσοστό της υπεργολαβίας**, ήτοι και σε περιπτώσεις ποσοστού μικρότερου του 30%.
- Σε όλες τις περιπτώσεις, που απαιτείται, κατά τα ανωτέρω, υποβολή ΤΕΥΔ/ΕΕΕΣ, επισυνάπτεται χωριστό/ά ΤΕΥΔ/ΕΕΕΣ δεόντως συμπληρωμένο/α και υπογεγραμμένο/α από τον/υς νόμιμο/ους εκπρόσωπο/ους του υπεργολάβου/ων, σύμφωνα με τα οριζόμενα στο άρθρο 79Α του ν.4412/2016. Εφόσον ο υπεργολάβος είναι φυσικό πρόσωπο, το χωριστό ΤΕΥΔ/ ΕΕΕΣ υπογράφεται μόνο από αυτόν.

<sup>42</sup> Πρβλ. Μέρος ΙΙ.Δ του ΤΕΥΔ και σχετικές επεξηγήσεις

<b>Λόγοι που σχετίζονται με ποινικές καταδίκες:</b>	<b>Απάντηση:</b>
<p>Υπάρχει τελεσίδικη καταδικαστική <b>απόφαση εις βάρος του οικονομικού φορέα</b> ή <b>οποιοδήποτε</b> προσώπου<sup>16</sup> το οποίο είναι μέλος του διοικητικού, διευθυντικού ή εποπτικού του οργάνου ή έχει εξουσία εκπροσώπησης, λήψης αποφάσεων ή ελέγχου σε αυτό για έναν από τους λόγους που παρατίθενται ανωτέρω (σημεία 1-6), ή καταδικαστική απόφαση η οποία έχει εκδοθεί πριν από πέντε έτη κατά το μέγιστο ή στην οποία έχει οριστεί απευθείας περίοδος αποκλεισμού που εξακολουθεί να ισχύει;</p>	<p><input type="checkbox"/> Ναι <input type="checkbox"/> Όχι</p> <p>Εάν η σχετική τεκμηρίωση διατίθεται ηλεκτρονικά, αναφέρετε: (διαδικτυακή διεύθυνση, αρχή ή φορέας έκδοσης, επακριβή στοιχεία αναφοράς των εγγράφων):</p> <p>[.....][.....][.....][.....]<sup>17</sup></p>
<p><b>Εάν ναι</b>, αναφέρετε<sup>18</sup>:</p> <p>α) Ημερομηνία της καταδικαστικής απόφασης προσδιορίζοντας ποιο από τα σημεία 1 έως 6 αφορά και τον λόγο ή τους λόγους της καταδίκης,</p> <p>β) Προσδιορίστε ποιος έχει καταδικαστεί [ ].</p> <p><b>γ) Εάν ορίζεται απευθείας στην καταδικαστική απόφαση:</b></p>	<p>α) Ημερομηνία:[ ], σημείο(-α): [ ], λόγος(-οι): [ ]</p> <p>β) [.....]</p> <p>γ) Διάρκεια της περιόδου αποκλεισμού [.....] και σχετικό(-ά) σημείο(-α) [ ]</p> <p>Εάν η σχετική τεκμηρίωση διατίθεται ηλεκτρονικά, αναφέρετε: (διαδικτυακή διεύθυνση, αρχή ή φορέας έκδοσης, επακριβή στοιχεία αναφοράς των εγγράφων):</p> <p>[.....][.....][.....][.....]<sup>19</sup></p>
<p>Σε περίπτωση καταδικαστικής απόφασης, ο οικονομικός φορέας έχει λάβει μέτρα που να αποδεικνύουν την αξιοπιστία του παρά την ύπαρξη σχετικού λόγου αποκλεισμού</p>	<p><input type="checkbox"/> Ναι <input type="checkbox"/> Όχι</p>
<p>(«αυτοκάθαρση»)<sup>20</sup>;</p>	
<p><b>Εάν ναι</b>, περιγράψτε τα μέτρα που λήφθηκαν<sup>21</sup>:</p>	<p>[.....]</p>

Με τις διατάξεις του άρθρου 107 παρ. 6 του ν. 4497/2017 τροποποιήθηκε το άρθρο 73 παρ. 1 εδ. α του ν. 4412/2016 και **προβλέπεται πλέον η ύπαρξη «αμετάκλητης» αντί «τελεσίδικης» καταδικαστικής απόφασης** ως υποχρεωτικός λόγος αποκλεισμού των οικονομικών φορέων για τα συγκεκριμένα αδικήματα που προβλέπονται στο άρθρο 73 παρ. 1 του ν. 4412/2016.

Κατά συνέπεια, δεδομένης της ως άνω νομοθετικής μεταβολής:

- Ως προς το **ΤΕΥΔ**, **οι αναθέτουσες αρχές οφείλουν να προσαρμόζουν το ως άνω πεδίο του Μέρους III.Α** του ΤΕΥΔ και ειδικότερα, αντί της αναφοράς σε *“τελεσίδικη καταδικαστική απόφαση”*, να θέτουν τη φράση *“αμετάκλητη καταδικαστική απόφαση”*, η δε σχετική δήλωση του οικονομικού φορέα αφορά μόνο σε αμετάκλητες καταδικαστικές αποφάσεις.
- Ως προς το **ΕΕΕΣ** επισημαίνεται, δεδομένου ότι το εν λόγω τυποποιημένο έντυπο έχει εγκριθεί με τον Εκτελεστικό Κανονισμό 2016/7 (ΕΕ) της Επιτροπής της 5ης Ιανουαρίου 2016, ότι οι αναθέτουσες αρχές δεν δύνανται να διορθώσουν το αντίστοιχο πεδίο του ΕΕΕΣ, ωστόσο, **η σχετική αναφορά σε “τελεσίδικη καταδικαστική απόφαση” στο ως άνω πεδίο, νοείται, ως “αμετάκλητη καταδικαστική απόφαση”**, η δε σχετική δήλωση του οικονομικού φορέα, ομοίως, μόνο σε αμετάκλητες καταδικαστικές αποφάσεις.<sup>43</sup>

Περαιτέρω, επισημαίνεται ότι με τη διάταξη του άρθρου 107 παρ. 9 του ν. 4497/2017 προστέθηκε η παράγραφος 10 στο άρθρο 73 του ν. 4412/2016, σύμφωνα με την οποία: *«Εάν η περίοδος αποκλεισμού δεν έχει καθοριστεί με αμετάκλητη απόφαση, ορίζεται ότι στις περιπτώσεις της παραγράφου 1 η περίοδος αυτή ανέρχεται σε πέντε (5) έτη από την ημερομηνία της καταδίκης με αμετάκλητη απόφαση .....»*.

Ως εκ τούτου, **οι οικονομικοί φορείς οφείλουν να δηλώνουν** στο ως άνω πεδίο του ΤΕΥΔ/ΕΕΕΣ:

**α) αμετάκλητες καταδικαστικές αποφάσεις** - εφόσον δεν ορίζεται απευθείας σε αυτές περίοδος αποκλεισμού, **οι οποίες έχουν εκδοθεί το μέγιστο έως πέντε έτη, πριν από την ημερομηνία υποβολής της προσφοράς τους<sup>44</sup>**, οι δε αναθέτουσες αρχές, ομοίως, λαμβάνουν υπόψη τους για την αξιολόγηση των οικονομικών φορέων και την επιβολή τυχόν αποκλεισμού τους από τη διαδικασία σύναψης της σύμβασης μόνο αμετάκλητες καταδικαστικές αποφάσεις εκδοθείσες κατά το προαναφερόμενο χρονικό διάστημα της πενταετίας **ή/και**

**β) αμετάκλητες καταδικαστικές αποφάσεις, στις οποίες ορίζεται απευθείας περίοδος αποκλεισμού, η οποία εξακολουθεί να ισχύει κατά την ημερομηνία υποβολής της προσφοράς τους.**

**Γ: Λόγοι που σχετίζονται με αφερεγγυότητα, σύγκρουση συμφερόντων ή επαγγελματικό παράπτωμα**

Καταρχάς επισημαίνεται, ως προς όλους τους δυνητικούς λόγους αποκλεισμού που περιλαμβάνονται στα πεδία της Ενότητας Γ του Μέρους III του ΤΕΥΔ/ΕΕΕΣ, ότι με τη διάταξη του άρθρου 107 παρ. 9 του ν. 4497/2017 προστέθηκε η παράγραφος 10 στο άρθρο 73 του ν. 4412/2016, σύμφωνα με την οποία: *«Εάν η περίοδος αποκλεισμού δεν έχει καθοριστεί με αμετάκλητη απόφαση, ορίζεται..... στις περιπτώσεις της παραγράφου 4 στα τρία (3) έτη από την ημερομηνία του σχετικού γεγονότος.»*

Ως προς το πεδίο που ακολουθεί επισημαίνονται τα εξής:

<sup>43</sup> Σχετική ρητή αναφορά συμπεριλαμβάνεται στα έγγραφα της σύμβασης (διακήρυξη, αίτηση συμμετοχής). Πρβλ. και υποδείγματα διακηρύξεων προμηθειών και γενικών υπηρεσιών, καθώς και πρότυπα τεύχη έργων και μελετών που είναι αναρτημένα στην ιστοσελίδα της Αρχής.

<sup>44</sup> Πρβλ. και άρθρο 104 παρ. 1 του ν. 4412/2016



<p>Πληροφορίες σχετικά με πιθανή απερεγγυότητα, σύγκρουση συμφερόντων ή επαγγελματικό παράπτωμα</p>	<p>Απάντηση:</p>
<p>Ο οικονομικός φορέας έχει, <b>εν γνώσει του</b>, αθετήσει τις <b>υποχρεώσεις του</b> στους τομείς του <b>περιβαλλοντικού, κοινωνικού και εργατικού δικαίου</b><sup>25</sup>;</p>	<p><input type="checkbox"/> Ναι <input type="checkbox"/> Όχι</p> <p><b>Εάν ναι</b>, ο οικονομικός φορέας έχει λάβει μέτρα που να αποδεικνύουν την αξιοπιστία του παρά την ύπαρξη αυτού του λόγου αποκλεισμού («αυτοκάθαρση»);</p> <p><input type="checkbox"/> Ναι <input type="checkbox"/> Όχι</p> <p><b>Εάν το έχει πράξει</b>, περιγράψτε τα μέτρα που λήφθηκαν: [.....]</p>

Με την προσθήκη της περ. γ' στην παρ. 2 του άρθρου 73 του ν.4412/2016 (τροποποίηση με το άρθρο 39, παρ. 1 του ν. 4488/2017), ορίζεται, μεταξύ άλλων, ως υποχρεωτικός λόγος αποκλεισμού οικονομικού φορέα, η -υπό συγκεκριμένους όρους- επιβολή προστίμου σε αυτόν από τα αρμόδια ελεγκτικά όργανα του Σώματος Επιθεώρησης Εργασίας για συγκεκριμένες παραβάσεις της εργατικής νομοθεσίας και ειδικότερα για εκείνες που χαρακτηρίζονται, σύμφωνα με την ΥΑ 2063/Δ1632/2011 (Β' 266), ως «υψηλής» ή «πολύ υψηλής» σοβαρότητας.

Στο πλαίσιο αυτό, η συμπλήρωση του ως άνω πεδίου πλέον καθίσταται υποχρεωτική, ως προς την αθέτηση των υποχρεώσεων στον τομέα εργατικού δικαίου και, ως εκ τούτου δε δύναται αυτό να απαλειφθεί από το ΤΕΥΔ/ΕΕΕΣ.

Επισημαίνεται ειδικότερα ότι:

- στο ΕΕΕΣ υπάρχει διακριτό πεδίο, μόνο ως προς τις υποχρεώσεις του εργατικού δικαίου, το οποίο και θα πρέπει να επιλέγεται υποχρεωτικά από τις αναθέτουσες αρχές,
- στο ΤΕΥΔ, δεδομένου, ότι στο ίδιο πεδίο περιλαμβάνεται η παραβίαση τόσο των υποχρεώσεων του εργατικού δικαίου όσο και του περιβαλλοντικού και κοινωνικού δικαίου, η αναθέτουσα αρχή, διαμορφώνει το εν λόγω πεδίο, ανάλογα με τους όρους των εγγράφων της σύμβασης, σε κάθε δε περίπτωση δεν μπορεί να απαλείψει από το εν λόγω πεδίο την αναφορά ως προς τις υποχρεώσεις του εργατικού δικαίου.

Αναφορικά με τις λοιπές υποχρεώσεις περιβαλλοντικού και κοινωνικού δικαίου, αυτές διατηρούν τον δυνητικό χαρακτήρα τους και επαφίεται στην αναθέτουσα αρχή η πρόβλεψή τους στα έγγραφα της σύμβασης ως λόγων αποκλεισμού και κατ' επέκταση η δήλωση αυτών στο εν λόγω πεδίο του ΤΕΥΔ/ΕΕΕΣ..

Ως προς το ακόλουθο πεδίο:

<p>Μπορεί ο οικονομικός φορέας να επιβεβαιώσει ότι:</p>	<p><input type="checkbox"/> Ναι <input type="checkbox"/> Όχι</p>
<p>[...] γ) ήταν σε θέση να υποβάλλει χωρίς καθυστέρηση τα δικαιολογητικά που απαιτούνται από την αναθέτουσα αρχή/αναθέτοντα φορέα</p>	

Η εν λόγω δήλωση, με την οποία ο οικονομικός φορέας αναλαμβάνει την υποχρέωση περί έγκαιρης

υποβολής δικαιολογητικών δεν αναφέρεται σε άλλες διαφορετικές διαδικασίες, αλλά αναφορά στη διαδικασία, στο πλαίσιο της οποίας υποβάλλεται το ΤΕΥΔ/ΕΕΕΣ, παρά τη χρήση του ρήματος «ήταν», ήτοι ρήματος παρελθοντικού χρόνου, καθώς εν προκειμένω πρόκειται για εσφαλμένη μετάφραση στο ελληνικό κείμενο του Εκτελεστικού Κανονισμού του ΕΕΕΣ, αντί της ορθής «είναι».

Επισημαίνεται ότι, όπως ήδη προαναφέρθηκε, η Αρχή έχει ήδη αποστείλει επίσημο αίτημα διόρθωσης του ελληνικού κειμένου του Εκτελεστικού Κανονισμού προς την Ευρωπαϊκή Επιτροπή και αναμένεται η έκδοση του επίσημου διορθωτικού, στο οποίο θα περιλαμβάνεται και η εν λόγω διόρθωση.

Επισημαίνεται, τέλος, ότι στη διάταξη του άρθρου 73 παρ. 4 περ. ζ του ν. 4412/2016 αναγράφεται ορθά η συγκεκριμένη αναφορά, με τη χρήση του ρήματος «είναι».

**Δ. ΑΛΛΟΙ ΛΟΓΟΙ ΑΠΟΚΛΕΙΣΜΟΥ**

Το εν λόγω πεδίο του ΤΕΥΔ/ΕΕΕΣ αφορά στον αμιγώς εθνικό λόγο αποκλεισμού της ονομαστικοποίησης των μετοχών των ανωνύμων εταιρειών και συμπληρώνεται μόνο σε διαδικασίες σύναψης δημοσίων συμβάσεων, η εκτιμώμενη αξία των οποίων υπερβαίνει το 1.000.000,00 € χωρίς ΦΠΑ.

Ειδικότερα, ως προς τη συμπλήρωση του ΤΕΥΔ επισημαίνεται ότι, λαμβάνοντας υπόψη το γεγονός ότι το ΤΕΥΔ υποβάλλεται σε διαδικασίες σύναψης δημοσίων συμβάσεων κάτω των ορίων εφαρμογής των Οδηγιών, όπως αυτά καθορίζονται στο άρθρο 5 και 235 του ν. 4412/2016 και του γεγονότος ότι τα κατώτατα όρια για την εφαρμογή των Οδηγιών, στην περίπτωση ανάθεσης συμβάσεων προμηθειών, γενικών υπηρεσιών, μελετών και παροχής τεχνικών και λοιπών συναφών επιστημονικών υπηρεσιών υπολείπονται του 1.000.000,00 €, προτείνεται η απαλοιφή του εν λόγω πεδίου του ΤΕΥΔ στις εν λόγω διαδικασίες κάτω των ορίων, ενώ ως προς τις συμβάσεις έργων η διατήρηση ή απαλοιφή του από τις αναθέτουσες αρχές εξαρτάται από την εκτιμώμενη αξία της υπό ανάθεση σύμβασης (άνω ή κάτω του 1.000.000,00 € αντίστοιχα).

**3.4 Μέρος IV: Κριτήρια επιλογής**

**Ενότητα α: Γενική ένδειξη για όλα τα κριτήρια επιλογής.**

**α: Γενική ένδειξη για όλα τα κριτήρια επιλογής**

*Ο οικονομικός φορέας πρέπει να συμπληρώσει αυτό το πεδίο μόνο στην περίπτωση που η αναθέτουσα αρχή ή ο αναθέτων φορέας έχει δηλώσει στη σχετική διακήρυξη ή στην πρόσκληση ή στα έγγραφα της σύμβασης που αναφέρονται στην διακήρυξη, ότι ο οικονομικός φορέας μπορεί να συμπληρώσει μόνο την Ενότητα α του Μέρους IV χωρίς να υποχρεούται να συμπληρώσει οποιαδήποτε άλλη ενότητα του Μέρους IV:*

<i>Εκπλήρωση όλων των απαιτούμενων κριτηρίων επιλογής</i>	<i>Απάντηση</i>
Πληροί όλα τα απαιτούμενα κριτήρια επιλογής;	<input type="checkbox"/> Ναι <input type="checkbox"/> Όχι

Η αναθέτουσα αρχή, έχει τη διακριτική ευχέρεια, στα έγγραφα της σύμβασης, να επιλέξει,:

- είτε μόνο τη συμπλήρωση, εκ μέρους των οικονομικών φορέων, της ενότητας **α “Γενική ένδειξη για όλα τα κριτήρια επιλογής”**
- είτε την αναλυτική συμπλήρωση από μέρους τους των πεδίων των Ενότητων Α έως Δ του Μέρους IV,

Επισημαίνεται ότι η χρήση της ως άνω γενικής ένδειξης εκ μέρους της αναθέτουσας αρχής επιτρέπεται **μόνο** εφόσον η τελευταία έχει δηλώσει ρητά στη σχετική διακήρυξη ή στην πρόσκληση ή στα λοιπά έγγραφα της σύμβασης, ότι οι οικονομικοί φορείς συμπληρώνουν **μόνο** την ενότητα α “Γενική ένδειξη για όλα τα κριτήρια επιλογής”.

Στην περίπτωση αυτή η αναθέτουσα αρχή διαμορφώνει αντίστοιχα το ΤΕΥΔ/ΕΕΕΣ, απαλείφοντας τις Ενότητες Α έως Δ του Μέρους IV<sup>45</sup>, ώστε να μη δημιουργείται σύγχυση στους οικονομικούς φορείς.

**Σε περίπτωση που η αναθέτουσα αρχή δεν έχει επιλέξει τη συμπλήρωση της ως άνω Ενότητας α «Γενική Ένδειξη», οι Ενότητες Α – Δ συμπληρώνονται ως εξής:**

**A: Καταλληλότητα**

*Ο οικονομικός φορέας πρέπει να παράσχει πληροφορίες μόνον όταν τα σχετικά κριτήρια επιλογής έχουν προσδιοριστεί από την αναθέτουσα αρχή ή τον αναθέτοντα φορέα στη σχετική διακήρυξη ή στην πρόσκληση ή στα έγγραφα της σύμβασης που αναφέρονται στην διακήρυξη.*

<b>Καταλληλότητα</b>	<b>Απάντηση</b>
<p><b>1) Ο οικονομικός φορέας είναι εγγεγραμμένος στα σχετικά επαγγελματικά ή εμπορικά μητρώα που τηρούνται στην Ελλάδα ή στο κράτος μέλος εγκατάστασής<sup>33</sup>; του:</b></p> <p><i>Εάν η σχετική τεκμηρίωση διατίθεται ηλεκτρονικά, αναφέρετε:</i></p>	<p>[...]</p> <p><i>(διαδικτυακή διεύθυνση, αρχή ή φορέας έκδοσης, επακριβή στοιχεία αναφοράς των εγγράφων):</i></p> <p>[.....][.....][.....]</p>
<p><b>2) Για συμβάσεις υπηρεσιών:</b></p> <p>Χρειάζεται ειδική έγκριση ή να είναι ο οικονομικός φορέας μέλος συγκεκριμένου οργανισμού για να έχει τη δυνατότητα να παράσχει τις σχετικές υπηρεσίες στη χώρα εγκατάστασής του</p> <p><i>Εάν η σχετική τεκμηρίωση διατίθεται ηλεκτρονικά, αναφέρετε:</i></p>	<p><input type="checkbox"/> Ναι <input type="checkbox"/> Όχι</p> <p>Εάν ναι, διευκρινίστε για ποια πρόκειται και δηλώστε αν τη διαθέτει ο οικονομικός φορέας:</p> <p>[ ... ] <input type="checkbox"/> Ναι <input type="checkbox"/> Όχι</p> <p><i>(διαδικτυακή διεύθυνση, αρχή ή φορέας έκδοσης, επακριβή στοιχεία αναφοράς των εγγράφων):</i> [.....]</p> <p>[.....][.....]</p>

➤ Διευκρινίσεις ως προς τη συμπλήρωση των πεδίων της Ενότητας: Α «ΚΑΤΑΛΛΗΛΟΤΗΤΑ»

Οι ημεδαποί οικονομικοί φορείς, στα πεδία της Ενότητας Α, συμπληρώνουν σε ποιο μητρώο από τα αναφερόμενα στο Παράρτημα XI του Προσαρτήματος Α του Ν. 4412/2016 είναι εγγεγραμμένοι, ανάλογα με το είδος της υπό ανάθεση σύμβασης.

<sup>45</sup> Επισημαίνεται ότι στην πλατφόρμα της Ε.Ε., με την επιλογή της Γενικής Ένδειξης από την αναθέτουσα αρχή, απαλείφονται αυτόματα όλα τα πεδία των Ενοτήτων Α έως Δ του Μέρους IV.

Ως προς το ΤΕΥΔ επισημαίνεται ότι η σχετική απαλοιφή των πεδίων των Ενοτήτων Α έως Δ του Μέρους IV πρέπει να γίνεται από την αναθέτουσα αρχή στο διαμορφωμένο από αυτήν ΤΕΥΔ. Σε περίπτωση τυχόν εκ παραδρομής διαμόρφωσης αυτού, τόσο με τη διατήρηση της Γενικής Ένδειξης όσο και με τα πεδία των Ενοτήτων Α έως Δ, αντιμετωπίζεται από την αναθέτουσα αρχή, σύμφωνα με τα οριζόμενα στην Ενότητα 2.3 της παρούσας.

Ειδικότερα, συμπληρώνονται κατά περίπτωση:

- εάν πρόκειται για δημόσιες συμβάσεις έργων, τα νομαρχιακά μητρώα, ή το ΜΕΕΠ, κατά περίπτωση, και αναφορά των σχετικών στοιχείων εγγραφής,
- εάν πρόκειται για συμβάσεις εκπόνησης μελετών, το Μητρώο Μελετητών ή το Μητρώο Γραφείων Μελετών, κατά περίπτωση και αναφορά των σχετικών στοιχείων εγγραφής,
- εάν πρόκειται για δημόσιες συμβάσεις προμηθειών, το «Βιοτεχνικό ή Εμπορικό ή Βιομηχανικό Επιμελητήριο» ή το «Μητρώο Κατασκευαστών Αμυντικού Υλικού», κατά περίπτωση, και αναφορά των σχετικών στοιχείων εγγραφής,
- εάν πρόκειται για δημόσιες συμβάσεις παροχής γενικών υπηρεσιών και, εφόσον οι οικονομικοί φορείς πρέπει να διαθέτουν ειδική έγκριση ή να είναι μέλη συγκεκριμένου οργανισμού για να μπορούν να παράσχουν τη σχετική υπηρεσία, συμπληρώνεται η έγκριση αυτή ή η σχετική άδεια.

Οι οικονομικοί φορείς που είναι εγκατεστημένοι σε άλλα κράτη μέλη της Ευρωπαϊκής Ένωσης, συμπληρώνουν τα αντίστοιχα επαγγελματικά και εμπορικά μητρώα της χώρας εγκατάστασής τους, κατά περίπτωση, όπως αυτά αναφέρονται ειδικότερα στο Παράρτημα XI του Προσαρτήματος Α του ν. 4412/2016.

◆ Υποχρεωτική συμπλήρωση των πεδίων της Ενότητας: Α «ΚΑΤΑΛΛΗΛΟΤΗΤΑ»

Επισημαίνεται ότι, η συμπλήρωση των πεδίων της Ενότητας Α «Καταλληλότητα» για την άσκηση επαγγελματικής δραστηριότητας είναι υποχρεωτική στις ακόλουθες περιπτώσεις:

- στις συμβάσεις έργων με την αναγραφή της βεβαίωσης εγγραφής στο Μ.Ε.Ε.Π. ή στα νομαρχιακά μητρώα, κατά περίπτωση, καθώς η εγγραφή των ημεδαπών εργοληπτικών επιχειρήσεων στα εν λόγω Μητρώα είναι υποχρεωτική, σύμφωνα με τις κείμενες διατάξεις.
- στις συμβάσεις εκπόνησης μελετών, με την αναγραφή της βεβαίωσης εγγραφής στο Μητρώο Μελετητών ή στο Μητρώο Γραφείων Μελετών, καθώς η εγγραφή των ημεδαπών μελετητικών επιχειρήσεων σε ένα από τα εν λόγω Μητρώα, ανάλογα με το αν πρόκειται για ατομική επιχείρηση ή για νομικό πρόσωπο, είναι, ομοίως, υποχρεωτική, σύμφωνα με τις κείμενες διατάξεις,
- σε περιπτώσεις συμβάσεων προμηθειών, για τις οποίες απαιτείται η εγγραφή σε επαγγελματικό ή εμπορικό μητρώο ως προϋπόθεση για την άσκηση του επαγγέλματος.

**Β: Οικονομική και χρηματοοικονομική επάρκεια**

**Ο οικονομικός φορέας πρέπει να παράσχει πληροφορίες μόνον όταν τα σχετικά κριτήρια επιλογής έχουν προσδιοριστεί από την αναθέτουσα αρχή ή τον αναθέτοντα φορέα στη σχετική διακήρυξη ή στην πρόσκληση ή στα έγγραφα της σύμβασης που αναφέρονται στην διακήρυξη.**

Η εν λόγω ενότητα Β μπορεί να απαλειφθεί στο σύνολό της από την αναθέτουσα αρχή, αν τα σχετικά κριτήρια επιλογής δεν έχουν συμπεριληφθεί στη σχετική διακήρυξη ή στην πρόσκληση ή στα έγγραφα της σύμβασης.

Αντίθετα, στην περίπτωση που ένα ή περισσότερα από τα εν λόγω κριτήρια απαιτούνται από την αναθέτουσα αρχή, τα σχετικά πεδία συμπληρώνονται ως ακολούθως:

Οικονομική και χρηματοοικονομική επάρκεια	Απάντηση:
<p>1α) Ο («γενικός») <b>ετήσιος κύκλος εργασιών</b> του οικονομικού φορέα για τον αριθμό οικονομικών ετών που απαιτούνται στη σχετική διακήρυξη ή στην πρόσκληση ή στα έγγραφα της σύμβασης :</p> <p><b>και/ή,</b></p> <p>1β) Ο <b>μέσος ετήσιος κύκλος εργασιών του οικονομικού φορέα για τον αριθμό ετών που απαιτούνται στη σχετική διακήρυξη ή στην πρόσκληση ή στα έγγραφα της σύμβασης είναι ο εξής<sup>34</sup>:</b></p> <p><i>Εάν η σχετική τεκμηρίωση διατίθεται ηλεκτρονικά, αναφέρετε:</i></p>	<p>έτος: [.....] κύκλος εργασιών:[.....][...]νόμισμα  έτος: [.....] κύκλος εργασιών:[.....][...]νόμισμα  έτος: [.....] κύκλος εργασιών:[.....][...]νόμισμα</p> <p>(αριθμός ετών, μέσος κύκλος εργασιών):  [.....],[.....][...]νόμισμα</p> <p><i>(διαδικτυακή διεύθυνση, αρχή ή φορέας έκδοσης, επακριβή στοιχεία αναφοράς των εγγράφων):</i>  [.....][.....][.....]</p>
<p>2α) Ο ετήσιος («ειδικός») <b>κύκλος εργασιών του οικονομικού φορέα στον επιχειρηματικό τομέα που καλύπτεται από τη σύμβαση</b> και προσδιορίζεται στη σχετική διακήρυξη ή στην πρόσκληση ή στα έγγραφα της σύμβασης για τον αριθμό οικονομικών ετών που απαιτούνται είναι ο εξής:</p> <p><b>και/ή,</b></p> <p>2β) Ο <b>μέσος ετήσιος κύκλος εργασιών του οικονομικού φορέα στον τομέα και για τον αριθμό ετών που απαιτούνται στη σχετική διακήρυξη ή στην πρόσκληση ή στα έγγραφα της σύμβασης είναι ο εξής<sup>35</sup>:</b></p> <p><i>Εάν η σχετική τεκμηρίωση διατίθεται ηλεκτρονικά, αναφέρετε:</i></p>	<p>έτος: [.....] κύκλος εργασιών:[.....][...]νόμισμα  έτος: [.....] κύκλος εργασιών:[.....][...]νόμισμα  έτος: [.....] κύκλος εργασιών:[.....][...]νόμισμα</p> <p>(αριθμός ετών, μέσος κύκλος εργασιών):  [.....],[.....][...]νόμισμα</p> <p><i>(διαδικτυακή διεύθυνση, αρχή ή φορέας έκδοσης, επακριβή στοιχεία αναφοράς των εγγράφων):</i>  [.....][.....][.....]</p>

Ως «γενικός» κύκλος εργασιών νοείται ο κύκλος εργασιών που αναφέρεται σε όλες τις δραστηριότητες του οικονομικού φορέα.

Ως «ειδικός» κύκλος εργασιών νοείται ο κύκλος εργασιών που αναφέρεται στον τομέα δραστηριοτήτων που καλύπτεται από τη σύμβαση.

Ο ελάχιστος ετήσιος κύκλος εργασιών που συμπληρώνεται στα συγκεκριμένα πεδία από την αναθέτουσα αρχή δεν υπερβαίνει το διπλάσιο της εκτιμώμενης αξίας της σύμβασης, εκτός από δεόντως αιτιολογημένες περιπτώσεις.<sup>46</sup>

<p>3) Σε περίπτωση που οι πληροφορίες σχετικά με τον κύκλο εργασιών (γενικό ή ειδικό) δεν είναι διαθέσιμες για ολόκληρη την απαιτούμενη περίοδο, αναφέρετε την ημερομηνία που ιδρύθηκε ή άρχισε τις δραστηριότητές του ο οικονομικός φορέας:</p>	<p>[.....]</p>
--	----------------

Το εν λόγω πεδίο συμπληρώνεται μόνο εφόσον προβλέπεται αντίστοιχος όρος στη σχετική διακήρυξη/πρόσκληση/ έγγραφα της σύμβασης.

Λαμβανομένης υπόψη της οικονομικής συγκυρίας και των συνθηκών της αγοράς κρίνεται σκόπιμο όπως το εν λόγω πεδίο συμπεριλαμβάνεται στο ΤΕΥΔ/ΕΕΕΣ και φυσικά η εν λόγω δυνατότητα να προβλέπεται στα έγγραφα της σύμβασης (διακήρυξη, αίτηση συμμετοχής κλπ), προκειμένου να μην αποκλείονται οι νεοσυσταθέντες οικονομικοί φορείς.

Σε κάθε περίπτωση, η ως άνω επιλογή ανήκει στη διακριτική ευχέρεια της αναθέτουσας αρχής.

<p>4)Όσον αφορά τις χρηματοοικονομικές αναλογίες<sup>36</sup> που ορίζονται στη σχετική διακήρυξη ή στην πρόσκληση ή στα έγγραφα της σύμβασης, ο οικονομικός φορέας δηλώνει ότι οι πραγματικές τιμές των απαιτούμενων αναλογιών έχουν ως εξής:</p> <p>Εάν η σχετική τεκμηρίωση διατίθεται ηλεκτρονικά, αναφέρετε:</p>	<p>(προσδιορισμός της απαιτούμενης αναλογίας-αναλογία μεταξύ x και γ<sup>37</sup> -και η αντίστοιχη αξία)</p> <p>(διαδικτυακή διεύθυνση, αρχή ή φορέας έκδοσης, επακριβή στοιχεία αναφοράς των εγγράφων):</p> <p>[.....][.....][.....]</p>
---	--

Το ως άνω πεδίο συμπληρώνεται από τους οικονομικούς φορείς, μόνο στην περίπτωση που στα έγγραφα της σύμβασης έχει οριστεί ως κριτήριο επιλογής και ειδικότερα ως απαίτηση χρηματοοικονομικής επάρκειας η κάλυψη ορισμένης ελάχιστης αναλογίας μεταξύ στοιχείων των ετήσιων οικονομικών καταστάσεων του οικονομικού φορέα (π.χ. αναλογία στοιχείων ενεργητικού και παθητικού).

<sup>46</sup> Πρβλ. άρθρο 75 παρ. 3 υποπ. 2 ν. 4412/2016

<p>5) Το ασφαλισμένο ποσό στην ασφαλιστική κάλυψη επαγγελματικών κινδύνων του οικονομικού φορέα είναι το εξής:</p> <p><i>Εάν οι εν λόγω πληροφορίες διατίθενται ηλεκτρονικά, αναφέρετε:</i></p>	<p>[.....][...] νομισμα</p> <p>(διαδικτυακή διεύθυνση, αρχή ή φορέας έκδοσης, επακριβή στοιχεία αναφοράς των εγγράφων):</p> <p>[.....][.....][.....]</p>
---	--

Το ως άνω πεδίο συμπληρώνεται από τους οικονομικούς φορείς, μόνο στην περίπτωση που στα έγγραφα της σύμβασης έχει οριστεί ως κριτήριο επιλογής και ειδικότερα ως απαίτηση χρηματοοικονομικής επάρκειας ορισμένο ελάχιστο ποσό ασφαλιστικής κάλυψης επαγγελματικών κινδύνων που πρέπει να πληροί ο οικονομικός φορέας (π.χ. ασφαλιστική κάλυψη για σωματικές βλάβες που μπορεί να προκληθούν κατά την εκτέλεση της σύμβασης ποσού τουλάχιστον .....). [συμπληρώνεται το αντίστοιχο ποσό από την αναθέτουσα αρχή].

<p>6) Όσον αφορά τις λοιπές οικονομικές ή χρηματοοικονομικές απαιτήσεις, οι οποίες (ενδέχεται να) έχουν προσδιοριστεί στη σχετική διακήρυξη ή στην πρόσκληση ή στα έγγραφα της σύμβασης, ο οικονομικός φορέας δηλώνει ότι:</p> <p><i>Εάν η σχετική τεκμηρίωση που ενδέχεται να έχει προσδιοριστεί στη σχετική προκήρυξη ή στα έγγραφα της σύμβασης διατίθεται ηλεκτρονικά, αναφέρετε:</i></p>	<p>[.....]</p> <p>(διαδικτυακή διεύθυνση, αρχή ή φορέας έκδοσης, επακριβή στοιχεία αναφοράς των εγγράφων):</p> <p>[.....][.....][.....]</p>
---	---

Στο εν λόγω πεδίο, ειδικά ως προς τις συμβάσεις έργων, οι ημεδαπές εργοληπτικές επιχειρήσεις που είναι εγγεγραμμένες στο ΜΕΕΠ δηλώνουν τη μη υπέρβαση των ανώτατων επιτρεπτών ορίων ανεκτέλεστου υπολοίπου εργολαβικών συμβάσεων, σύμφωνα με τα ειδικότερα οριζόμενα στο άρθρο 20 παρ. 4 του ν. 3669/2008, όπως ισχύει.

Περαιτέρω, στο εν λόγω πεδίο, οι οικονομικοί φορείς δηλώνουν τυχόν άλλες χρηματοοικονομικές απαιτήσεις, οι οποίες ενδεχομένως έχουν προσδιοριστεί στα έγγραφα της σύμβασης από την αναθέτουσα αρχή, πέραν αυτών που ορίζονται ρητά στο άρθρο 75 παρ. 3 του ν. 4412/2016.

Ο οικονομικός φορέας πρέπει να παράσχει πληροφορίες μόνον όταν τα σχετικά κριτήρια επιλογής έχουν οριστεί από την αναθέτουσα αρχή ή τον αναθέτοντα φορέα στη σχετική διακήρυξη ή στην πρόσκληση ή στα έγγραφα της σύμβασης που αναφέρονται στη διακήρυξη .

Η εν λόγω ενότητα Γ μπορεί να απαλειφθεί στο σύνολό της από την αναθέτουσα αρχή/αναθέτοντα φορέα, αν τα σχετικά κριτήρια επιλογής δεν έχουν συμπεριληφθεί στη σχετική διακήρυξη ή στην πρόσκληση ή στα έγγραφα της σύμβασης.

Αντίθετα, στην περίπτωση που ένα ή περισσότερα από τα εν λόγω κριτήρια απαιτούνται από την αναθέτουσα αρχή, τα σχετικά πεδία συμπληρώνονται ως ακολούθως:

Τεχνική και επαγγελματική ικανότητα	Απάντηση:								
<p>1α) Μόνο για τις <b>δημόσιες συμβάσεις έργων</b>:</p> <p>Κατά τη διάρκεια της περιόδου αναφοράς<sup>38</sup>, ο οικονομικός φορέας έχει <b>εκτελέσει τα ακόλουθα έργα του είδους που έχει προσδιοριστεί:</b></p> <p>Εάν η σχετική τεκμηρίωση όσον αφορά την καλή εκτέλεση και ολοκλήρωση των σημαντικότερων εργασιών διατίθεται ηλεκτρονικά, αναφέρετε:</p>	<p>Αριθμός ετών (η περίοδος αυτή προσδιορίζεται στη σχετική διακήρυξη ή στην πρόσκληση ή στα έγγραφα της σύμβασης που αναφέρονται στην διακήρυξη):</p> <p>[...]</p> <p>Έργα: [.....]</p> <p>(διαδικτυακή διεύθυνση, αρχή ή φορέας έκδοσης, επακριβή στοιχεία αναφοράς των εγγράφων):</p> <p>[.....][.....][.....]</p>								
<p>1β) Μόνο για <b>δημόσιες συμβάσεις προμηθειών και δημόσιες συμβάσεις υπηρεσιών</b>:</p> <p>Κατά τη διάρκεια της περιόδου αναφοράς<sup>39</sup>, ο οικονομικός φορέας έχει <b>προβεί στις ακόλουθες κυριότερες παραδόσεις αγαθών του είδους που έχει προσδιοριστεί ή έχει παράσχει τις ακόλουθες κυριότερες υπηρεσίες του είδους που έχει προσδιοριστεί:</b></p> <p>Κατά τη σύνταξη του σχετικού καταλόγου αναφέρετε τα ποσά, τις ημερομηνίες και τους παραλήπτες δημόσιους ή ιδιωτικούς<sup>40</sup>:</p>	<p>Αριθμός ετών (η περίοδος αυτή προσδιορίζεται στη σχετική διακήρυξη ή στην πρόσκληση ή στα έγγραφα της σύμβασης που αναφέρονται στην διακήρυξη):</p> <p>[.....]</p> <table border="1" data-bbox="785 1467 1417 1608"> <thead> <tr> <th>Περιγραφή</th> <th>ποσά</th> <th>ημερομηνίες</th> <th>παραλήπτες</th> </tr> </thead> <tbody> <tr> <td> </td> <td> </td> <td> </td> <td> </td> </tr> </tbody> </table>	Περιγραφή	ποσά	ημερομηνίες	παραλήπτες				
Περιγραφή	ποσά	ημερομηνίες	παραλήπτες						

Στα ως άνω πεδία οι οικονομικοί φορείς δηλώνουν την προηγούμενη εμπειρία τους, ανάλογα με το είδος της υπό ανάθεση σύμβασης (1α για συμβάσεις έργων/ 1β για συμβάσεις προμηθειών, γενικών υπηρεσιών, εκπόνησης μελετών και παροχής τεχνικών και λοιπών συναφών επιστημονικών υπηρεσιών), εφόσον στα λοιπά έγγραφα της σύμβασης (διακήρυξη, αίτηση συμμετοχής κλπ) έχει οριστεί ως κριτήριο επιλογής και ειδικότερα ως κριτήριο τεχνικής ικανότητας των οικονομικών φορέων.



Επισημαίνεται ότι στο Παράρτημα ΧΙ, Μέρος Α του Προσαρτήματος Α του Ν. 422/2016 ορίζεται ως μέγιστη περίοδος αναφοράς, που μπορεί να ζητούν οι αναθέτουσες αρχές:

- η **πενταετία** για **συμβάσεις έργων** και
- η **τριετία** για **συμβάσεις προμηθειών και υπηρεσιών**, στις οποίες συμπεριλαμβάνονται τόσο οι συμβάσεις γενικών υπηρεσιών όσο και οι συμβάσεις εκπόνησης μελετών και παροχής τεχνικών και λοιπών συναφών επιστημονικών υπηρεσιών.

Ωστόσο, στο ίδιο ως άνω Παράρτημα, προβλέπεται ότι, στις περιπτώσεις που κρίνεται απαραίτητο, για τη διασφάλιση ικανοποιητικού επιπέδου ανταγωνισμού, οι αναθέτουσες αρχές μπορούν να ορίζουν στα έγγραφα της σύμβασης ότι θα λαμβάνονται υπόψη στοιχεία σχετικών αγαθών ή υπηρεσιών που παραδόθηκαν ή εκτελέστηκαν πριν από την τελευταία τριετία, ή έργων που εκτελέστηκαν πριν από την τελευταία πενταετία.

<p>2) Ο οικονομικός φορέας μπορεί να χρησιμοποιήσει το ακόλουθο <b>τεχνικό προσωπικό ή τις ακόλουθες τεχνικές υπηρεσίες<sup>41</sup></b>, ιδίως τους υπεύθυνους για τον έλεγχο της ποιότητας:</p> <p>Στην περίπτωση δημόσιων συμβάσεων έργων, ο οικονομικός φορέας θα μπορεί να χρησιμοποιήσει το ακόλουθο τεχνικό προσωπικό ή τις ακόλουθες τεχνικές υπηρεσίες για την εκτέλεση του έργου:</p>	<p>[.....]</p> <p>[.....]</p>
---	-------------------------------

Στο εν λόγω πεδίο οι οικονομικοί φορείς δηλώνουν το τεχνικό προσωπικό ή τις τεχνικές υπηρεσίες που μπορεί να χρησιμοποιήσουν κατά την εκτέλεση της σύμβασης, εφόσον η αναθέτουσα αρχή ζητά τις εν λόγω πληροφορίες στα λοιπά έγγραφα της σύμβασης (διακήρυξη, αίτηση συμμετοχής κλπ) ως κριτήριο επιλογής και ειδικότερα ως κριτήριο τεχνικής ικανότητας των οικονομικών φορέων.

Διευκρινίζεται ότι το πρώτο εδάφιο της ως άνω παραγράφου 2 αφορά σε όλα τα είδη συμβάσεων (έργα, μελέτες, γενικές υπηρεσίες και προμήθειες), σε αντίθεση με το δεύτερο εδάφιο που αφορά ειδικά στις συμβάσεις έργων.

<p><b>5) Για σύνθετα προϊόντα ή υπηρεσίες που θα παρασχεθούν ή, κατ' εξαίρεση, για προϊόντα ή υπηρεσίες που πρέπει να ανταποκρίνονται σε κάποιον ιδιαίτερο σκοπό:</b></p> <p>Ο οικονομικός φορέας <b>θα</b> επιτρέπει τη διενέργεια <b>ελέγχων<sup>42</sup></b> όσον αφορά το <b>παραγωγικό δυναμικό ή τις τεχνικές ικανότητες</b> του οικονομικού φορέα και, εφόσον κρίνεται αναγκαίο, όσον αφορά τα <b>μέσα μελέτης και έρευνας</b> που αυτός διαθέτει καθώς και τα <b>μέτρα που λαμβάνει για τον έλεγχο της ποιότητας;</b></p>	<p><input type="checkbox"/> Ναι <input type="checkbox"/> Όχι</p>
---	--

Εφόσον η αναθέτουσα αρχή επιθυμεί να προβεί σε ελέγχους στους συμμετέχοντες οικονομικούς φορείς σχετικά με το παραγωγικό δυναμικό τους, τα μέσα μελέτης και έρευνας που διαθέτουν κλπ, σε περιπτώσεις

σύνθετων προϊόντων ή υπηρεσιών, να τηρεί 4 φορές να ορίζουν στα έγγραφα της σύμβασης την εν λόγω απαίτηση ως κριτήριο επιλογής και ειδικότερα ως απαίτηση τεχνικής ικανότητας και αφετέρου να επιλέξουν το ως άνω πεδίο στο ΤΕΥΔ/ΕΕΕΣ.

<p>6) Οι ακόλουθοι <b>τίτλοι σπουδών και επαγγελματικών προσόντων</b> διατίθενται από:</p> <p>α) τον ίδιο τον πάροχο υπηρεσιών ή τον εργολάβο,</p> <p><b>και/ή</b> (ανάλογα με τις απαιτήσεις που ορίζονται στη σχετική πρόσκληση ή διακήρυξη ή στα έγγραφα της σύμβασης)</p> <p>β) τα διευθυντικά στελέχη του:</p>	<p>α)[.....]</p> <p>β) [.....]</p>
---	------------------------------------

Στο εν λόγω πεδίο οι οικονομικοί φορείς δηλώνουν τους τίτλους σπουδών και τα επαγγελματικά προσόντα του παρόχου υπηρεσιών και/ ή των διευθυντικών στελεχών του, εφόσον η αναθέτουσα αρχή ζητά τις εν λόγω πληροφορίες στα λοιπά έγγραφα της σύμβασης (διακήρυξη, αίτηση συμμετοχής κλπ) ως κριτήριο επιλογής και ειδικότερα ως κριτήριο τεχνικής και επαγγελματικής ικανότητας των οικονομικών φορέων.

Στο συγκεκριμένο πεδίο οι οικονομικοί φορείς δηλώνουν, επίσης, τα στοιχεία, τους τίτλους σπουδών και τα επαγγελματικά προσόντα (εμπειρία κλπ) του προσωπικού, το οποίο πρόκειται να εκτελέσει την υπό ανάθεση σύμβαση, συμπεριλαμβανομένης της «Ομάδας Έργου» στις συμβάσεις γενικών υπηρεσιών ή της «Ομάδας μελέτης» στις συμβάσεις εκπόνησης μελετών<sup>47</sup>.

Επισημαίνεται, ωστόσο, ότι, σύμφωνα με τα οριζόμενα στο Παράρτημα XII Μέρος II του Προσαρτήματος Α, σημείο στ) του ν. 4412/2016, η αναφορά τίτλων σπουδών και επαγγελματικών προσόντων του παρόχου υπηρεσιών ή του εργολήπτη ή των διευθυντικών στελεχών της επιχείρησης μπορεί να ορίζεται ως αποδεικτικό στοιχείο των τεχνικών ικανοτήτων των οικονομικών φορέων, “υπό την προϋπόθεση ότι δεν αξιολογούνται ως κριτήριο ανάθεσης”.

Ως εκ τούτου, **εφιστάται η προσοχή** στις αναθέτουσες αρχές ότι οι ως άνω **τίτλοι σπουδών και επαγγελματικά προσόντα** δύνανται να αποτελούν, σύμφωνα με τους όρους των λοιπών εγγράφων της σύμβασης, **διαζευκτικά**:

- ✓ **είτε κριτήριο ποιοτικής επιλογής** και ειδικότερα κριτήριο επαγγελματικής ικανότητας των οικονομικών φορέων (οπότε και συμπληρώνεται το ως άνω πεδίο του ΤΕΥΔ/ΕΕΕΣ) **και δεν βαθμολογείται (κριτήριο «on/ off)**
- ✓ **είτε κριτήριο ανάθεσης της σύμβασης**<sup>48</sup>, (οπότε δεν επιλέγεται από τις αναθέτουσες αρχές το ως άνω πεδίο), και στην περίπτωση αυτή αξιολογείται και βαθμολογείται, κατά την ανάθεση της σύμβασης, σύμφωνα με τα ειδικότερα οριζόμενα στα έγγραφα της σύμβασης από την αναθέτουσα αρχή

**σε καμία, όμως, περίπτωση και τα δύο.**

<p>10) Ο οικονομικός φορέας <b>προτίθεται, να αναθέσει σε τρίτους υπό μορφή υπεργολαβίας</b><sup>43</sup> το ακόλουθο <b>τμήμα (δηλ. ποσοστό)</b> της σύμβασης:</p>	<p>[.....]</p>
---	----------------

Όπως ήδη προαναφέρθηκε ότι η δυνατότητα του προσφέροντα να αναθέσει τμήμα της σύμβασης υπό μορφή

<sup>47</sup> Πρβλ. άρθρο 86 παρ. 4 & 6 αντίστοιχα του ν. 4412/2016  
<sup>48</sup> Πρβλ. και άρθρο 86 παρ. 2 περ.β του ν. 4412/2106.

υπεργολαβίας σε τρίτους δεν μπορεί να απαιτηθεί ότι τις αναθέσει σε τρίτο και για τον λόγο αυτό το εν λόγω πεδίο δεν δύναται να απαλειφθεί.

Στο συγκεκριμένο πεδίο (10) οι οικονομικοί φορείς δηλώνουν συγκεκριμένο ποσοστό της υπό ανάθεση σύμβασης, το οποίο προτίθενται να αναθέσουν σε υπεργολάβο/ υπεργολάβους με βάση αναφοράς την εκατοντηαία κλίμακα ποσόστωσης (πχ. 10%, 23%, 30% κλπ).

Επισημαίνεται ότι η **εξαιρέση που προβλέπεται στην παράγραφο 2 του άρθρου 78 του ν.4412/2016, αφορά μόνο** στο δικαίωμα της αναθέτουσας αρχής να απαιτεί την **εκτέλεση ορισμένων κρίσιμων καθηκόντων** απευθείας από **τον ίδιο** προσφέροντα<sup>49</sup>, υπό την έννοια ότι τα εν λόγω κρίσιμα καθήκοντα δεν μπορεί ο προσφέρων οικονομικός φορέας να τα αναθέσει σε υπεργολάβο.

**Η εν λόγω απαίτηση πάντως** πρέπει να αφορά σε συγκεκριμένα μόνο καθήκοντα και να ορίζεται ρητά στα έγγραφα της σύμβασης (διακήρυξη, αίτηση συμμετοχής κλπ) και **σε καμία περίπτωση δεν αναιρεί τη εν γένει δυνατότητα του οικονομικού φορέα να αναθέτει υπεργολαβικά άλλα καθήκοντα στο πλαίσιο της ίδιας σύμβασης.**

<p>12) Για <b>δημόσιες συμβάσεις προμηθειών</b>:</p> <p>Μπορεί ο οικονομικός φορέας να προσκομίσει τα απαιτούμενα <b>πιστοποιητικά</b> που έχουν εκδοθεί από επίσημα <b>ιστιτούτα ελέγχου ποιότητας</b> ή υπηρεσίες αναγνωρισμένων ικανοτήτων, με τα οποία βεβαιώνεται η καταλληλότητα των προϊόντων, επαληθευόμενη με παραπομπές στις τεχνικές προδιαγραφές ή σε πρότυπα, και τα οποία ορίζονται στη σχετική διακήρυξη ή στην πρόσκληση ή στα έγγραφα της σύμβασης που αναφέρονται στη διακήρυξη;</p> <p><b>Εάν όχι</b>, εξηγήστε τους λόγους και αναφέρετε ποια άλλα αποδεικτικά μέσα μπορούν να προσκομιστούν:</p> <p>Εάν η σχετική τεκμηρίωση διατίθεται ηλεκτρονικά, αναφέρετε:</p>	<p><input type="checkbox"/> Ναι <input type="checkbox"/> Όχι</p> <p>[.....]</p> <p>(διαδικτυακή διεύθυνση, αρχή ή φορέας έκδοσης, επακριβή στοιχεία αναφοράς των εγγράφων): [.....][.....][.....]</p>
--	---

Το πεδίο (12) της Ενότητας Γ αφορά μόνο σε δημόσιες συμβάσεις προμηθειών και σε αυτό δηλώνονται τα πιστοποιητικά, τα οποία βεβαιώνουν την **καταλληλότητα των προϊόντων**, σε αντίθεση με την αμέσως επόμενη ενότητα Δ, με την οποία και δεν θα πρέπει να συγχέεται, καθώς σε αυτήν δηλώνονται τα πιστοποιητικά που βεβαιώνουν την καταλληλότητα του οικονομικού φορέα (επιχείρησης).

49 Στην περίπτωση συμβάσεων έργων ή συμβάσεων υπηρεσιών ή στην περίπτωση εργασιών τοποθέτησης και εγκατάστασης στο πλαίσιο σύμβασης προμηθειών, οι αναθέτουσες αρχές μπορούν να απαιτούν την εκτέλεση ορισμένων κρίσιμων καθηκόντων απευθείας από τον ίδιο τον προσφέροντα ή, αν η προσφορά υποβάλλεται από ένωση οικονομικών φορέων, όπως αναφέρεται στην παρ.2 του άρθρου 19, από έναν από τους συμμετέχοντες στην ένωση αυτή.

**Ο οικονομικός φορέας πρέπει να παράσχει πληροφορίες μόνον όταν τα συστήματα διασφάλισης ποιότητας και/ή τα πρότυπα περιβαλλοντικής διαχείρισης έχουν ζητηθεί από την αναθέτουσα αρχή ή τον αναθέτοντα φορέα στη σχετική διακήρυξη ή στην πρόσκληση ή στα έγγραφα της σύμβασης.**

Στο παρόν πεδίο δηλώνονται τα πιστοποιητικά τα οποία βεβαιώνουν τη **συμμόρφωση των οικονομικών φορέων** με τα απαιτούμενα πρότυπα διασφάλισης ποιότητας ή/ και περιβαλλοντικής διαχείρισης.

Επισημαίνεται ότι η **Ενότητα Δ αφορά τους ίδιους τους οικονομικούς φορείς** (επιχειρήσεις ατομικές ή νομικά πρόσωπα) και δεν θα πρέπει να συγχέεται με την αμέσως προηγούμενη ενότητα Γ, η οποία αφορά στα προς προμήθεια προϊόντα.

Τέλος, σημειώνεται ότι σχετικά με το σύνολο των αναφερομένων στα πεδία του Μέρους IV μπορείτε, επιπλέον, να συμβουλευθείτε και την Κατευθυντήρια Οδηγία 13 “Κριτήρια ποιοτικής επιλογής και έλεγχος καταλληλότητας” (ΑΔΑ: ΩΒΥ7ΟΞΤΒ-ΤΛ7) της Αρχής.

**3.5 Μέρος V: Περιορισμός του αριθμού των πληρούντων τα κριτήρια επιλογής υποψηφίων.**

Το Μέρος V συμπληρώνεται **μόνο** σε περίπτωση ανάθεσης σύμβασης με **κλειστή διαδικασία, ανταγωνιστική διαδικασία με διαπραγμάτευση, διαδικασία ανταγωνιστικού διαλόγου και σε συμπράξεις καινοτομίας** (δεν αφορά σε ανοικτές διαδικασίες και συνοπτικούς διαγωνισμούς, όταν οι τελευταίοι διενεργούνται με ανοικτή διαδικασία).

Ως εκ τούτου, **η αναθέτουσα αρχή θα πρέπει να απαλείφει το εν λόγω Μέρος από το ΤΕΥΔ/ΕΕΕΣ, σε περίπτωση ανοικτής διαδικασίας και συνοπτικού διαγωνισμού που διενεργείται, ομοίως, με ανοικτή διαδικασία.**

**Μέρος V: Περιορισμός του αριθμού των πληρούντων τα κριτήρια επιλογής υποψηφίων**

*Ο οικονομικός φορέας πρέπει να παράσχει πληροφορίες μόνον όταν η αναθέτουσα αρχή ή ο αναθέτων φορέας έχει προσδιορίσει αντικειμενικά και χωρίς διακρίσεις κριτήρια ή κανόνες που πρόκειται να εφαρμοστούν για τον περιορισμό του αριθμού των υποψηφίων που θα προσκληθούν να υποβάλουν προσφορά ή να συμμετάσχουν στον διάλογο. Οι πληροφορίες αυτές, οι οποίες μπορούν να συνοδεύονται από απαιτήσεις όσον αφορά τα πιστοποιητικά (ή το είδος τους) ή τις μορφές αποδεικτικών εγγράφων, εφόσον συντρέχει περίπτωση, που θα πρέπει να προσκομιστούν, ορίζονται στη σχετική διακήρυξη ή στην πρόσκληση ή στα έγγραφα της σύμβασης.*

Για κλειστές διαδικασίες, ανταγωνιστικές διαδικασίες με διαπραγμάτευση, διαδικασίες ανταγωνιστικού διαλόγου και συμπράξεις καινοτομίας μόνον:

Ο οικονομικός φορέας δηλώνει ότι:

Περιορισμός του αριθμού	Απάντηση:
<p>Πληροί τα αντικειμενικά και χωρίς διακρίσεις κριτήρια ή κανόνες που πρόκειται να εφαρμοστούν για τον περιορισμό του αριθμού των υποψηφίων με τον ακόλουθο τρόπο:</p> <p>Εφόσον ζητούνται ορισμένα πιστοποιητικά ή λοιπές μορφές αποδεικτικών εγγράφων, αναφέρετε για <b>καθένα από αυτά</b> αν ο οικονομικός φορέας διαθέτει τα απαιτούμενα έγγραφα:</p> <p>Εάν ορισμένα από τα εν λόγω πιστοποιητικά ή λοιπές μορφές αποδεικτικών στοιχείων διατίθενται ηλεκτρονικά<sup>44</sup>, αναφέρετε για το <b>καθένα</b>:</p>	<p>[...]</p> <p><input type="checkbox"/> Ναι <input type="checkbox"/> Όχι<sup>45</sup></p> <p>(διαδικτυακή διεύθυνση, αρχή ή φορέας έκδοσης, επακριβή στοιχεία αναφοράς των εγγράφων): [.....][.....][.....]<sup>46</sup></p>

### Μέρος VI: Τελικές δηλώσεις

Ο κάτωθι υπογεγραμμένος, δηλώνω επισήμως ότι τα στοιχεία που έχω αναφέρει σύμφωνα με τα μέρη I – IV ανωτέρω είναι ακριβή και ορθά και ότι έχω πλήρη επίγνωση των συνεπειών σε περίπτωση σοβαρών ψευδών δηλώσεων.

Ο κάτωθι υπογεγραμμένος, δηλώνω επισήμως ότι είμαι σε θέση, κατόπιν αιτήματος και χωρίς καθυστέρηση, να προσκομίσω τα πιστοποιητικά και τις λοιπές μορφές αποδεικτικών εγγράφων που αναφέρονται<sup>47</sup>, εκτός εάν :

α) η αναθέτουσα αρχή ή ο αναθέτων φορέας έχει τη δυνατότητα να λάβει τα σχετικά δικαιολογητικά απευθείας με πρόσβαση σε εθνική βάση δεδομένων σε οποιοδήποτε κράτος μέλος αυτή διατίθεται δωρεάν<sup>48</sup>.

β) η αναθέτουσα αρχή ή ο αναθέτων φορέας έχουν ήδη στην κατοχή τους τα σχετικά έγγραφα.

Ο κάτωθι υπογεγραμμένος δίδω επισήμως τη συγκατάθεσή μου στ... [προσδιορισμός της αναθέτουσας αρχής ή του αναθέτοντα φορέα, όπως καθορίζεται στο μέρος I, ενότητα Α], προκειμένου να αποκτήσει πρόσβαση σε δικαιολογητικά των πληροφοριών τις οποίες έχω υποβάλλει στ... [να προσδιοριστεί το αντίστοιχο μέρος/ενότητα/σημείο] του παρόντος Τυποποιημένου Εντύπου Υπεύθυνης Δήλωσης για τους σκοπούς τ... [προσδιορισμός της διαδικασίας προμήθειας: (συνοπτική περιγραφή, παραπομπή στη δημοσίευση στον εθνικό τύπο, έντυπο και ηλεκτρονικό, αριθμός αναφοράς)].

Ημερομηνία, τόπος και, όπου ζητείται ή είναι απαραίτητο, υπογραφή(-ές): [.....]

#### 4.1 Τελικές δηλώσεις

Καταρχάς, επισημαίνεται ότι **το εν λόγω Μέρος**, όπως ήδη προαναφέρθηκε, **δεν μπορεί να απαλειφθεί**, καθώς περιλαμβάνει τη δήλωση των οικονομικών φορέων, ως προς την ακρίβεια και την ορθότητα των περιεχομένων στο ΤΕΥΔ/ΕΕΕΣ στοιχείων, την υπογραφή των, κατά περίπτωση, υπόχρεων προσώπων, καθώς και την, κατά περίπτωση, παροχή συγκατάθεσης εκ μέρους τους προς την αναθέτουσα αρχή για την άντληση δικαιολογητικών από βάσεις δεδομένων.

Ειδικότερα, οι οικονομικοί φορείς δηλώνουν ότι οι πληροφορίες που έχουν αναφέρει στα Μέρη I έως V, κατά περίπτωση, του ΤΕΥΔ/ΕΕΕΣ, είναι ακριβείς και ορθές και επίσης ότι έχουν πλήρη επίγνωση των έννομων συνεπειών, σε περίπτωση που η δήλωσή τους περιλαμβάνει ψευδή στοιχεία (ενδεικτικά: απόρριψη της προσφοράς, κατάπτωση εγγύησης συμμετοχής, ποινική ευθύνη για ψευδείς δηλώσεις).

Περαιτέρω, οι οικονομικοί φορείς δηλώνουν ότι θα προσκομίσουν εγκαίρως, κατόπιν αιτήματος της αναθέτουσας αρχής, τα πιστοποιητικά και τα λοιπά αποδεικτικά έγγραφα που επιβεβαιώνουν τα δηλωθέντα από αυτούς στο ΤΕΥΔ/ΕΕΕΣ.

**Οι οικονομικοί φορείς δεν υποχρεούνται** να προσκομίσουν τα σχετικά αποδεικτικά έγγραφα στις ακόλουθες δύο περιπτώσεις:

- ✓ **εάν η αναθέτουσα αρχή μπορεί να τα αντλήσει** απευθείας και δωρεάν, **μέσω πρόσβασης σε εθνική βάση δεδομένων** σε οποιοδήποτε κράτος- μέλος ή
- ✓ **εάν η αναθέτουσα αρχή έχει ήδη στην κατοχή της τα σχετικά έγγραφα** (για παράδειγμα από άλλη

**Ως εθνικές βάσεις δεδομένων νοούνται, σύμφωνα με το άρθρο 79 παρ. 6 & 7 του ν. 4412/2016, ηλεκτρονικές βάσεις, οι οποίες λειτουργούν και τηρούνται σε εθνικό επίπεδο από οποιοδήποτε κράτος-μέλος, περιέχουν σχετικές πληροφορίες για τους οικονομικούς φορείς και οι οποίες μπορούν να χρησιμοποιούνται από τις αναθέτουσες αρχές τόσο του κράτους – μέλους, στο οποίο τηρούνται, όσο και από τις αναθέτουσες αρχές άλλων κρατών-μελών υπό τους ίδιους όρους, ήτοι παρέχουν ισότιμη, απευθείας και δωρεάν πρόσβαση.**

Υπό το πρίσμα αυτό, **προς τον σκοπό εφαρμογής του άρθρου 79 του ν. 4412/2016**, επισημαίνεται ότι **στην Ελλάδα δεν υφίστανται εθνικές βάσεις δεδομένων**, οι οποίες να παρέχουν απευθείας, καθολική και δωρεάν πρόσβαση στις αναθέτουσες αρχές οποιουδήποτε κράτους- μέλους, για την άντληση των σχετικών δικαιολογητικών των οικονομικών φορέων.

**Δεν μπορεί να αποκλειστεί, ωστόσο, το ενδεχόμενο συμμετοχής στη διαδικασία αλλοδαπού οικονομικού φορέα, στη χώρας εγκατάστασής του οποίου να υφίσταται εθνική βάση δεδομένων**, σύμφωνα με τα προαναφερθέντα ή ακόμη και το ενδεχόμενο επίκλησης από ημεδαπό οικονομικό φορέα εθνικής βάσης δεδομένων άλλου κράτους- μέλους, στην οποία να τηρούνται δεδομένα που τον αφορούν, με τη συμπλήρωση της σχετικής ένδειξης στο ΤΕΥΔ/ΕΕΕΣ.

Σε κάθε περίπτωση, **εφόσον συντρέχει μία από τις δύο ως άνω παρεκκλίσεις, η αναθέτουσα αρχή υποχρεούται να μην αναζητήσει τα σχετικά δικαιολογητικά από τον οικονομικό φορέα**, ο δε τελευταίος δεν υποχρεούται να τα προσκομίσει, ακόμη και εάν η αναθέτουσα αρχή υποβάλει σχετικό αίτημα.

Περαιτέρω, επισημαίνεται ότι, **εάν δεν συντρέχει μία από τις ως άνω παρεκκλίσεις και ο οικονομικός φορέας δεν προσκομίσει** έγκαιρα στην αναθέτουσα αρχή, **τα σχετικά δικαιολογητικά**, με τα οποία αποδεικνύει τα στοιχεία που δήλωσε στο ΤΕΥΔ/ΕΕΕΣ, η μη προσκόμιση των εν λόγω δικαιολογητικών αποτελεί, κατά περίπτωση, **λόγο αποκλεισμού του οικονομικού φορέα και ενδεχομένως επιβολής και άλλων κυρώσεων** (κατάπτωση εγγύησης συμμετοχής, ποινική ευθύνη για παροχή ψευδών δηλώσεων κλπ).

Σε συνέχεια των προαναφερθέντων, επισημαίνεται ότι το πεδίο που ακολουθεί, στο οποίο ο οικονομικός φορέας παρέχει τη συγκατάθεσή του στην αναθέτουσα αρχή να αποκτήσει πρόσβαση σε δικαιολογητικά, συναρτάται αποκλειστικά με τις περιπτώσεις, στις οποίες ο οικονομικός φορέας έχει δηλώσει -σε ένα ή περισσότερα πεδία του ΤΕΥΔ/ΕΕΕΣ- ότι το σχετικό δικαιολογητικό διατίθεται δωρεάν σε εθνική βάση δεδομένων.

Κατά συνέπεια, **δεδομένης της μη ύπαρξης**, σύμφωνα με τα προαναφερθέντα, **στην Ελλάδα εθνικών βάσεων δεδομένων, οι ημεδαποί οικονομικοί φορείς δεν συμπληρώνουν το εν λόγω πεδίο**, εκτός εάν επικαλούνται πιστοποιητικό που τους αφορά και διατίθεται σε εθνική βάση δεδομένων άλλου κράτους- μέλους, οι δε αλλοδαποί ενδέχεται να συμπληρώνουν το εν λόγω πεδίο, εφόσον έχουν δηλώσει στα πεδία του ΤΕΥΔ/ΕΕΕΣ εθνική βάση δεδομένων, στην οποία διατίθεται συγκεκριμένο πιστοποιητικό που επικαλούνται.

Με την παρ. 13 του άρθρου 107 του ν.4497/2017 (Α/171) προστέθηκε το άρθρο 79Α στο ν.4412/2016, το οποίο έχει ως εξής:

*«Άρθρο 79Α  
Υπογραφή Ευρωπαϊκού Ενιαίου Εγγράφου Σύμβασης.*

*1. Κατά την υποβολή του Ευρωπαϊκού Ενιαίου Εγγράφου Σύμβασης (ΕΕΕΣ) του άρθρου 79, είναι δυνατή, με μόνη την υπογραφή του κατά περίπτωση εκπροσώπου του οικονομικού φορέα η προκαταρκτική απόδειξη των λόγων αποκλεισμού που αναφέρονται στην παρ. 1 του άρθρου 73 για το σύνολο των φυσικών προσώπων που είναι μέλη του διοικητικού, διευθυντικού ή εποπτικού οργάνου του ή έχουν εξουσία εκπροσώπησης, λήψης αποφάσεων ή ελέγχου σε αυτόν. .*

*2. Ως εκπρόσωπος του οικονομικού φορέα για την εφαρμογή του παρόντος άρθρου, νοείται ο νόμιμος εκπρόσωπος αυτού, όπως προκύπτει από το ισχύον καταστατικό ή το πρακτικό εκπροσώπησης του κατά το χρόνο υποβολής της προσφοράς ή αίτησης συμμετοχής ή το αρμοδίως εξουσιοδοτημένο φυσικό πρόσωπο να εκπροσωπεί τον οικονομικό φορέα για διαδικασίες σύναψης συμβάσεων ή για συγκεκριμένη διαδικασία σύναψης σύμβασης.*

*3. Το παρόν άρθρο εφαρμόζεται και για την υπογραφή του Τυποποιημένου Εντύπου Υπεύθυνης Δήλωσης (ΤΕΥΔ) το οποίο εκδίδει η Ενιαία Ανεξάρτητη Αρχή Δημοσίων Συμβάσεων (Ε.Α.Α.ΔΗ.ΣΥ.)»*

Από τα ανωτέρω προκύπτει ότι **είναι δυνατή, με μόνη την υπογραφή** του κατά περίπτωση **νομίμου εκπροσώπου, ή αρμοδίως εξουσιοδοτημένου** για το σκοπό αυτό **προσώπου**, η προκαταρκτική απόδειξη των λόγων αποκλεισμού της παρ. 1 του άρθρου 73 του ν.4412/2016, για το σύνολο των φυσικών προσώπων που είναι μέλη του διοικητικού, διευθυντικού ή εποπτικού οργάνου του, ή έχουν εξουσία εκπροσώπησης, λήψης αποφάσεων ή ελέγχου σε αυτόν.

Ως εκπρόσωπος του οικονομικού φορέα για την υπογραφή του ΤΕΥΔ/ΕΕΕΣ, νοείται ο νόμιμος εκπρόσωπος αυτού, όπως προκύπτει από το ισχύον καταστατικό του κατά το χρόνο υποβολής της προσφοράς ή αίτησης συμμετοχής ή το αρμοδίως εξουσιοδοτημένο φυσικό πρόσωπο να εκπροσωπεί τον οικονομικό φορέα για διαδικασίες σύναψης συμβάσεων ή συγκεκριμένης διαδικασίας σύμβασης.

Επισημαίνεται τέλος, ότι η παροχή της ως άνω δυνατότητας, σε καμία περίπτωση, δεν σημαίνει ότι οι αναθέτουσες αρχές αποκλείουν οικονομικούς φορείς στις περιπτώσεις που το ΤΕΥΔ/ ΕΕΕΣ υπογράφεται από όλα τα φυσικά πρόσωπα που αναφέρονται στο τελευταίο εδάφιο του άρθρου 73 παρ. 1 του ν. 4412/2016.

**ΘΕΩΡΗΘΗΚΕ**  
**Η ΑΝΤΙΠΡΟΕΔΡΟΣ**  
**ΧΡΙΣΤΙΝΑ ΜΠΟΥΣΟΥΛΕΓΚΑ**

**Εσωτερική Διανομή:**

1. Γραφείο Προέδρου
2. Γραφείο Διεθνών Σχέσεων
3. Γραφείο Νομικού Συμβούλου
4. Γενική Διεύθυνση Δημοσίων Συμβάσεων
5. Διεύθυνση Βάσεων Δεδομένων & Κεντρικού Ηλεκτρονικού Μητρώου Δημοσίων Συμβάσεων
6. Διεύθυνση Διοικητικής και Οικονομικής Υποστήριξης
7. Διεύθυνση Νομικών Υπηρεσιών
8. Διεύθυνση Συντονισμού και Ελέγχου 9. Περιφερειακό Γραφείο Θεσσαλονίκης

**ΠΙΝΑΚΑΣ ΑΠΟΔΕΚΤΩΝ**

- 1)** Προεδρία της Δημοκρατίας
- 2)** Βουλή των Ελλήνων
- 3)** Όλα τα Υπουργεία/ Γενικές-Ειδικές Γραμματείες (Γραφεία κ. Υπουργών, Αναπληρωτών Υπουργών, Υφυπουργών, Δ/νσεις Νομοθετικού έργου, Τμήματα Προμηθειών, προς περαιτέρω ενημέρωση και εποπτευομένων φορέων) -Υπουργείο Εσωτερικών (προς περαιτέρω κοινοποίηση και στους ΟΤΑ Α' και Β' βαθμού, Τμήματα/Γραφεία Προμηθειών),  
-Υπουργείο Οικονομίας και Ανάπτυξης,  
-Ψηφιακής Πολιτικής, Τηλεπικοινωνιών και Ενημέρωσης,  
-Υπουργείο Εθνικής Άμυνας,  
-Υπουργείο Παιδείας, Έρευνας και Θρησκευμάτων (προς περαιτέρω κοινοποίηση και στα Ανώτατα Εκπαιδευτικά Ιδρύματα [Πανεπιστήμια, Πολυτεχνεία, Τεχνολογικά Εκπαιδευτικά Ιδρύματα και Ανώτατη Σχολή Παιδαγωγικής και Τεχνολογικής Εκπαίδευσης, -Υπουργείο Εργασίας, Κοινωνικής Ασφάλισης και Κοινωνικής Αλληλεγγύης,  
-Υπουργείο Εξωτερικών,  
-Υπουργείο Δικαιοσύνης, Διαφάνειας και Ανθρωπίνων Δικαιωμάτων,  
-Υπουργείο Οικονομικών,  
-Υπουργείο Υγείας,  
-Υπουργείο Διοικητικής Ανασυγκρότησης  
-Υπουργείο Πολιτισμού και Αθλητισμού (προς περαιτέρω κοινοποίηση στις Εφορείες Αρχαιοτήτων),  
-Υπουργείο Περιβάλλοντος και Ενέργειας,  
-Υπουργείο Υποδομών και Μεταφορών,  
-Υπουργείο Μεταναστευτικής Πολιτικής,  
Υπουργείο Ναυτιλίας και Νησιωτικής Πολιτικής,  
-Υπουργείο Αγροτικής Ανάπτυξης και Τροφίμων,  
-Υπουργείο Τουρισμού.
- 4)** Γενική Γραμματεία Δημοσίων Επενδύσεων και ΕΣΠΑ του Υπουργείου Οικονομίας και Ανάπτυξης (προς περαιτέρω ενημέρωση και των Ειδικών Υπηρεσιών και Ενδιάμεσων Φορέων Διαχείρισης ν. 3614/2007 και Μονάδας Οργάνωσης της Διαχείρισης Αναπτυξιακών Προγραμμάτων (ΜΟΔ Α.Ε.)
- 5)** Γενική Γραμματεία Εμπορίου και Προστασίας Καταναλωτή του Υπουργείου Οικονομίας και Ανάπτυξης (Γρ. Γενικού Γραμματέα)
- 6)** Γενική Γραμματεία Υποδομών του Υπουργείου Υποδομών και Μεταφορών (Γρ. Γενικού Γραμματέα)
- 7)** Επιτροπή Προμηθειών Υγείας (προς περαιτέρω κοινοποίηση και στις Υγειονομικές Περιφέρειες (ΥΠΕ), τα νοσοκομεία και τους εποπτευόμενους φορείς Υπουργείου Υγείας, Τμήματα Προμηθειών)
- 8)** Όλες τις Αποκεντρωμένες Διοικήσεις (Γραφεία κ. Γενικών Γραμματέων, Δ/νσεις Νομοθετικού)
  - Αποκεντρωμένη Διοίκηση Αττικής
  - Αποκεντρωμένη Διοίκηση Θεσσαλίας - Στερεάς Ελλάδας
  - Αποκεντρωμένη Διοίκηση Ηπείρου – Δυτικής Μακεδονίας
  - Αποκεντρωμένη Διοίκηση Πελοποννήσου – Δυτικής Ελλάδας – Ιονίου
  - Αποκεντρωμένη Διοίκηση Αιγαίου
  - Αποκεντρωμένη Διοίκηση Κρήτης
  - Αποκεντρωμένη Διοίκηση Μακεδονίας – Θράκης
- 9)** Ανεξάρτητες Αρχές (Γραφεία κ. Προέδρων)
- 10)** Κέντρο Διεθνούς και Ευρωπαϊκού Οικονομικού Δικαίου, Μονάδα Παρακολούθησης Διαγωνισμών και Συμβάσεων





Επιχειρησιακό Πρόγραμμα «Κεντρική Μακεδονία 2014-2020»

**ΠΑΡΑΡΤΗΜΑ Χ – Εγκεκριμένες μελέτες**

1. **«Μελέτη Ανάδειξης του Σπηλαιίου Πετραλώνων και αναβάθμισης των υποδομών του. Εργασίες ανάδειξης διαδρομής επίσκεψης και φωτισμός σπηλαιίου. Τεχνική Έκθεση»**, Θεσσαλονίκη - Νοέμβριος 2013 [εγκεκριμένη με την υπ' αριθ. πρωτ ΥΠΠΟΤ/ΓΔΑΠΚ/ΑΡΧ/Α1/Φ46/38090/2833/15-06-2012 Υ.Α. (ΑΔΑ:Β4ΛΥΓ-Ο5Ζ)]
2. **«Μελέτη Ανάδειξης του Σπηλαιίου Πετραλώνων και αναβάθμισης των υποδομών του. Εργασίες ανάδειξης διαδρομής επίσκεψης και φωτισμός σπηλαιίου. Ηλεκτρομηχανολογική Μελέτη φωτισμού ανάδειξης και λοιπού εξοπλισμού. Τεύχος τεχνικής περιγραφής, προδιαγραφών»**, Θεσσαλονίκη - Νοέμβριος 2013 [εγκεκριμένη με την υπ' αριθ. πρωτ ΥΠΠΟΤ/ΓΔΑΠΚ/ΑΡΧ/Α1/Φ46/38090/2833/15-06-2012 Υ.Α. (ΑΔΑ:Β4ΛΥΓ-Ο5Ζ)]
3. **«Μελέτη Ανάδειξης του Σπηλαιίου Πετραλώνων και αναβάθμισης των υποδομών του. Εργασίες ανάδειξης διαδρομής επίσκεψης και φωτισμός σπηλαιίου. Τεύχος στατικών υπολογισμών»**, Θεσσαλονίκη - Νοέμβριος 2013 [εγκεκριμένη με την υπ' αριθ. πρωτ ΥΠΠΟΤ/ΓΔΑΠΚ/ΑΡΧ/Α1/Φ46/38090/2833/15-06-2012 Υ.Α. (ΑΔΑ:Β4ΛΥΓ-Ο5Ζ)]
4. **«Μελέτη κατασκευής του διαδρόμου επίσκεψης του σπηλαιίου Πετραλώνων. Στατική Μελέτη. Τεύχος Τεχνικής Έκθεσης»**, Θεσσαλονίκη - Σεπτέμβριος 2016 [εγκεκριμένη με την υπ' αριθ. ΥΠΠΟΑ/ΓΔΑΜΤΕ/ΔΑΑΜ/ΤΜΑΜ/301355/29050/1306/424/28-7-2017 Απόφαση της Διεύθυνσης Αναστηλώσεως Αρχαίων Μνημείων του ΥΠ.ΠΟ.Α. (ΑΔΑ: ΩΕΘΜ4653Π4-Μ30)]
5. **«Μελέτη κατασκευής του διαδρόμου επίσκεψης του σπηλαιίου Πετραλώνων. Συντήρηση στεγάστρου εισόδου σπηλαιίου. Τεύχος Τεχνικής Έκθεσης»**, Θεσσαλονίκη - Σεπτέμβριος 2016 [εγκεκριμένη με την υπ' αριθ. ΥΠΠΟΑ/ΓΔΑΜΤΕ/ΔΑΑΜ/ΤΜΑΜ/301355/29050/1306/424/28-7-2017 Απόφαση της Διεύθυνσης Αναστηλώσεως Αρχαίων Μνημείων του ΥΠ.ΠΟ.Α. (ΑΔΑ: ΩΕΘΜ4653Π4-Μ30)]
6. **«Μελέτη κατασκευής του διαδρόμου επίσκεψης του σπηλαιίου Πετραλώνων. Στατική Μελέτη. Τεύχος Στατικών Υπολογισμών. επικαιροποίηση της μελέτης και νέος στατικός υπολογισμός για χρήση ανοξείδωτου χάλυβα»**, Θεσσαλονίκη - Φεβρουάριος 2019 [εγκεκριμένη με την υπ' αριθ. πρωτ. ΥΠΠΟΑ/ΓΔΑΜΤΕ/ΔΑΑΜ/ΤΜΑΜ/380301/39711/1445/516/23-8-2019 Απόφαση της Διεύθυνσης Αναστηλώσεως Αρχαίων Μνημείων του ΥΠ.ΠΟ.Α. (ΑΔΑ: 9ΨΛΝ4653Π4-Α80)]
7. **«Συμπληρωματικά στοιχεία στη μελέτη του διαδρόμου περιήγησης επισκεπτών»**, Θεσσαλονίκη - Ιούνιος 2019 [εγκεκριμένη με την υπ' αριθ. πρωτ. ΥΠΠΟΑ/ΓΔΑΜΤΕ/ΔΑΑΜ/ΤΜΑΜ/380301/39711/1445/516/23-8-2019 Απόφαση της Διεύθυνσης Αναστηλώσεως Αρχαίων Μνημείων του ΥΠ.ΠΟ.Α. (ΑΔΑ: 9ΨΛΝ4653Π4-Α80)]
8. **«Μελέτη δομικής αποτίμησης, ενισχύσεων και παροχέτευσης των όμβριων υδάτων του στεγάστρου εισόδου του σπηλαιίου Πετραλώνων Χαλκιδικής»**, Θεσσαλονίκη - Μάρτιος 2019 [εγκεκριμένη με την υπ' αριθ. πρωτ. ΥΠΠΟΑ/ΓΔΑΜΤΕ/ΔΑΑΜ/ΤΜΑΜ/384385/40182/1469/517/23-8-2019 Απόφαση της Διεύθυνσης Αναστηλώσεως Αρχαίων Μνημείων του ΥΠ.ΠΟ.Α. (ΑΔΑ: 6Ρ2Δ4653Π4-3ΤΛ)]

Το σύνολο των μελετών, καθώς και τα συνοδά τεύχη σχεδίων, διατίθενται σε ψηφιακή μορφή μέσω της ηλεκτρονικής πλατφόρμας του Ε.Σ.Η.ΔΗ.Σ.

Ακριβές Αντίγραφο  
Εφορεία Παλαιοανθρωπολογίας - Σπηλαιολογίας  
Μιχελάκη Χριστίνα